

ROSMARINO[®]
YOUR FRIEND IN THE KITCHEN

AIR FRYER
ROSMARINO ESSENTIAL 3L
1500 W



MANUAL

BEFORE USE, PLEASE READ AND FOLLOW ALL IMPORTANT SAFEGUARDS, WARNINGS, CAUTIONS, AND OPERATING INSTRUCTIONS.

INTRODUCTION

Your new air fryer offers a healthier cooking method for your favorite dishes. It combines hot air, high-speed circulation, and a top grill for fast, easy, and healthy cooking, evenly heating ingredients from all sides without the need for added oil.

MAIN PARTS

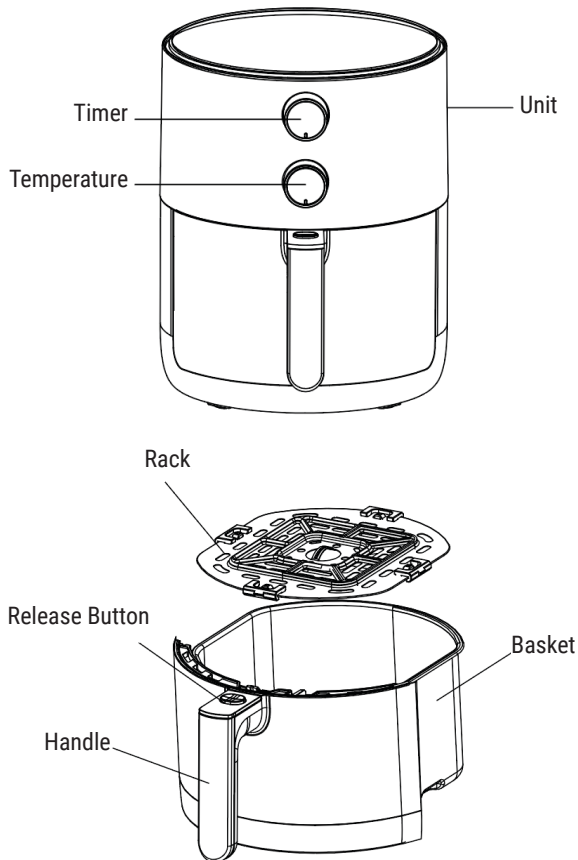

IMPORTANT

Read this user manual carefully before using the appliance and save it for future reference.

DANGER

- Never immerse the cord, plugs or housing, which contains electrical components and heating elements, in water nor rinse under the tap. Do not let any water or other liquid enter the appliance.
- Always place ingredients in the basket to avoid contact with heating elements.
- Keep air inlet and outlet openings clear during operation.
- Do not fill the basket with oil as this may cause a fire hazard.
- Do not touch the appliance's hot interior during operation or immediately after use.

WARNINGS

- This appliance is not suitable for use by persons, including children under 8, with reduced physical, sensory, or mental capabilities, or without sufficient experience and knowledge, unless supervised or instructed by someone responsible for their safety.
- Ensure the appliance's voltage matches the local mains voltage before connecting. Connect the appliance only to an earthed wall socket and ensure proper plug insertion.
- Do not use the appliance if the plug, cord, or appliance itself is damaged. If damage occurs take the appliance to an authorized service center for repair.
- Supervise children to prevent them from playing with the appliance. Only allow cleaning and maintenance by children over 8 under supervision. Keep the appliance and cord out of reach of children, especially when on or cooling down.
- Keep the mains cord away from hot surfaces.
- Do not plug in the appliance or operate the control panel with wet hands.
- Never connect this appliance to external timers or remote-control systems to prevent hazards.
- Keep the appliance away from combustible materials like tablecloths or curtains. Maintain a 10cm clearance on all sides and above the appliance; do not place objects on top.
- Use the appliance solely as described in the manual.
- Do not let the appliance operate unattended.
- During hot air frying, hot steam is released through the air outlet openings. Keep your hands and face at a safe distance from the steam and from the air outlet openings. Be careful of hot steam and air when removing the basket from the air fryer.
- The surfaces may become hot during use.
- Immediately unplug the appliance if dark smoke appears and wait for it to stop before removing the basket from the appliance.

CAUTION

- Place the appliance on a horizontal, even, and stable surface.
- This appliance is intended for normal household use only not for work and commercial environments.
- If the appliance is used improperly or for professional or semi-professional purposes or if it is not used according to the user manual, the guarantee becomes invalid, and we could refuse any liability for damage caused.
- Always unplug the appliance after use.
- Let the appliance cool down for approx. 30 minutes before handling or cleaning.
- The appliance automatically shuts off when the basket is removed, thanks to an internal micro switch.

OVERHEATING PROTECTION

- The appliance has an overheating protection system. If the internal temperature control fails, this protection activates, rendering the appliance inoperable. In such cases, unplug it, allow it to cool down, and then take it to an authorized service center for repair.

AUTOMATIC SWITCH-OFF

The appliance has a timer that automatically turns off the device and sounds a bell when it reaches 0. For manual shutdown, turn the timer knob counterclockwise to 0.

Note: Removing the basket during cooking also automatically switches off the appliance, although the timer continues to count down.

BEFORE FIRST USE

1. Remove all packaging materials, and stickers or labels from the appliance.
2. Clean both inside and outside of the appliance with a damp cloth.

PREPARING FOR USE

1. Place the appliance on a stable, horizontal, heat-resistant and level surface.
2. Place the rack in the basket properly.
3. Insert the basket into the air fryer. If the basket is not properly fixed into the air fryer, the appliance will not operate!

USAGE

The air fryer can prepare a large range of ingredients. **For recipes, scan the QR code and download the recipe booklet.**

1. Prepare and untangle the cord, insert it into the grounded wall socket.
2. Pull the basket out of the air fryer.
3. Put the ingredients on the rack. Never use the basket without the rack in it. Never overfill the basket as it may impact the final quality of the dish.

This is an air fryer that operates using hot air. Do not fill the basket with oil, frying fat or other liquid.

4. Insert the basket back into the air fryer. Do not touch the basket during and shortly after use due to high temperatures. **Always hold the basket by the handle.**
5. Adjust the temperature control knob to the desired setting and determine the required preparation time for the ingredient.
6. Turn on the appliance by adjusting the timer knob.

Optionally, preheat the appliance empty by setting the timer knob to over 3 minutes. Wait until the heating-up light turns off, then fill the basket, and adjust the timer to the desired cooking time.

- a The power-on and heating-up lights illuminate.
 - b The timer begins to count down the set cooking time.
 - c The heating-up light will flash during the air frying process, indicating the heating element is maintaining the set temperature.
 - d Any excess oil from the ingredients is collected at the bottom of the basket.
7. Some ingredients require shaking halfway through the preparation time. Pull the basket out using the handle to shake or turn the ingredients. Slide the basket back into the air fryer and continue to cook. Do not press the handle button during shaking.

Tip: Setting the timer to half the cooking time alerts you with a sound to shake the ingredients. Remember to reset the timer for the remaining time after shaking. If the timer is set for the entire cooking duration, there's no mid-cooking alert. However, you can check the cooking progress at any time by pulling out the basket, which automatically shuts off power and resumes when reinserted. The timer continues counting down during this.

8. Upon hearing the timer bell, indicating the end of the cooking time, remove the basket from the appliance and place it on a heat-resistant surface. You can also manually switch off the appliance by either turning the temperature control knob to 0 or pulling out the basket.
9. Check if the ingredients are fully cooked. If not, slide the basket back into the air fryer and adjust the timer for additional minutes as needed.
10. To remove small ingredients, press the rack release button and lift the rack out of the basket.

Do not turn the basket upside down with the rack still attached to it, as any excess oil that has collected on the bottom of the basket will leak onto the ingredients.

After hot air frying, the basket and the ingredients are hot. Depending on the type of the ingredients in the air fryer, steam may escape from the basket.

11. Empty the basket into a bowl or plate.
12. When a batch of ingredients is ready, the air fryer is instantly ready for preparing another batch.

TIPS

- Because the rapid hot air technology instantly reheats the air inside the appliance, pulling the basket briefly out of the appliance during hot air frying barely disturbs the process.
- Smaller ingredients generally need a slightly shorter preparation time than larger ones.
- Add some oil to fresh ingredients for a crispy result. Fry your ingredients in the air fryer within a few minutes after you added the oil.
- Do not prepare extremely greasy ingredients in the air fryer.
- You can also use the air fryer to reheat ingredients. To reheat ingredients, set the temperature to 150°C for up to 10 minutes.

CLEANING

1. Clean the appliance after every use. Ensure the appliance is cooled down and unplugged. Remove the basket to let the air fryer cool down more quickly.
2. Wipe the outside of the appliance with a damp cloth.
3. Clean the basket and the rack using hot water, detergent, and a non-abrasive sponge. If residue is adhered to the rack or the bottom of the basket, fill the basket with hot water and add some dish soap. Place the rack in the basket and allow them to soak.
4. Clean the heating element with a cleaning brush to remove any food residues.

ENVIRONMENT

Do not dispose the appliance in your regular household waste at the end of its life but take it to an official collection point for recycling and help preserve the environment.

TROUBLESHOOTING

ISSUE	POSSIBLE CAUSE	POSSIBLE SOLUTION
The air fryer does not work	The appliance is not plugged in.	Put the mains plug in an earthed wall socket.
	You have not set the timer.	Turn the timer knob to the required preparation time to switch on the appliance.
	The basket is not put into the appliance properly.	Slide the basket into the appliance properly.
	The overheating protection is turned on.	Use a pointed object to press the RESET button at the bottom of the appliance.
The ingredients fried with the air fryer are not done.	The quantity of ingredients in the basket is excessive.	Put smaller batches of ingredients in the basket. Smaller batches are fried more evenly.
	The set temperature is too low.	Turn the temperature control knob to the required temperature.
	The preparation time is too short.	Turn the timer knob to the required preparation time.
The ingredients are fried unevenly.	Certain types of ingredients need to be shaken halfway through the preparation time.	Ingredients that lie on top of or across each other need to be shaken halfway through the preparation time
Fried snacks are not crispy when they come out of the air fryer.	You used a type of snacks meant to be prepared in a traditional deep fryer.	Use oven snacks or lightly brush some oil onto the snacks for a crispier result.
I cannot slide the basket into the appliance properly.	There are too many ingredients in the basket.	Do not overfill the basket.
	The rack is not placed in the basket correctly.	Push the rack down into the basket until you hear a click.
White smoke comes out of the appliance.	You are preparing greasy ingredients.	When you fry greasy ingredients in the air fryer, a large amount of oil will leak into the basket. The oil produces white smoke, and the basket may heat up more than usual. This does not affect the appliance or the result.
	The basket still contains grease residues from previous use.	White smoke is caused by grease heating up in the basket. make sure you clean the basket properly after each use.

WARRANTY CERTIFICATE

(Compliant with EU Directive 2019/771)

1. Seller Information

Company name: _____
Address: _____
Registration number (CUI): _____
Contact: _____
Email: _____
Phone: _____

2. Product Information

Product name: _____
Model / Code: _____
Serial number: _____
Invoice / Order number: _____
Date of purchase: __ / __ / ____

3. Warranty Period

The product is covered by a legal conformity warranty of 24 months, valid from the date of delivery.

If the product is repaired under warranty, the warranty period is extended by the duration the product remains in the service center.

4. What the Warranty Covers

This warranty covers defects in:

- manufacturing,
- materials,
- functionality,
- conformity issues existing at the time of delivery.

In case of non-conformity, the consumer has the right to request:

- Repair of the product;
- Replacement of the product;
- Price reduction;
- Termination of the contract (refund), if repair or replacement is not possible or not completed within a reasonable time or causes significant inconvenience.

This warranty does not limit the consumer's statutory rights arising from:

- EU Directive 2019/771
- National consumer protection laws
- Rights related to the lack of conformity of goods

In the event of any discrepancy between this warranty and local legislation, the more favorable consumer rights provided in the country of purchase shall apply.

If the consumer has any question regarding the repair or replacement timeframe, or about any other rights from national consumer protection laws, they may contact the Seller or the manufacturer's customer support department for further information. Contact info are in article 8 and 9 of this warranty certificate.

5. What the Warranty Does NOT Cover

The warranty does not cover:

- damage caused by improper use,
- mechanical shocks, drops, accidents,
- unauthorized repairs or modifications,
- normal wear and tear,
- use outside manufacturer requirements,
- force majeure events

6. How to Request Warranty Service

The consumer may request warranty service:

- directly from the seller,
- from any authorized service center listed below,
- by contacting the seller online.

Proof of purchase may be provided by any means (invoice, bank statement, email, etc.).

7. Repair / Replacement Process

- The seller must repair or replace the product within 15 calendar days.
- If repair is impossible, the product must be replaced or refunded.
- Transport of bulky/heavy items must be arranged by the seller.

8. Authorized Service Center

Service company name: AD VITA d.o.o.

Address: Tovarniška cesta 7b, SI-3210-Slovenske Konjice

Email: info.si@vitapur.com

Phone: +386 (0) 3 292 79 90

9. Seller Signature

Seller representative: _____

Signature: _____

Date: __ / __ / ____

PËRPARA PËRDORIMIT, JU LUTEMI LEXONI DHE NDIQNI TË GJITHA MASAT MBROJTËSE, PARALAJMËRIMET, KUJDESIN DHE UDHËZIMET E PËRDORIMIT.

PREZANTIMI

Friteza juaj me ajër e re ofron një metodë gatimi më të shëndetshme për pjatat tuaja të preferuara. Kombinon ajrin e nxehtë, qarkullimin me shpejtësi të lartë dhe një top grill për gatim të shpejtë, të lehtë dhe të shëndetshëm, duke ngrohur në mënyrë të barabartë përbërësit nga të gjitha anët pa pasur nevojë për vaj të shtuar.

PJESËT KRYESORE

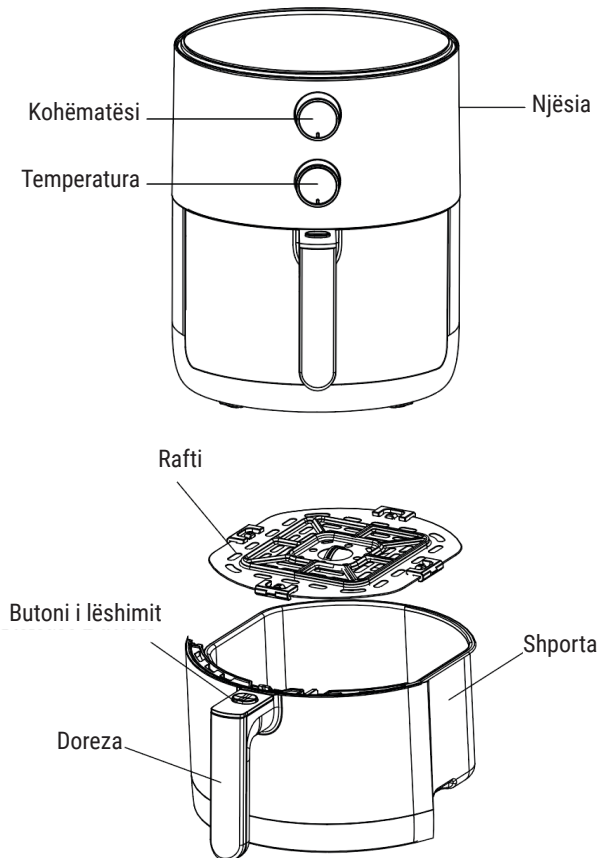

E RËNDËSISHME

Lexoni me kujdes këtë manual përdorimi përpara se ta përdorni pajisjen dhe ruajeni për referencë në të ardhmen.

RREZIK

- Asnjëherë mos e zhytni kordonin, prizat ose kapakun, i cili përmban përbërës elektrikë dhe elementë ngrohjeje, në ujë dhe as mos e shpëlani nën rubinet. Mos lejoni që uji ose lëng tjetër të hyjë në pajisje.
- Gjithmonë vendosni përbërësit në shportë për të shmangur kontaktin me elementët ngrohës.
- Mbani të pastra hapjet e hyrjes dhe daljes së ajrit gjatë punës.
- Mos e mbushni shportën me vaj pasi kjo mund të shkaktojë rrezik zjarri.
- Mos e prekni pjesën e brendshme të nxehtë të pajisjes gjatë përdorimit ose menjëherë pas përdorimit.

PARALAJMËRIMET

- Kjo pajisje nuk është e përshtatshme për t'u përdorur nga persona, përfshirë fëmijët nën 8 vjeç, me aftësi të kufizuara fizike, shqisore ose mendore, ose pa përvojë dhe njohuri të mjaftueshme, përveç rasteve kur mbikëqyrjet ose udhëzohet nga dikush përgjegjës për sigurinë e tyre.
- Sigurohuni që voltazhi i pajisjes të përputhet me tensionin e rrjetit lokal përpara lidhjes. Lidhjeni pajisjen vetëm me një prizë muri të tokëzuar dhe sigurohuni që ta vendosni siç duhet spinën.
- Mos e përdorni pajisjen nëse spina, kordoni ose vetë pajisja është dëmtuar. Nëse ndodh dëmtimi, dërgojeni pajisjen në një qendër shërbimi të autorizuar për riparim.
- Mbikëqyrni fëmijët për t'i parandaluar ata të luajnë me pajisjen. Lejoni pastrimin dhe mirëmbajtjen vetëm nga fëmijët mbi 8 vjeç nën mbikëqyrje. Mbajeni pajisjen dhe kordonin jashtë arritjeve të fëmijëve, veçanërisht kur është ndezur ose kur po ftohet.
- Mbajeni kordonin elektrik larg sipërfaqeve të nxehta.
- Mos e futni pajisjen në prizë dhe mos e përdorni panelin e kontrollit me duar të lagura.
- Mos e lidhni kurrë këtë pajisje me kohëmatës të jashtëm ose sisteme të telekomandës për të parandaluar rreziqet.
- Mbajeni pajisjen larg materialeve të djegshme si mbulesa tavoline ose perde. Mbani një hapësirë prej 10 cm në të gjitha anët dhe sipër pajisjes; mos vendosni objekte sipër.
- Përdoreni pajisjen vetëm siç përshkruhet në manual.
- Mos e lini pajisjen të funksionojë pa mbikëqyrje.
- Gjatë fërgimit me ajër të nxehtë, avulli i nxehtë lëshohet përmes hapjeve të daljes së ajrit. Mbani duart dhe fytyrën tuaj në një distancë të sigurt nga avulli dhe nga hapjet e daljes së ajrit. Kini kujdes nga avulli dhe ajri i nxehtë kur e hiqni shportën nga friteza me ajër.
- Sipërfaqet mund të nxehen gjatë përdorimit.
- Hiqeni menjëherë pajisjen nga priza nëse shfaqet tym i errët dhe prisni që të ndalet përpara se të hiqni shportën nga pajisja.

KUJDES

- Vendoseni pajisjen në një sipërfaqe horizontale, të barabartë dhe të qëndrueshme.
- Kjo pajisje është synuar vetëm për përdorim normal shtëpiak jo për ambiente pune dhe komerciale.
- Nëse pajisja përdoret në mënyrë jo të duhur ose për qëllime profesionale ose gjysmë-profesionale ose nëse nuk përdoret sipas manualit të përdorimit, garancia bëhet e pavlefshme dhe ne mund të refuzojmë çdo përgjegjësi për dëmin e shkaktuar.
- Hiqeni gjithmonë pajisjen nga priza pas përdorimit.
- Lëreni pajisjen të ftohet për rreth 30 minuta para trajtimit ose pastrimit.
- Pajisja fiket automatikisht kur të hiqet shporta, falë një mikroçelësi të brendshëm.

MBROJTJA NGA MBINXEHJA

- Pajisja ka një sistem mbrojtjeje nga mbinxehja. Nëse kontrolli i brendshëm i temperaturës dështon, kjo mbrojtje aktivizohet, duke e bërë pajisjen jofunksionale. Në raste të tilla, hiqeni nga priza, lëreni të ftohet dhe më pas dërgojeni në një qendër shërbimi të autorizuar për riparim.

FIKJA AUTOMATIKE

Pajisja ka një kohëmatës që fik automatikisht pajisjen dhe i bie një zile kur arrin 0. Për mbylljen manuale, rrotulloni çelësin e kohëmatësit në drejtim të kundërt të akrepave të orës në 0.

Shënim: Heqja e shportës gjatë gatimit gjithashtu fik automatikisht pajisjen, megjithëse kohëmatësi vazhdon të numërojë mbrapsht.

PARA PËRDORIMIT TË PARË

1. Hiqni të gjitha materialet e paketimit dhe ngjitësit ose etiketat nga pajisja.
2. Pastroni pajisjen brenda dhe jashtë me një leckë të lagur.

PËRGATITJA PËR PËRDORIM

1. Vendoseni pajisjen në një sipërfaqe të qëndrueshme, horizontale, rezistente ndaj nxehtësisë dhe të nivelizuar.
2. Vendoseni raftin në shportë siç duhet.
3. Futeni shportën në fritezën me ajër. Nëse shporta nuk është e fiksuar siç duhet në fritezën me ajër, pajisja nuk do të funksionojë!

PËRDORIMI

Friteza me ajër mund të përgatisë një gamë të madhe përbërësish. Për receta, skanoni kodin QR dhe shkarkoni broshurën e recetave.

1. Përgatitni dhe zgjidhni kordonin, futeni në prizën e murit të tokëzuar.
2. Nxirreni shportën nga friteza me ajër.
3. Vendosini përbërësin në raft. Asnjëherë mos e përdorni shportën pa raftin në të. Asnjëherë mos e mbimbushni shportën pasi mund të ndikojë në cilësinë përfundimtare të pjatës.

Kjo është një fritezë me ajër që funksionon duke përdorur ajër të nxehtë. Mos e mbushni shportën me vaj, yndyrë për skuqje ose lëng tjetër.

4. Futeni shportën përsëri në fritezën me ajër. Mos e prekni shportën gjatë dhe menjëherë pas përdorimit për shkak të temperaturave të larta.
5. Rregulloni çelësin e kontrollit të temperaturës në cilësimin e dëshiruar dhe përcaktoni kohën e nevojshme të përgatitjes për përbërësin.
6. Ndizni pajisjen duke rregulluar çelësin e kohëmatësit.

Opsionale, parangrohni pajisjen bosh duke vendosur çelësin e kohëmatësit në mbi 3 minuta. Prisni derisa drita e ngrohjes të fiket, më pas mbushni shportën dhe rregulloni kohëmatësin në kohën e dëshiruar të gatimit.

- a Dritat e ndezjes dhe ngrohjes ndriçojnë.
- b Kohëmatësi fillon të numërojë mbrapsht kohën e caktuar të gatimit.
- c Drita e ngrohjes do të pulsojë gjatë procesit të skuqjes në ajër, duke treguar se elementi ngrohës po ruan temperaturën e caktuar.
- d Çdo vaj i tepërt nga përbërësit mblidhet në fund të shportës.

7. Disa përbërës kërkojnë tundje në gjysmë të kohës së përgatitjes. Tërhiqeni shportën duke përdorur dorezën për të tundur ose kthyer përbërësit. Rrëshqiteni shportën përsëri në fritezën me ajër dhe vazhdoni të gatuar. Mos shtypni butonin e dorezës gjatë tundjes.

Këshillë: *Vendosja e kohëmatësit në gjysmën e kohës së gatimit ju sinjalizon me një tingull për të tundur përbërësit. Mos harroni të rivendosni kohëmatësin për kohën e mbetur pas tundjes. Nëse kohëmatësi është vendosur për të gjithë kohëzgjatjen e gatimit, nuk ka asnjë sinjalizim në mes të gatimit. Megjithatë, ju mund të kontrolloni përparimin e gatimit në çdo kohë duke tërhequr shportën, e cila automatikisht fik energjinë dhe rifillon kur rifutet. Kohëmatësi vazhdon të numërojë mbrapsht gjatë kësaj.*

8. Pasi të dëgjoni zilen e kohëmatësit, që tregon fundin e kohës së gatimit, hiqni shportën nga pajisja dhe vendoseni në një sipërfaqe rezistente ndaj nxehtësisë. Mund ta fikni gjithashtu manualisht pajisjen duke e rrotulluar çelësin e kontrollit të temperaturës në 0 ose duke tërhequr shportën.
9. Kontrolloni nëse përbërësit janë gatuar plotësisht. Nëse jo, rrëshqisni shportën përsëri në fritezën me ajër dhe rregulloni kohëmatësin për minuta shtesë sipas nevojës.
10. Për të hequr përbërësit e vegjël, shtypni butonin e lëshimit të raftit dhe hiqni raftin nga shporta.

Mos e ktheni shportën me kokë poshtë me raftin ende të lidhur me të, pasi çdo vaj i tepërt që është mbledhur në fund të shportës do të rrjedhë mbi përbërësit.

Pas skuqjes në ajër të nxehtë, shporta dhe përbërësit janë të nxehtë. Në varësi të llojit të përbërësve në fritezën me ajër, avulli mund të dalë nga shporta.

11. Zbrazeni shportën në një tas ose pjatë.
12. Kur një grup përbërësish të jetë gati, friteza me ajër është menjëherë gati për përgatitjen e një serie tjetër.

KËSHILLA

- *Për shkak se teknologjia e shpejtë e ajrit të nxehtë e rinxeh menjëherë ajrin brenda pajisjes, tërheqja e shportës për një kohë nga pajisja gjatë skuqjes me ajër të nxehtë mezi e prish procesin.*
- *Përbërësit më të vegjël në përgjithësi kanë nevojë për një kohë pak më të shkurtër përgatitjeje se sa ata më të mëdhenj.*
- *Shtoni pak vaj në përbërësit e freskët për një rezultat krokant. Skuqini përbërësit tuaj në fritezën me ajër brenda pak minutash pasi keni shtuar vajin.*
- *Mos përgatisni përbërës jashtëzakonisht të yndyrshëm në fritezën me ajër.*
- *Ju gjithashtu mund të përdorni fritezën me ajër për të ringrohur përbërësit. Për të ringrohur përbërësit, vendosni temperaturën në 150°C deri në 10 minuta.*

PASTRIMI

1. Pastroni pajisjen pas çdo përdorimi. Sigurohuni që pajisja të jetë e ftohur dhe e shkëputur nga priza. Hiqeni shportën për të lejuar që friteza me ajër të ftohet më shpejt.
2. Fshijeni pjesën e jashtme të pajisjes me një leckë të lagur.
3. Pastroni shportën dhe raftin duke përdorur ujë të nxehtë, detergjent dhe një sfunjor jo gërryes. Nëse mbetjet ngjiten në raft ose në fund të shportës, mbushni shportën me ujë të nxehtë dhe shtoni pak sapun enësh. Vendoseni raftin në shportë dhe lërinë të zhyten.
4. Pastroni elementin ngrohës me një furçë pastrimi për të hequr çdo mbetje ushqimore.

MJEDISI

Mos e hidhni pajisjen në mbeturinat e zakonshme shtëpiake në fund të jetës së saj, por dërgojeni në një pikë zyrtare grumbullimi për riciklim dhe ndihmoni në ruajtjen e mjedisit.

ZGJIDHJA E PROBLEMEVE

ÇËSHTJA	SHKAKU I MUNDSHËM	ZGJIDHJA E MUNDSHME
Friteza me ajër nuk funksionon	Pajisja nuk është në prizë.	Vendosni spinën në një prizë muri të tokëzuar.
	Nuk e keni vendosur kohëmatësin.	Rotulloni çelësin e kohëmatësit në kohën e nevojshme të përgatitjes për të ndezur pajisjen.
	Shporta nuk është futur siç duhet në pajisje.	Rrëshqitni shportën në pajisje siç duhet.
	Mbrojtja nga mbinxehja është e ndezur.	Përdorni një objekt me majë për të shtypur butonin RIVENDOS në fund të pajisjes.
Përbërësit e skuqur me fritezën me ajër nuk janë bërë.	Sasia e përbërësve në shportë është e tepërt.	Vendosni tufa më të vogla të përbërësve në shportë. Tufat më të vogla skuqen në mënyrë më të barabartë.
	Temperatura e caktuar është shumë e ulët.	Rotulloni çelësin e kontrollit të temperaturës në temperaturën e kërkuar.
	Koha e përgatitjes është shumë e shkurtër.	Rotulloni çelësin e kohëmatësit në kohën e kërkuar të përgatitjes.
Përbërësit janë fërguar në mënyrë të pabarabartë.	Disa lloje përbërësish duhet të tunden në gjysmë të kohës së përgatitjes.	Përbërësit që shtrihen mbi ose rreth një-tjetrit duhet të tunden në gjysmë të kohës së përgatitjes
Ushqimet e skuqura nuk janë krokante kur dalin nga friteza me ajër.	Ju keni përdorur një lloj ushqimesh të destinuara për t'u përgatitur në një fritezë tradicionale.	Përdorni ushqime në furrë ose lyeni me pak vaj mbi ushqimet për një rezultat më të freskët.
Nuk mund ta rrëshqas shportën në pajisje siç duhet.	Ka shumë përbërës në shportë.	Mos e mbimbushni shportën.
	Rafti nuk është vendosur saktë në shportë.	Shtyjeni raftin poshtë në shportë derisa të dëgjoni një klik.
Nga pajisja del tymi i bardhë.	Jeni duke përgatitur përbërës të yndyrshëm.	Kur skuqni përbërës të yndyrshëm në fritezën me ajër, një sasi e madhe vaji do të rrjedhë në shportë. Vaji prodhon tym të bardhë dhe shporta mund të nxehet më shumë se zakonisht. Kjo nuk ndikon në pajisjen ose rezultatin.
	Shporta përmban ende mbetje yndyre nga përdorimi i mëparshëm.	Tymi i bardhë shkaktohet nga nxehtësia e yndyrës në shportë. Sigurohuni që ta pastroni siç duhet shportën pas çdo përdorimi.

CERTIFIKAT GARANCIE

(Në përputhje me Direktivën e BE 2019/771)

1. Informacioni i shitësit

Emri i kompanisë: _____

Adresa: _____

Numri i regjistrimit (CUI): _____

Kontakti: _____

Email: _____

Telefoni: _____

2. Informacioni i produktit

Emri i produktit: _____

Modeli / Kodi: _____

Numri serial: _____

Numri i faturës / porosisë: _____

Data e blerjes: ___/___/___

3. Periudha e garancisë

Produkti mbulohet nga një garanci ligjore e përputhshmërisë prej 24 muajsh, e vlefshme nga data e dorëzimit.

Nëse produkti riparohet nën garanci, periudha e garancisë zgjatet për kohën që produkti qëndron në qendrën e shërbimit.

4. Çfarë mbulon garancia

Garancia mbulon defekte në:

- prodhim,
 - materiale,
 - funksionalitet,
 - probleme përputhshmërie ekzistuese në momentin e dorëzimit.
- Në rast mospërputhjeje, konsumatori ka të drejtë të kërkojë:
- Riparimin e produktit;
 - Zëvendësimin e produktit;
 - Uljen e çmimit;
 - Zgjidhjen e kontratës (rimbursim), nëse riparimi ose zëvendësimi nuk është i mundur ose nuk kryhet brenda një kohe të arsyeshme ose shkakton shqetësime të konsiderueshme.

Kjo garanci nuk kufizon të drejtat ligjore të konsumatorit që rrjedhin nga:

- Direktivë e BE 2019/771
- Ligjet kombëtare për mbrojtjen e konsumatorit
- Të drejtat që lidhen me mospërputhjen e mallrave

Në rast mospërputhjeje midis kësaj garancie dhe legjislacionit lokal, zbatohen të drejtat më të favorshme për konsumatorin në vendin e blerjes.

Nëse konsumatori ka pyetje për afatet e riparimit ose zëvendësimit, ose për çdo të drejtë tjetër nga ligjet kombëtare për mbrojtjen e konsumatorit, ai mund të kontaktojë shitësin ose departamentin e mbështetjes së klientit të prodhuesit. Kontaktet janë në nenet 8 dhe 9 të këtij certifikati.

5. Çfarë NUK mbulon garancia

Garancia nuk mbulon:

- dëme të shkaktuara nga përdorimi i papërshtatshëm,
- goditje mekanike, rënie, aksidente,
- riparime ose modifikime të paautorizuara,
- konsum normal,
- përdorim jashtë kërkesave të prodhuesit,
- ngjarje force majeure

6. Si të kërkonti shërbim garancie

Konsumatori mund të kërkojë shërbim garancie:

- drejtpërdrejt nga shitësi,
- nga çdo qendër shërbimi e autorizuar e listuar më poshtë,
- duke kontaktuar shitësin online.

Dëshmia e blerjes mund të ofrohet në çdo formë (faturë, ekstrakt bankar, email, etj.).

7. Procesi i riparimit / zëvendësimit

- Shitësi duhet të riparojë ose zëvendësojë produktin brenda një periudhe të arsyeshme.
- Nëse riparimi është i pamundur, produkti duhet të zëvendësohet ose të rimbursohet.
- Transporti i artikujve të mëdhenj/të rëndë duhet të organizohet nga shitësi.

8. Qendra e autorizuar e shërbimit

Emri i kompanisë së shërbimit: AD VITA d.o.o.

Adresa: Tovarniška cesta 7b, SI-3210 Slovenske Konjice

Email: info.si@vitapur.com

Telefoni: +386 (0) 3 292 79 90

9. Nënshkrimi i shitësit

Përfaqësuesi i shitësit: _____

Nënshkrimi: _____

Data: ___/___/___

PRIJE UPOTREBE, MOLIMO PROČITAJTE I PRATITE SVE VAŽNE MJERE ZAŠTITE, UPOZORENJA, OPREZA I UPUTE ZA UPOTREBU.

UVOD

Vaša nova friteza na vrući zrak nudi zdraviju metodu kuhanja Vaših omiljenih jela. Kombinira vrući zrak, visoku brzinu i vrhunsko pečenje za brzo, jednostavno i zdravo kuhanje tokom kojega se sastojci ujednačeno griju sa svih strana bez potrebe za dodavanjem ulja.

GLAVNI DIJELOVI

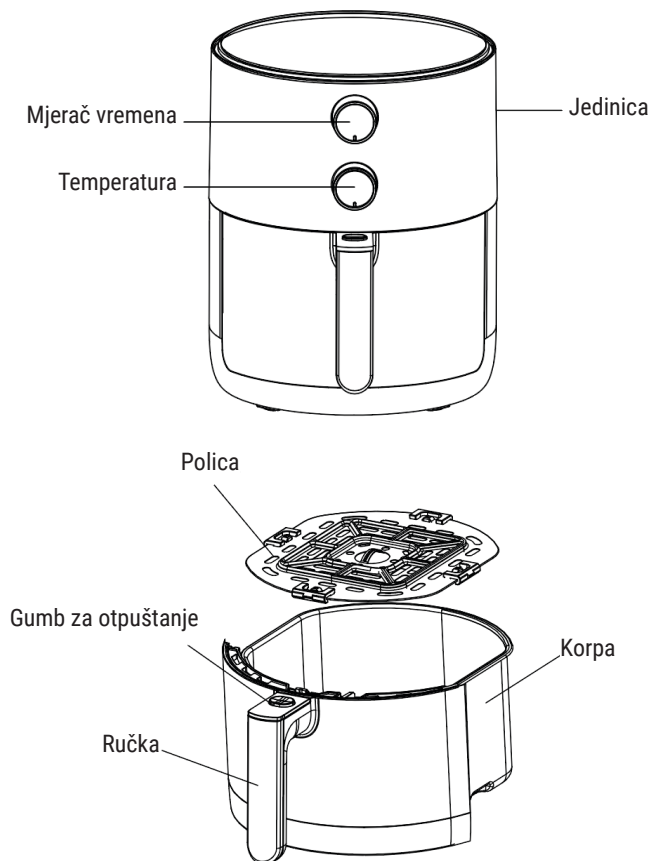

VAŽNO

Pažljivo pročitajte ove upute za upotrebu prije nego koristite uređaj i sačuvajte ih za buduću upotrebu.

OPASNOST

- Nikada ne uranjajte kabal, utikače ili kućište, koje sadrži električne sastavnice i grijače elemente, u vodu i ne perite ih pod vodom. Nemojte dopustiti da voda ili druga tekućina uđu u uređaj.
- Uvijek položite sastojke u korpu tako da izbjegnute dodirivanje grijaćih elemenata.
- Održavajte ulazne i izlazne otvore čistima tokom rada.
- Ne punitite korpu uljem budući da to može uzrokovati opasnost od požara.
- Ne dirajte vrući unutarnji dio uređaja tokom rada ili odmah nakon uporabe.

UPOZORENJA

- Uređaj nije prikladan za upotrebu od strane osoba, uključujući djecu mlađu od 8 godina, sa smanjenim fizičkim, osjetilnim ili mentalnim sposobnostima, ili bez dovoljno iskustva i znanja, osim ako ih nadgleda ili podučava netko ko je odgovoran za njihovu sigurnost.
- Provjerite odgovara li napon uređaja naponu lokalne mreže prije spajanja. Aparat priključite samo na uzemljenu zidnu utičnicu te osigurajte da je utikač pravilno umetnut.
- Nemojte koristiti uređaj ako su utikač, kabal ili sam uređaj oštećeni. Ako se šteta dogodi, odnesite uređaj u ovlaštenu servis na popravak.
- Nadgledajte djecu kako biste ih spriječili od igranja s uređajem. Djeca iznad 8 godina smiju čistiti i održavati uređaj samo ako su pod nadzorom. Držite uređaj i kabal van dohvata djece, posebice kad je upaljen ili kad se hladi.
- Držite glavni kabal dalje od vrućih površina.
- Nemojte priključiti uređaj ili upravljati kontrolnom pločom ako su Vam ruke mokre.
- Nikada ne povežite ovaj uređaj s vanjskim mjeračima vremena ili sistemima daljinskog upravljanja za sprječavanje opasnosti.
- Držite uređaj dalje od zapaljivih materijala kao što su stolnjaci ili zavjese. Održavajte razmak od 10 cm sa svih strana i iznad uređaja; ne postavljajte predmete na vrh.
- Koristite uređaj samo kako je predviđeno u priručniku.
- Ne ostavljajte uređaj da radi bez nadzora.
- Tokom prženja na vrući zrak, vruća para se otpušta kroz otvore za izlaz zraka. Držite ruke i lice na sigurnoj udaljenosti od pare i otvora za izlaz zraka. Budite oprezni i pazite na vruću paru i zrak prilikom micanja korpe iz friteze na vrući zrak.
- Površine mogu postati vruće tokom upotrebe.
- Odmah išteckajte uređaj ukoliko se tamni dim pojavi i pričekajte da prestane prije nego maknete korpu iz uređaja.

OPREZ

- Postavite uređaj na horizontalnu, ujednačenu i stabilnu površinu.
- Ovaj uređaj je namijenjen za upotrebu u kućanstvu, a ne u radnim ili komercijalnim okruženjima.
- Ako se uređaj koristi nepropisno ili u profesionalne ili poluprofesionalne svrhe, ili ako se ne koristi u skladu s uputama za upotrebu, garancija postaje nevažeća i možemo odbiti bilo kakvu odgovornost za nastalu štetu.
- Uvijek išteckajte uređaj nakon upotrebe.
- Dopustite da se uređaj ohladi otprilike 30 minuta prije rukovanja uređajem ili čišćenja.
- Zahvaljujući unutarnjem mikro prekidaču, uređaj se automatski isključuje kad se korpa makne.

ZAŠTITA OD PREGRIJAVANJA

- Uređaj ima sistem zaštite od pregrijavanja. Ako unutarnja kontrola temperature ne uspije, spomenuta se zaštita aktivira, čineći uređaj nesposobnim za rad. U takvim ga slučajevima isključite iz struje, ostavite da se ohladi te ga odnesite u ovlaštenu servis na popravak.

AUTOMATSKO ISKLJUČIVANJE

Uređaj ima mjerac vremena koji automatski isključuje uređaj i oglašava se zvonom kad dosegne 0. Za ručno isključivanje okrenite gumb mjerača vremena u smjeru suprotnom od kazaljke na satu na 0.

Napomena: Uklanjanje korpe tokom kuhanja također automatski isključuje uređaj, iako mjerac vremena nastavlja odbrojavati.

PRIJE PRVE UPOTREBE

1. Maknite sve materijale pakiranja, naljepnice i oznake s uređaja.
2. Očistite unutrašnji i vanjski dio uređaja vlažnom krpom.

PRIPREMA ZA UPOTREBU

1. Postavite uređaj na stabilnu, horizontalnu, otpornu na toplinu i ravnu površinu.
2. Pravilno postavite policu u korpu.
3. Umetnite korpu u fritezu na vrući zrak. Ako se korpa ne umetne pravilno u fritezu, uređaj neće raditi!

UPOTREBA

Friteza na vrući zrak može pripremiti široki raspon sastojaka. **Skenirajte QR kod i preuzmite knjižicu s receptima kako biste vidjeli recepte.**

1. Pripremite i razmrsite kabal te ga umetnite u uzemljenu zidnu utičnicu.
2. Izvucite korpu iz friteze na vrući zrak.
3. Stavite sastojke na policu. Nikada ne koristite korpu bez police. Nikada nemojte previše napuniti korpu jer to može utjecati na konačan kvalitet jela.

Ovo je friteza na vrući zrak koja radi korištenjem vrućeg zraka. Ne puniti korpu uljem, masnoćom za prženje ili drugom tekućinom.

4. Umetnite korpu natrag u fritezu na vrući zrak. Ne dirajte korpu tokom ili neposredno nakon upotrebe radi visoke temperature. **Uvijek primite korpu za ručku.**
5. Namjestite gumb za kontrolu temperature na željene postavke i odredite potrebno vrijeme pripreme za sastojak.
6. Upalite uređaj namještanjem gumba za kontrolu vremena.

Ako želite, unaprijed zagrijte prazan uređaj namještanjem gumba za kontrolu vremena na preko 3 minute. Pričekajte da se svjetlo za zagrijavanje ugasi, zatim napunite korpu i namjestite brojač vremena na željeno vrijeme kuhanja.

- a Svjetla za uključivanje i zagrijavanje zasvijetle.
 - b Brojač vremena počne odbrojavati postavljeno vrijeme kuhanja.
 - c Svjetlo za zagrijavanje će zasvijetliti tokom procesa prženja na vrući zrak, dajući do znanja da element koji se grije zadržava postavljenu temperaturu.
 - d Ikakav višak ulja iz sastojaka će se skupiti na dnu korpe.
7. Neke je sastojke potrebno protresti na pola vremena pripreme. Izvucite korpu koristeći ručku kako biste protresli ili okrenuli sastojke. Vratite korpu natrag u fritezu na vrući zrak kako bi nastavlila s pečenjem. **Ne pritišćite gumb na ručki tokom trešnje.**

Savjet: Postavljanje brojača vremena na pola vremena kuhanja zvukom Vas obavještava da protresete sastojke. Zapamtite da resetirate brojač vremena za ostalo potrebno vrijeme kuhanja nakon trešnje. Ako je brojač namješten za potpuno vrijeme kuhanja, neće biti ikakve obavijesti u sredini procesa kuhanja. Međutim, možete provjeriti proces kuhanja u bilo koje doba vadeći van korpu, što će automatski isključiti uređaj te će uređaj nastaviti s radom kad vratite korpu. Brojač vremena nastavlja odbrojavati tokom ovoga.

8. Kada čujete zvono brojača vremena koje indicira kraj vremena kuhanja, maknite korpu iz uređaja i postavite je na površinu otpornu na toplinu. Također ga možete ručno ugasisi okretanjem gumba za temperaturu na 0 ili povlačenjem korpe van.
9. Provjerite jesu li sastojci u potpunosti skuhan. Ako nisu, vratite korpu natrag u fritezu na vrući zrak i namjestite brojač vremena na dodatne minute koje su potrebne.
10. Pritisnite gumb za otpuštanje police i podignite policu iz korpe kako biste maknuli male sastojke.

Ne okrećite naopako korpu dok je polica još povezana s njom, budući da to može dovesti do izlivanja ostatka ulja koji se skupio na dnu korpe na sastojke.

Nakon prženja na vrući zrak, i korpa i sastojci su vrući. Ovisno o vrsti sastojaka u fritezi na vrući zrak, para može izaći iz korpe.

11. Ispraznite sadržaj korpe na tanjir ili u zdjelu.
12. Kada je smjesa sastojaka spremna, friteza na vrući zrak je odmah spremna za novo kuhanje.

SAVJETI

- *Budući da tehnologija brzog vrućeg zraka odmah ponovno zagrijava zrak unutar uređaja, kratkotrajno izvlačenje korpe iz uređaja tokom prženja na vrući zrak jedva da ometa proces.*
- *Manji sastojci općenito trebaju kraće vrijeme pripreme od većih.*
- *Dodajte malo ulja na svježe sastojke kako bi bili hrskavi. Pržite svoje sastojke u fritezi na vrući zrak nekoliko minuta nakon što ste dodali ulje.*
- *Ne pripremajte izrazito masne sastojke u fritezi na vrući zrak.*
- *Također možete koristiti fritezu na vrući zrak kako biste ugrijali sastojke. Postavite temperaturu na 150°C do 10 minuta kako biste ih ugrijali.*

ČIŠĆENJE

1. Očistite uređaj nakon svake upotrebe. Provjerite je li se uređaj ohladio te je li ištekan. Maknite korpu kako bi se friteza na vrući zrak brže ohladila.
2. Obrišite vanjski dio uređaja vlažnom krpom.
3. Očistite korpu i policu vrućom vodom, deterdžentom i neabrazivnom spužvom. Ako se talog prilijepio na policu ili dno korpe, napunite korpu vrućom vodom i dodajte malo deterdženta za pranje posuđa. Postavite policu u korpu i pustite ih da se namoče.
4. Očistite grijaći element s četkom za čišćenje kako biste maknuli ostatke hrane.

OKOLIŠ

Nemojte odlagati uređaj u uobičajeni kućni otpad na kraju njegovog životnog vijeka, već ga odnesite na službeno sabirno mjesto za recikliranje i pomozite pri očuvanju okoliša.

RJEŠAVANJE PROBLEMA

PROBLEM	MOGUĆI UZROK	MOGUĆE RJEŠENJE
Friteza na vrući zrak ne radi	Uređaj nije uključen u struju.	Stavite glavni utikač u uzemljenu zidnu utičnicu.
	Niste namjestili mjerač vremena.	Okrenite gumb za vrijeme na potrebno vrijeme kuhanja kako biste uključili uređaj.
	Korpa nije pravilno postavljena u uređaj.	Pravilno umetnite korpu u uređaj.
	Zaštita od pregrijavanja je upaljena.	Koristite šiljasti predmet kako biste pritisnuli gumb za RESET na dnu uređaja.
Sastojci prženi u fritezi na vrući zrak nisu gotovi.	Količina sastojaka u fritezi je prevelika.	Stavljajte manje skupine sastojaka u korpu. Manje se skupine ujednačeno prže.
	Postavljena temperatura je preniska.	Okrenite gumb za kontrolu temperature na željenu temperaturu.
	Vrijeme pripreme je prekratko.	Okrenite gumb za vrijeme na željeno vrijeme pripreme.
Sastojci se neujednačeno prže.	Određene vrste sastojaka moraju biti protresene na pola vremena pripreme.	Sastojci koji leže na vrhu jednih drugih ili preko puta trebaju biti protreseni na pola vremena pripreme.
Pržene grickalice nisu hrskave kad izađu iz friteze na vrući zrak.	Koristili ste vrstu grickalice koja bi se trebala pripremati u tradicionalnoj fritezi.	Koristite grickalice iz pećnice ili stavite malo ulja na grickalice za hrskaviji rezultat.
Ne mogu pravilno umetnuti korpu u uređaj.	Previše je sastojaka u korpi.	Nemojte previše napuniti korpu.
	Polica nije pravilno postavljena u korpu.	Gurnite policu u korpu dok ne čujete zvuk klika.
Bijeli dim izlazi iz uređaja.	Pripremate masne sastojke.	Kada pržite masne sastojke u fritezi na vrući zrak, velika količina ulja će se izliti u korpu. Ulje će proizvesti bijeli dim i korpa se može pregrijati i više nego obično. Ovo ne utiče na uređaj ili rezultat.
	Korpa i dalje sadrži masni talog od prijašnje upotrebe.	Bijeli dim je uzrokovan zagrijavanjem masti u korpi. Pobrinite se da pravilno očistite korpu nakon svake upotrebe.

GARANCIJA (BIH)

Davatelj garancije i ovlašteni serviser, AD Vita d.o.o., Tovarniška 7b, 3210 Slovenske Konjice, Slovenija, obavezuje se osigurati besprijekorno funkcioniranje proizvoda u garantnom roku. Tokom garantnog roka, koji počinje isporukom proizvoda, popraviti ćemo sve nedostatke ili kvarove na proizvodu koji se javi tokom normalne upotrebe, pod uvjetom da proizvod nisu dirale osobe koje nije ovlastio izdavatelj garantnog lista te da su korišteni samo originalni rezervni dijelovi.

Prava potrošača

Ako roba za koju je izdata garancija ne odgovara specifikacijama ili ako nema svojstva navedena u garantnom listu ili oglasnoj poruci, potrošač može prvo zahtijevati otklanjanje nedostataka. Ukoliko se nedostaci ne otklone u razumnom roku odnosno najkasnije u roku od 30 dana (rok za rješavanje reklamacije) od dana kad je proizvođač ili ovlašteni serviser zaprimio zahtjev kupca za otklanjanje nedostataka, davatelj garancije i ovlašteni serviser će besplatno zamijeniti robu istom, novom i besprijekornom. Razdoblje od 30 dana može se produžiti za najkraće potrebno vrijeme potrebno za dovršetak popravka ili zamjene, ali ne više od 15 dana. Pri određivanju produženog roka uzimaju se u obzir priroda i složenost robe, priroda i ozbiljnost nesukladnosti te napor potreban za dovršetak popravka ili zamjene. Davatelj garancije i ovlašteni serviser obavijestit će potrošača o broju dana za produženje i o razlozima produženja prije isteka originalnog roka od 30 dana.

Ukoliko davatelj garancije osporava postavljeni zahtjev dužan je potrošaču odgovoriti u pisanoj formi u roku od osam dana od prijema zahtjeva.

Ako davatelj garancije i ovlašteni serviser ne uspiju popraviti ili zamijeniti robu novom u zadanom roku, potrošač može zatražiti povrat cjelokupnog iznosa od proizvođača ili može zatražiti razmjerno smanjenje kupoprodajne cijene. Ako potrošač zahtijeva razmjerno smanjenje cijene, sniženje će biti razmjerno smanjenju vrijednosti robe koju je potrošač primio, u odnosu na vrijednost koju bi roba imala da je usklađena.

Neovisno o navedenom, potrošač može zatražiti povrat plaćenog iznosa od davatelja garancije i ovlaštenog servisera ako se nesukladnost pojavi u roku kraćem od 30 dana od isporuka robe.

Za zamijenjenu robu ili zamijenjeni bitni dio robe novim, davatelj garancije i ovlašteni serviser izdat će novi garantni list.

Ako davatelj garancije ili ovlašteni serviser ne dostave zamjensku robu potrošaču na privremeno korištenje, potrošač ima pravo tražiti naknadu štete zbog nemogućnosti korištenja robe od trenutka kad je zatražio popravak ili zamjenu do isteka.

Troškove materijala, rezervnih dijelova, rada i prijevoza koji proizlaze iz popravka kvarova ili zamjene robe novom snose davatelj garancije i ovlašteni serviser.

Prava potrošača koja se mogu ostvariti na temelju garantnog lista prestaju nakon dvije godine od dana njihove kupnje.

Obavezna garancija također vrijedi i ako za robu za koju je potrebna garancija nije izdat garantni list ili ako nije isporučena potrošaču.

Potrošač ima zakonsko pravo besplatno podnijeti garantne zahtjeve protiv prodavatelja u slučaju nesukladnosti robe. Garancija ne isključuje prava potrošača koja proizlaze iz obavezne garancijske sukladnosti proizvoda.

Valjanost

Garancija ne pokriva:

1. mehanička oštećenja i kvarove usljed nestručne upotrebe i održavanja;
2. nedostatke uzrokovane višom silom;
3. potrošne materijale.

Garancija vrijedi u zemlji u kojoj je obavljena kupovina i može se tražiti na mjestu kupovine ili kod ovlaštenog uvoznika za to tržište, kao što je navedeno na deklaraciji proizvoda na pakiranju. Račun za proizvod je obavezan prilog prilikom ostvarivanja prava na garanciju.

Garancija ne isključuje prava potrošača koja proizlaze iz odgovornosti prodavca za nedostatke robe. Potrošač ima zakonsko pravo besplatno podnijeti garancijske zahtjeve protiv prodavca u slučaju nesukladnosti robe.

Garantni rok je 24 mjeseca. Uslugu pruža uvoznik za svako specifično tržište.

Garantni postupak

Potrošač zahtijeva garanciju na prodajnom mjestu gdje je roba kupljena ili na drugom prodajnom mjestu prodavca u istoj državi u kojoj je obavljena kupovina ili preko elektronske pošte na ispod navedenu elektronsku adresu. Potrošač na prodajnom mjestu potpisuje obrazac za prigovor i predaje ga prodavcu. Davatelj garancije kontaktirat će potrošača u roku od 8 radnih dana od primitka prigovora.

Potrošač se može informisati o svojim pravima i postupku ostvarivanja garancije kontaktiranjem korisničke podrške putem e-maila na info@vitapur.ba ili pozivom na broj +387 33 975 998.

Održavanje nakon garancije, servis i rezervni dijelovi

Vrijeme za osiguranje servisa, održavanja i rezervnih dijelova je 3 godine od isteka garantnog roka.

Naziv proizvoda: _____

Datum dostave: _____

ПРЕДИ УПОТРЕБА, МОЛИМ ДА ПРОЧЕТЕТЕ И ДА СЛЕДВАТЕ ВСИЧКИ ВАЖНИ ПРЕДПАЗНИ МЕРКИ, ПРЕДУПРЕЖДЕНИЯ, ЗАБЕЛЕЖКИ И ИНСТРУКЦИИ ЗА ЕКСЛОАТАЦИЯ.

ВЪВЕДЕНИЕ

Вашият нов еър фрайър ще ви предложи по- здравословен метод на готвене за вашите ястия. Той комбинира горещ въздух, високоскоростна циркулация и топ грил за бързо, лесно и здравословно готвене, равномерно сготвени съставки от всички страни без да е нужно да се добавя мазнина.

ОСНОВНИ ЧАСТИ

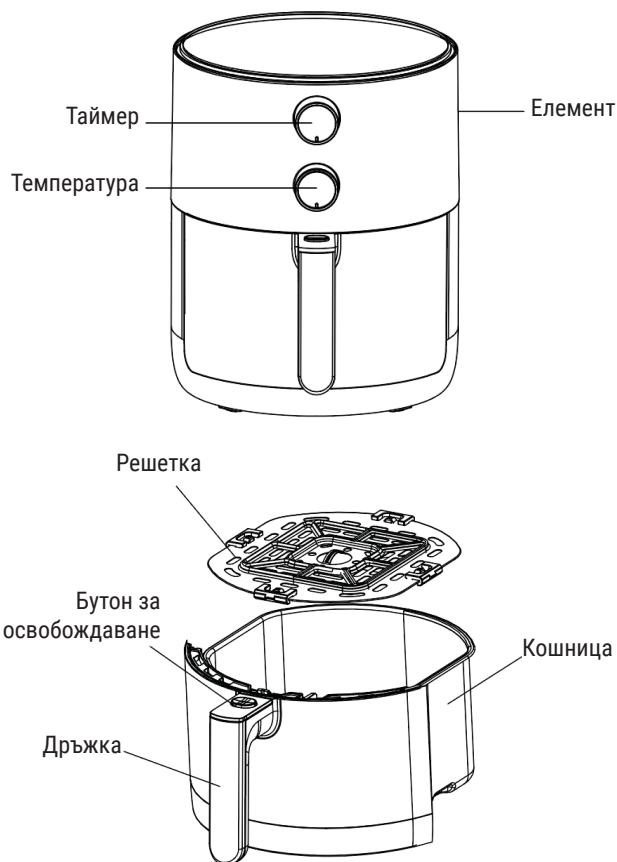

ВАЖНО

Прочетете внимателно това ръководство за употреба преди да използвате уреда и го запазете за бъдещи справки.

ОПАСНОСТИ

- Кабелът, щепселът или корпусът, които съдържат електрически компоненти и нагревателни елементи, да не се потапят във вода, също така да не се изплакват под течаща вода. Не позволявайте вода или друга течност да попаднат в уреда.
- Съставките да се поставят винаги в кошницата за да се избегне контакт с нагревателните елементи.
- По време на експлоатацията, отворите за вход и изход на въздуха, трябва да се пазят чисти.
- Кошницата да не се пълни с мазнина, тъй като това може да доведе до опасност от пожар.
- Да не се докосва нагорещената вътрешност на уреда по време на експлоатация или непосредствено след употреба.

ПРЕДУПРЕЖДЕНИЯ

- Този уред не е подходящ за употребата от лица, включително деца под 8 години, с намалени физически, сензорни или ментални способности, или без необходимият опит и знание, освен ако не са наблюдавани или инструктирани от някой, отговорен за тяхната безопасност.
- Уверете се, че напрежението на уреда отговаря на напрежението на локалната мрежа преди да го свържете. Свържете уреда само с заземен стенов контакт и се уверете, че щепселът е поставен правилно.
- Уредът да не се използва, ако кабелът, контактът или самият уред е повреден. Ако се появи повреда, занесете уреда в авторизиран сервизен център за ремонт.
- Децата да се наблюдават за да се предотврати да не играят с уреда. На деца над 8 година може да се разреши почистване и поддръжка, ако не се наблюдават. Уредът и кабелът да се държат извън обсега на деца, особено когато е включен или се охлажда.
- Захранващият кабел да се държи далеч от горещи повърхности.
- Уредът да не се включва, също така да не се експлоатира контролния панел с мокри ръце.
- Уредът никога да не се включва към външни таймери или със системи за дистанционно управление за да се предотвратят опасности.
- Уредът да се държи далеч от запалими материали като покривки или завеси. Да се поддържа разстояние от 10 см от всички страни и над уреда; да не се поставят предмети върху него.
- Уредът да се използва само както е описано в ръководството.
- Уредът да не се оставя без надзор, когато е в експлоатация.
- При пържене с горещ въздух, от отворите на входовете за въздух бива изпускана гореща пара. Ръцете и лицето да се държат на безопасно разстояние от парата и от отворите на входовете за въздух. Пазете се от горещата пара и въздух, когато изваждате кошницата от еър фрайъра.
- Повърхностите е възможно да се сгорещат по време на употреба.
- Уредът да се изключи веднага, ако се появи тъмен пушек и изчакайте да спре преди да премахнете кошницата от уреда.

ВНИМАНИЕ

- Поставете уреда върху хоризонтална, равна и стабилна повърхност.
- Този уред е предназначен само за обичайна домакинска употреба и обособени търговски места.
- Ако уредът се използва неправилно или за полупрофесионални цели, или в случай, че не се използва съобразно това ръководство, гаранцията става невалидна и можем да откажем всяка една отговорност, свързана с причинените повреди.
- Уредът да се изключва винаги след употреба.
- Оставете уреда да се охлади за около 30 минути преди да се борави с него или да се почисти.
- Уредът се изключва автоматично, когато се премахне кошницата благодарение на вътрешния микропрекъсвач.

ЗАЩИТА ОТ ПРЕГРЯВАНЕ

- Уредът има защитна система от прегряване. Ако контролът на вътрешната температура се окаже неуспешен, тази защита се активира, като по този начин, уредът спира да работи. В такива случаи, го изключете, оставете го да се охлади и след това го занесете в оторизиран сервизен център за ремонт.

АВТОМАТИЧНО ИЗКЛЮЧВАНЕ

Уредът има таймер, който автоматично изключва уреда и звъни като камбана, когато достигне 0. За ръчно изключване, завъртете обратно копчето на таймера на 0.

Бележка: Премахването на кошницата по време на готвене, също автоматично изключва уреда, въпреки че таймерът продължава да с обратното броене.

ПРЕДИ ПЪРВАТА УПОТРЕБА

1. Да се премахнат всички опаковъчни материали, стикери или етикети от уреда.
2. Да се почисти както отвън, така и от вътре с влажна кърпа.

ПОДГОТОВКА ЗА УПОТРЕБА

1. Уредът да се постави върху стабилна, хоризонтална, топлоустойчива и нивелирана повърхност.
2. Решетката да се постави правилно в кошницата.
3. Кошницата да се постави в еър фрайъра. Ако кошницата не е правилно закрепена в еър фрайъра, уредът няма да работи!

УПОТРЕБА

В еър фрайъра могат да се приготвят много различни продукти. **За рецепти, сканирайте QR кода и изтеглете книжката с рецептите.**

1. Кабелът да се подготви и разплете, да се пхне в заземен стенов контакт.
2. Кошницата да се извади от еър фрайъра.
3. Продуктите да се поставят върху решетката. Кошницата никога да не се използва без решетката да е вътре в нея. Никога да не се препълва кошницата, тъй като това може да се отрази върху крайното качество на ястието.

Това е еър фрайър, който работи с гореща пара. Кошницата да не се пълни с олио, мазнина за пържене или друга течност.

4. Кошницата да се върне обратно в еър фрайъра. Да не се докосва кошницата по време или малко след всяка употреба заради високите температура. **Кошницата винаги да се държи за дръжката.**
5. Контролното копче за температурата да се постави на желаната настройка и да се зададе желаното време за подготовка на продукта.
6. Уредът да се включи като се завърти копчето на таймера.

По избор, да се загрее предварително уреда, като е празен, а копчето на таймера да се постави до над 3 минути. Да се изчака, докато светлината за загряване се изключи, след това кошницата да се напълни и таймерът да се зададе на желаното време за готвене.

- a Светлините започват да светят, което показва, че еър фрайърът е включен и че загрява.
- б Таймерът започва обратното броене за да се настрои времето за готвене.

- в Светлината за загаряване ще започне да мига по време на пърженето на въздух, което е знак, че загаряващият елемент поддържа зададената температура.
- г Излишната мазнина от съставките се събира в дъното на кошницата.
7. Някои съставки трябва да се разклащат през половината време на готвене. Кошницата да се извади, като се използва дръжката за да разклатите или обърнете съставките. Плъзнете обратно кошницата в еър фрайъра и продължете с готвенето. Не натискайте бутона на дръжката по време на разклащането.

Съвет: Настройката на половината на времето за готвене ви известява със звук да разклатите съставките. Запомнете, че трябва да рестартирате таймера за оставащото време след разклащането. Ако таймерът е настроен за целия период на готвене, няма да има известяване в средата на готвенето. Но въпреки това, можете да проверите напредъка на готвенето по всяко едно време като извадите кошницата, което автоматично изключва захранването и се възобновява при повторното поставяне. Таймерът продължава да отброява в обратен ред междуременно.

8. След като чуete звънца на таймера, указващ края на времето за готвене, премахнете кошницата от уреда и я поставете върху топлинно устойчива повърхност. Можете също ръчно да изключите уреда или като завъртите контролното копче за контрол на 0 или като извадите кошницата.
9. Проверете, дали съставките са напълно сготвени. Ако не, плъзнете кошницата обратно в еър фрайъра и нагласете таймера за още допълнителни минути, както е необходимо.
10. За да премахнете малките съставки, натиснете решетката за да освободите бутона и повдигнете решетката от кошницата.

Не обръщайте кошницата надолу, в случай, че решетката е все още прикрепена, тъй като излишната мазнина, която се е събрала на дъното на кошницата ще изтече върху съставките.

След като са се пържили с горещ въздух, кошницата и съставките са горещи. В зависимост от вида на съставките в еър фрайъра, от кошницата може да излезе пара.

11. Кошницата да се изпразни в купа или чиния.
12. Когато една партида със съставки е готова, еър фрайърът е мигновено готов за приготвянето на друга партида.

СЪВЕТ

- Тъй като бързата технология на горещия въздух повторно сгорещява въздуха вътре в уреда, изваждането на кошницата за кратко време от уреда, по време на пърженето с горещ въздух може да наруши процеса.
- По-малките съставки обикновено се нуждаят от сравнително по-малко време за приготвяне в сравнение с по-големите.
- Да се добавя по малко мазнина към пресните съставки за хрупкав ефект. Съставките в еър фрайъра да се пържат в рамките на няколко минути след добавянето на олиото.
- Не приготвяйте изключително мазни съставки в еър фрайъра.
- Можете също така да използвате еър фрайъра за повторно затопляне на съставки. За да затоплите повторно съставките, настройте температурата на 150°C за до 10 минути.

ПОЧИСТВАНЕ

1. Уредът да се почиства след всяка употреба. Уверете се, че уредът се охладил и че е изключен. Премахнете кошницата за да оставите еър фрайъра да се охлади по- бързо.
2. Външната страна на корпуса да се избърше с влажен парцал.
3. Почистете кошницата и решетката, като използвате гореща вода, препарат и неабразивна гъба. Ако към решетката или дъното на кошницата има прилепнали остатъци от храна, кошницата да се напълни с топла вода и да се добави малко препарат за миене на съдове. Решетката да се постави в кошницата и я оставете да се накисне.
4. Загряващите елементи се почистват с четка за почистване за да премахнат всички остатъци от храна.

ОКОЛНА СРЕДА

Не изхвърляйте уреда заедно с обичайния битов отпадък в края на неговия живот, а го занесете в официален събирателен пункт за рециклиране и помогнете за опазването на околната среда.

ОТСТРАНЯВАНЕ НА НЕИЗПРАВНОСТИ

ПРОБЛЕМ	ВЪЗМОЖНА ПРИЧИНА	ВЪЗМОЖНО РЕШЕНИЕ
Еър фрайърът не работи	Уредът не е включен.	Главният щепсел да се постави в зазимен стеноен контакт.
	Не сте задали таймера.	Копчето на таймера да се зададе до желаното време за приготвяне за да се включи таймера на уреда.
	Кошницата не е поставена правилно в уреда.	Плъзнете правилно кошницата в уреда.
	Защитата за прегряване се е включила.	Да се използва посочения обект за да натиснете бутона RESET (за рестартиране) в долната част на уреда.
Изпържените с еър фрайъра съставки не са приготвени.	Количеството на съставките в кошницата е прекалено голямо.	Да се поставят по- малки партиди от съставки в кошницата. По- малките партиди се пържат по- равномерно.
	Зададената температура е твърде ниска.	Контролният бутон за температурата да се зададе на желаната температура.
	Времето за приготвяне е твърде кратко.	Копчето на таймера да се зададе на желаното време за приготвяне.
Съставките не са изпържени равномерно.	Определени видове съставки трябва да се разклащат на половината време от приготвянето.	Съставките, разположени най- отгоре или тези, които са прилепнали една до друга трябва да се разклащат на половината време от приготвянето.
Изпърженият снакс не е хрупкав, когато се извади от еър фрайъра.	Използвали сте вид снакс, който е предназначен за приготвяне в традиционен фритюрник.	Да се използва снакс за приготвяне на фурна или снаксът да се намаже с мазнина за по- хрупкав ефект.
Кошницата не може да се плъзне правилно в уреда.	В кошницата има прекалено много съставки.	Да не се препълва кошницата.
	Решетката не е поставена правилно в кошницата.	Решетката да се натисне към дъното на кошницата, докато се чуе кликане.

ПРОБЛЕМ	ВЪЗМОЖНА ПРИЧИНА	ВЪЗМОЖНО РЕШЕНИЕ
От уреда излиза бял пушек.	Пригответе мазни съставки.	Когато се пържат мазни продукти в еър фрайъра, в кошницата изтича голямо количество мазнина. Мазнината произвежда белия пушек и кошницата може да се загрее повече от обичайното. Това не оказва влияние върху уреда или резултата.
	В кошницата все още се съдържат мазни остатъци от предишна употреба.	Белият пушек се причинява от загряване на мазнина в кошницата. Уверете се, че кошницата се почиства правилно след всяка употреба.

ГАРАНЦИОНЕН СЕРТИФИКАТ

(В съответствие с Директива на ЕС 2019/771)

1. Информация за продавача

Име на фирмата: _____

Адрес: _____

Регистрационен номер (CUI): _____

Контакт: _____

Имейл: _____

Телефон: _____

2. Информация за продукта

Име на продукта: _____

Модел / Код: _____

Сериен номер: _____

Фактура / Номер на поръчка: _____

Дата на покупка: ___ / ___ / ___

3. Гаранционен срок

Продуктът е покрит от законова гаранция за съответствие от 24 месеца, валидна от датата на доставката.

Ако продуктът бъде ремонтиран по гаранция, срокът на гаранцията се удължава с времето, през което продуктът е в сервисния център.

4. Какво покрива гаранцията

Гаранцията покрива дефекти в:

- производството,
- материалите,
- функционалността,
- проблеми със съответствието, съществуващи към момента на доставката.

В случай на несъответствие потребителят има право да поиска:

- Ремонт на продукта;
- Замяна на продукта;
- Намаляване на цената;
- Прекратяване на договора (възстановяване на сумата), ако ремонтът или замяната не са възможни или не се извършат в разумен срок или причиняват значителни неудобства.

Гаранцията не ограничава законните права на потребителя, произтичащи от:

- Директива на ЕС 2019/771

- Национални закони за защита на потребителите

- Права, свързани с несъответствие на стоките

При несъответствие между тази гаранция и местното законодателство се прилагат по-благоприятните права за потребителя в страната на покупка.

При въпроси относно сроковете за ремонт или замяна, или други права съгласно националното законодателство за защита на потребителите, потребителят може да се свърже с продавача или отдела за обслужване на клиенти на производителя. Контактите са в членове 8 и 9 на този сертификат.

5. Какво НЕ покрива гаранцията

Гаранцията не покрива:

- повреди, причинени от неправилна употреба,
- механични удари, падания, инциденти,
- неоторизирани ремонти или модификации,
- нормално износване,
- употреба извън изискванията на производителя,
- форсмажорни събития

6. Как да заявите гаранционно обслужване

Потребителят може да заяви гаранционно обслужване:

- директно от продавача,
- от всеки оторизиран сервисен център, посочен по-долу,
- чрез онлайн контакт с продавача.

Доказателство за покупка може да бъде предоставено по всякакъв начин (фактура, банково извлечение, имейл и др.).

7. Процес на ремонт / замяна

- Продавачът трябва да ремонтира или замени продукта в разумен срок.

- Ако ремонтът е невъзможен, продуктът трябва да бъде заменен или възстановен.

- Транспортът на обемни/тежки артикули трябва да бъде организиран от продавача.

8. Оторизиран сервисен център

Име на сервисната компания: AD VITA d.o.o.

Адрес: Tovarniška cesta 7b, SI-3210 Slovenske Konjice

Имейл: info.si@vitapur.com

Телефон: +386 (0) 3 292 79 90

9. Подпис на продавача

Представител на продавача: _____

Подпис: _____

Дата: ___ / ___ / ___

PŘED POUŽITÍM SI PŘEČTĚTE VŠECHNY DŮLEŽITÉ POKYNY A DODRŽUJTE JE BEZPEČNOSTNÍ OPATŘENÍ, VAROVÁNÍ, UPOZORNĚNÍ A NÁVOD K OBSLUZE.

ÚVOD

Vaše nová fritéza nabízí zdravější způsob přípravy vašich oblíbených jídel. Kombinuje horký vzduch, vysokorychlostní cirkulaci a horní gril pro rychlou, snadnou a zdravou přípravu pokrmů, přičemž suroviny ohřívá rovnoměrně ze všech stran bez nutnosti přidávat olej.

HLAVNÍ ČÁSTI

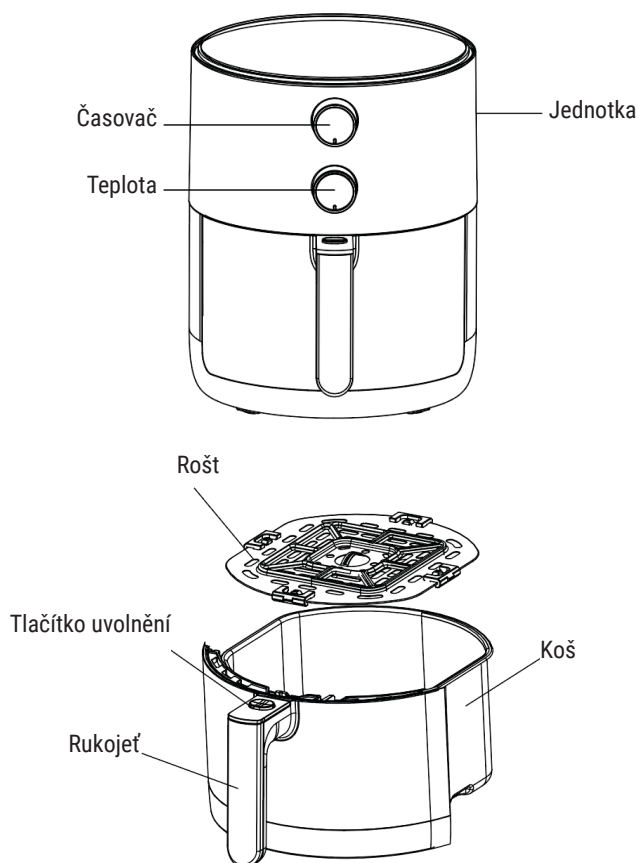

DŮLEŽITÉ

Před použitím spotřebiče si pečlivě přečtěte tento návod k použití a uschovejte jej pro budoucí použití.

NEBEZPEČÍ

- Nikdy neponořujte šňůru, zástrčky nebo kryt obsahující elektrické součásti a topná tělesa do vody ani je neoplachujte pod vodovodním kohoutkem. Nedovolte, aby se do spotřebiče dostala voda nebo jiné kapaliny.
- Přísady vždy vkládejte do koše, aby nedošlo ke kontaktu s topnými tělesy.
- Během provozu udržujte otvory pro přívod a odvod vzduchu volně.
- Nenaplňujte koš olejem, protože to může způsobit nebezpečí požáru.
- Během provozu nebo bezprostředně po použití se nedotýkejte horkého vnitřku spotřebiče.

UPOZORNĚNÍ

- Tento spotřebič není určen pro použití osobami, včetně dětí mladších 8 let, se sníženými fyzickými, smyslovými nebo duševními schopnostmi nebo bez dostatečných zkušeností a znalostí, pokud nejsou pod dohledem nebo nebyly poučeny osobou odpovědnou za jejich bezpečnost.
- Před připojením se ujistěte, že napětí spotřebiče odpovídá napětí v místní síti. Spotřebič připojujte pouze do uzemněné zásuvky a dbejte na správné zasunutí zástrčky.
- Nepoužívejte spotřebič, pokud má poškozenou zástrčku, kabel nebo je poškozen samotný spotřebič. Pokud dojde k poškození, odneste spotřebič do autorizovaného servisu k opravě.
- Dbejte na to, aby si se spotřebičem nehrály děti. Čištění a údržbu smí provádět pouze děti starší 8 let pod dohledem. Udržujte spotřebič a kabel mimo dosah dětí, zejména když je zapnutý nebo když se chladí.
- Síťový kabel udržujte mimo dosah horkých povrchů.
- Nezapojte spotřebič do zásuvky a neobsluhujte ovládací panel mokřima rukama.
- Abyste předešli nebezpečí, nikdy nepřipojujte tento spotřebič k externím časovačům nebo systémům dálkového ovládání.
- Spotřebič udržujte mimo dosah hořlavých materiálů, jako jsou ubrusy nebo záclony. Po všech stranách a nad spotřebičem udržujte volný prostor 10 cm; nepokládejte na něj žádné předměty.
- Spotřebič používejte pouze v souladu s návodem k obsluze.
- Spotřebič v provozu nenechávejte bez dozoru.
- Při horkovzdušném fritování se horká pára uvolňuje přes výstupy vzduchu. Udržujte ruce a obličej v bezpečné vzdálenosti od výstupu páry a vzduchu. Při vyjímání koše z fritézy dávejte pozor na horkou páru a vzduch.
- Povrchy mohou být během používání horké.
- Pokud se objeví tmavý kouř, okamžitě odpojte spotřebič od elektrické sítě a počkejte, až kouř ustane, a teprve poté vyjměte koš ze spotřebiče.

POZOR

- Spotřebič postavte na vodorovný, hladký a stabilní povrch.
- Tento spotřebič je určen pouze pro běžné použití v domácnosti, nikoli v pracovním nebo komerčním prostředí.
- Pokud je spotřebič používán nesprávně nebo k profesionálním či poloprofesionálním účelům nebo pokud není používán v souladu s návodem k použití, záruka zaniká a my můžeme odmítnout jakoukoli odpovědnost za způsobené škody.
- Po použití spotřebič vždy odpojte ze zásuvky.
- Před manipulací nebo čištěním nechte spotřebič přibližně 30 minut vychladnout.
- Spotřebič se automaticky vypne po vyjmutí koše díky vnitřnímu mikrosvínači.

OCHRANA PROTI PŘEHŘÁTÍ

- Spotřebič je vybaven systémem ochrany proti přehřátí. Pokud dojde k poruše vnitřní regulace teploty, aktivuje se ochranný systém, který spotřebič deaktivuje. V takových případech odpojte přístroj od elektrické sítě, nechte jej vychladnout a poté jej odneste do autorizovaného servisu k opravě.

AUTOMATICKÉ VYPNUTÍ

Spotřebič je vybaven časovačem, který automaticky vypne spotřebič a po dosažení hodnoty 0 vydá zvukový signál. Pro ruční vypnutí otočte knoflíkem časovače proti směru hodinových ručiček na 0.

Poznámka: Vyjmutím koše během vaření se spotřebič automaticky vypne, přestože časovač pokračuje v odpočítávání.

PŘED PRVNÍM POUŽITÍM

1. Odstraňte ze spotřebiče všechny obalové materiály a nálepky nebo štítky.
2. Vnitřek a vnější část spotřebiče čistěte vlhkým hadříkem.

PŘÍPRAVA NA POUŽITÍ

1. Spotřebič postavte na stabilní, vodorovný, žáruvzdorný a hladký povrch.
2. Správně umístěte rošt do koše.
3. Vložte koš do fritézy. Pokud není koš ve fritéze správně upevněn, spotřebič nebude fungovat!

POUŽITÍ

Pokud není koš ve fritéze správně upevněn, spotřebič nebude fungovat! **Chcete-li získat recepty, naskenujte QR kód a stáhněte si brožuru s recepty.**

1. Připravte a rozmotejte kabel a zapojte jej do uzemněné zásuvky.
2. Vytáhněte koš z fritézy.
3. Suroviny položte na rošt. Nikdy nepoužívejte koš bez vloženého roštu. Nikdy koš nepřepíňujte, protože to může ovlivnit výslednou kvalitu potravin.

Výrobek je horkovzdušná fritéza, která pracuje s horkým vzduchem. Koš nenaplňujte olejem, fritovacím tukem ani jinou tekutinou.

4. Vložte koš zpět do fritézy. Během používání a krátce po něm se koše nedotýkejte kvůli jeho vysoké teplotě. **Koš vždy držte za rukojeť.**
5. Nastavte knoflík pro regulaci teploty na požadovanou hodnotu a určete požadovanou dobu přípravy pokrmu.
6. Spotřebič zapněte nastavením knoflíku časovače.

Případně spotřebič přehřejte nastavením knoflíku časovače na více než 3 minuty. Počkejte, až kontrolka ohřevu zhasne, pak naplňte koš a nastavte časovač na požadovanou dobu vaření.

- a Rozsvítí se kontrolky napájení a ohřevu.
 - b Časovač začne odpočítávat nastavenou dobu vaření.
 - c Během smažení na vzduchu bliká kontrolka ohřevu, což signalizuje, že ohříváč udržuje nastavenou teplotu.
 - d Přebytkový olej ze surovin se shromažďuje na dně koše.
7. Příprava některých surovin může vyžadovat přetřesení v polovině doby přípravy. Vytáhněte koš s rukojetí a přetřeste nebo otočte suroviny. Vraťte koš zpět do fritézy a pokračujte v pečení. Během přetřásávání nestiskněte tlačítko rukojeti.

Tip: Nastavením časovače na polovinu doby vaření se spustí zvukový signál, který vás upozorní na protřepání přísad. Po protřepání nezapomeňte vynulovat časovač na zbývající čas. Pokud je časovač nastaven na celou dobu vaření, upozornění v polovině vaření není k dispozici. Průběh vaření však můžete kdykoli zkontrolovat vytažením koše, čímž se automaticky vypne napájení, které se po opětovném vložení obnoví. Během této činnosti časovač pokračuje v odpočítávání.

- Po zaznění zvonku časovače, který signalizuje konec vaření, vyjměte koš ze spotřebiče a položte jej na žáruvzdorný povrch. Spotřebič můžete vypnout také ručně, a to buď otočením knoflíku regulace teploty do polohy 0, nebo vytažením koše.
- Zkontrolujte, zda jsou suroviny zcela uvařené. Pokud ne, vraťte koš zpět do fritézy a nastavte časovač na další minuty podle potřeby.
- Chcete-li vyjmout drobné suroviny, stiskněte tlačítko pro uvolnění roštu a vyjměte rošt z koše.

Neotáčejte koš dnem vzhůru, dokud je rošt stále nasazený, protože přebytečný olej, který se nahromadil na dně koše, by se vyliil na potraviny.

Po smažení horkým vzduchem jsou koš i potraviny horké. V závislosti na druhu surovin ve fritéze může z koše unikat pára.

- Vyprázdněte koš do mísy nebo na talíř.
- Když je dávka jídla hotová, fritéza je okamžitě připravena k přípravě další dávky.

TIPY

- Protože technologie rychlého horkého vzduchu okamžitě ohřívá vzduch uvnitř spotřebiče, vyjmutí koše ze spotřebiče během horkovzdušného fritování jen mírně naruší proces vaření.
- Menší ingredience obecně vyžadují o něco kratší dobu přípravy než větší.
- Do čerstvých surovin přidejte trochu oleje, aby byly křupavé. Během několika minut po přidání oleje osmažte ingredience v rozpálené fritéze.
- Ve fritéze nepřipravujte extrémně tučné suroviny.
- K ohřevu ingrediencí můžete použít také fritézu. Chcete-li suroviny ohřát, nastavte teplotu na 150°C na dobu nejvýše 10 minut.

ČIŠTĚNÍ

- Po každém použití přístroj vyčistěte. Ujistěte se, že spotřebič vychladl a je odpojen od elektrické sítě. Vyjměte koš, aby se fritéza rychleji ochladila.
- Vnější stranu spotřebiče otřete vlhkým hadříkem.
- Vyčistěte koš a rošt horkou vodou, mycím prostředkem a neabrazivní houbou. Pokud na roštu nebo dně koše ulpívají zbytky, naplňte koš horkou vodou a přidejte trochu mycího prostředku na nádobí. Vložte rošt do koše a nechte ho nasáknout.
- Vyčistěte topné těleso čisticím kartáčkem, abyste odstranili zbytky jídla.

ŽIVOTNÍ PROSTŘEDÍ

Po skončení životnosti spotřebič nelikvidujte jako komunální odpad, ale odevzdejte jej na oficiálním sběrném místě k recyklaci. Tímto způsobem přispíváte k ochraně životního prostředí.

ZJIŠŤOVÁNÍ A ŘEŠENÍ PROBLÉMŮ

PROBLÉM	MOŽNÁ PŘÍČINA	MOŽNÉ ŘEŠENÍ
Fritéza nefunguje	Zařízení není připojeno k síti.	Zástrčku zapojte do uzemněné zásuvky.
	Nenastavili jste časovač.	Zapněte spotřebič otočením knoflíku časovače na požadovanou dobu přípravy.
	Koš není správně vložen do spotřebiče.	Správně vložte koš do spotřebiče.
	Ochrana proti přehřátí je zapnutá.	Stiskněte špičatým předmětem tlačítko RESET na spodní straně spotřebiče.
Suroviny smažené ve fritéze nejsou hotové.	Množství surovin v koši je nadměrné.	Suroviny vkládejte do koše po menších dávkách. Menší dávky se smaží rovnoměrněji.
	Nastavená teplota je příliš nízká.	Otočte knoflík regulace teploty na požadovanou teplotu.
	Doba přípravy je příliš krátká.	Otočte knoflík časovače na požadovanou dobu přípravy.
Suroviny se nesmaží rovnoměrně.	Některé druhy surovin je třeba v průběhu přípravy protřepat.	Suroviny ležící na sobě nebo přes sebe je třeba uprostřed přípravy protřepat.
Smažené občerstvení není po vyjmutí z fritézy křupavé.	Použili jste typ občerstvení určený k přípravě v tradiční fritéze.	Chcete-li dosáhnout křupavějšího výsledku, použijte pochutiny vhodné do trouby nebo je lehce potřete olejem.
Koš se mi nedaří správně zasunout do spotřebiče.	V koši je příliš mnoho surovin.	Koš nepřepĺnujte.
	Rošt není v koši správně umístěn.	Zatlačte rošt do koše, až zaklapne.
Ze spotřebiče vychází bílý kouř.	Připravujete mastné suroviny.	Při smažení mastných surovin ve fritéze uniká do koše velké množství tuku. Olej produkuje bílý kouř a koš se může zahřát více než obvykle. Nemá to vliv na spotřebič ani na výsledek.
	Koš stále obsahuje zbytky tuku z předchozího použití.	Bílý kouř je způsoben zahříváním tuku v koši. Po každém použití koš řádně vyčistěte.

ZÁRUČNÍ LIST

(V souladu se směrnicí EU 2019/771)

1. Informace o prodejci

Název společnosti: _____

Adresa: _____

Registrační číslo (CUI): _____

Kontakt: _____

E-mail: _____

Telefon: _____

2. Informace o produktu

Název produktu: _____

Model / Kód: _____

Sériové číslo: _____

Číslo faktury / objednávky: _____

Datum nákupu: ___ / ___ / ___

3. Záruční doba

Produkt je krytý zákonnou zárukou shody po dobu 24 měsíců, platnou od data dodání.

Pokud je produkt opraven v rámci záruky, záruční doba se prodlužuje o dobu, kdy je produkt v servisním středisku.

4. Co záruka pokrývá

Záruka pokrývá vady:

- výroby,
- materiálů,
- funkčnosti,
- problémy shody existující při dodání.

V případě nesouladu má spotřebitel právo požadovat:

- Opravu produktu;
- Výměnu produktu;
- Snižování ceny;
- Ukončení smlouvy (vrácení peněz), pokud oprava nebo výměna není možná nebo není provedena v přiměřené době nebo způsobuje značné obtíže.

Tato záruka neomezuje zákonná práva spotřebitele vyplývající z:

- Směrnice EU 2019/771
- Národních zákonů na ochranu spotřebitele
- Práv týkajících se nesouladu zboží

V případě rozporu mezi touto zárukou a místní legislativou se uplatní pro spotřebitele příznivější práva v zemi nákupu.

Pokud má spotřebitel dotazy ohledně lhůty pro opravu nebo výměnu nebo jiných práv vyplývajících z národních zákonů na ochranu spotřebitele, může kontaktovat prodejce nebo zákaznickou podporu výrobce. Kontaktní údaje jsou uvedeny v článcích 8 a 9 tohoto záručního listu.

5. Co záruka NEPOKRÝVÁ

Záruka nepokrývá:

- poškození způsobené nesprávným používáním,
- mechanické nárazy, pády, nehody,
- neoprávněné opravy nebo úpravy,
- běžné opotřebení,
- používání mimo požadavky výrobce,
- události vyšší moci

6. Jak požádat o záruční servis

Spotřebitel může požádat o záruční servis:

- přímo u prodejce,
- v jakémkoli autorizovaném servisním středisku uvedeném níže,
- kontaktováním prodejce online.

Důkaz o koupi může být poskytnut jakýmkoli způsobem (faktura, bankovní výpis, e-mail atd.).

7. Proces opravy / výměny

- Prodejce musí produkt opravit nebo vyměnit v přiměřené době.
- Pokud je oprava nemožná, produkt musí být vyměněn nebo vrácen.
- Převahu objemných/těžkých výrobků musí zajistit prodejce.

8. Autorizované servisní středisko

Název servisní společnosti: AD VITA d.o.o.

Adresa: Tovarniška cesta 7b, SI-3210 Slovenske Konjice

E-mail: info.si@vitapur.com

Telefon: +386 (0) 3 292 79 90

9. Podpis prodejce

Zástupce prodejce: _____

Podpis: _____

Datum: ___ / ___ / ___

BITTE LESEN SIE ÜBER UND BEFOLGEN SIE VOR DEM GEBRAUCH ALLE WICHTIGEN SICHERHEITSVORKEHRUNGEN, WARNUNGEN, VORSICHTS- UND BEDIENUNGSHINWEISE.

EINFÜHRUNG

Ihre neue Heißluftfritteuse ermöglicht ein gesünderes Garen Ihrer Lieblingsgerichte. Sie kombiniert Heißluft, Hochgeschwindigkeitszirkulation und einen oberen Grill für schnelles, einfaches und gesundes Garen, wobei die Zutaten von allen Seiten gleichmäßig erhitzt werden, ohne dass zusätzliches Öl benötigt wird.

HAUPTTEILE

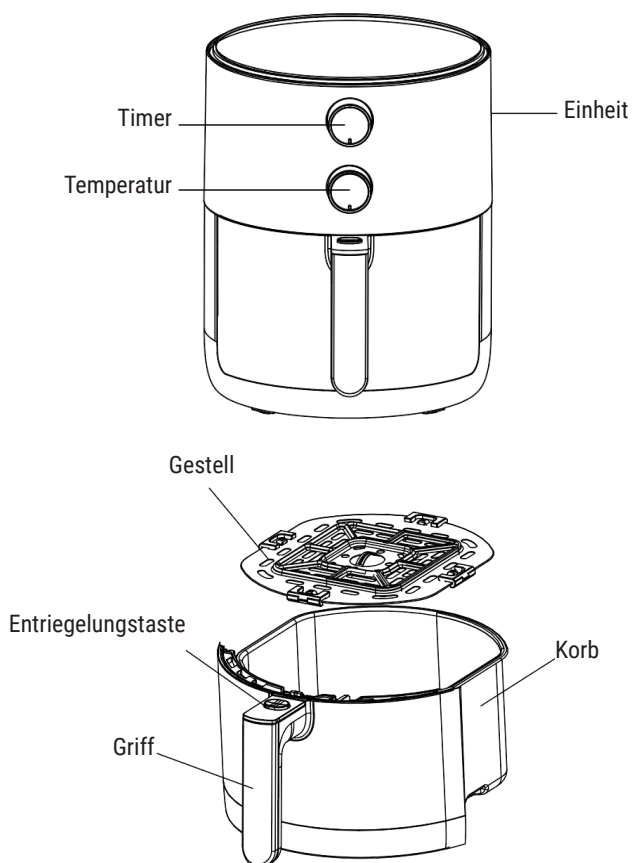

WICHTIG

Lesen Sie diese Bedienungsanleitung sorgfältig durch, bevor Sie das Gerät benutzen, und bewahren Sie sie zum späteren Nachschlagen auf.

ACHTUNG

- Tauchen Sie das Kabel, den Netzstecker oder das Gehäuse, das elektrische Komponenten und Heizelemente enthält, niemals in Wasser und spülen Sie es nicht unter dem Wasserhahn ab. Lassen Sie kein Wasser oder andere Flüssigkeiten in das Gerät eindringen.
- Legen Sie die Zutaten immer in den Korb, um einen Kontakt mit den Heizelementen zu vermeiden.
- Halten Sie die Luftein- und -auslassöffnungen während des Betriebs frei.
- Füllen Sie den Korb nicht mit Öl, da dies eine Brandgefahr darstellen kann.
- Berühren Sie das heiße Innere des Geräts nicht während des Betriebs oder unmittelbar nach dem Gebrauch.

WARNUNGEN

- Dieses Gerät ist nicht dafür geeignet, von Personen, einschließlich Kindern unter 8 Jahren, mit eingeschränkten körperlichen, sensorischen oder geistigen Fähigkeiten oder ohne ausreichende Erfahrung und Kenntnisse benutzt zu werden, es sei denn, sie werden von einer für ihre Sicherheit verantwortlichen Person beaufsichtigt oder unterwiesen.
- Vergewissern Sie sich vor dem Anschließen, dass die Spannung des Geräts mit der örtlichen Netzspannung übereinstimmt. Schließen Sie das Gerät nur an eine geerdete Steckdose an und stellen Sie sicher, dass der Netzstecker richtig eingesteckt ist.
- Verwenden Sie das Gerät nicht, wenn der Netzstecker, das Kabel oder das Gerät selbst beschädigt ist. Bringen Sie das Gerät im Schadensfall zur Reparatur in ein autorisiertes Service-Center.
- Beaufsichtigen Sie Kinder, um zu verhindern, dass sie mit dem Gerät spielen. Erlauben Sie Kindern über 8 Jahren die Reinigung und Wartung nur unter Aufsicht. Bewahren Sie das Gerät und das Kabel außerhalb der Reichweite von Kindern auf, insbesondere wenn es eingeschaltet ist oder abkühlt.
- Halten Sie das Netzkabel von heißen Oberflächen fern.
- Schließen Sie das Gerät nicht mit nassen Händen an und bedienen Sie das Bedienfeld nicht mit nassen Händen.
- Schließen Sie dieses Gerät niemals an externe Timer oder Fernbedienungssysteme an, um Gefahren zu vermeiden.
- Halten Sie das Gerät von brennbaren Materialien wie Tischtüchern oder Vorhängen fern. Halten Sie an allen Seiten und oberhalb des Geräts einen Abstand von 10 cm ein; stellen Sie keine Gegenstände auf das Gerät.
- Verwenden Sie das Gerät ausschließlich wie in der Bedienungsanleitung beschrieben.
- Lassen Sie das Gerät nicht unbeaufsichtigt laufen.
- Beim Heißluftfrittieren wird heißer Dampf durch die Luftaustrittsöffnungen freigesetzt. Halten Sie mit Ihren Händen und Ihrem Gesicht genügend Abstand zum Dampf und zu den Luftaustrittsöffnungen. Achten Sie auf heißen Dampf und heiße Luft, wenn Sie den Korb aus der Heißluftfritteuse nehmen.
- Die Oberflächen können während des Betriebs heiß werden.
- Ziehen Sie sofort den Netzstecker aus der Steckdose, wenn dunkler Rauch auftritt, und warten Sie, bis er aufhört, bevor Sie den Korb aus dem Gerät nehmen.

VORSICHT

- Stellen Sie das Gerät auf eine horizontale, ebene und stabile Fläche.
- Dieses Gerät ist nur für den normalen Hausgebrauch bestimmt, nicht für den Einsatz am Arbeitsplatz oder im gewerblichen Bereich.
- Wenn das Gerät unsachgemäß, für professionelle/semiprofessionelle Zwecke oder nicht gemäß der Bedienungsanleitung verwendet wird, erlischt die Garantie, und wir können jegliche Haftung für verursachte Schäden ablehnen.
- Ziehen Sie nach dem Gebrauch des Geräts immer den Netzstecker.
- Lassen Sie das Gerät ca. 30 Minuten abkühlen, bevor Sie es anfassen oder reinigen.
- Dank eines internen Mikroschalters schaltet sich das Gerät automatisch ab, wenn der Korb entfernt wird.

ÜBERHITZUNGSSCHUTZ

- Das Gerät verfügt über ein Überhitzungsschutzsystem. Wenn die interne Temperaturkontrolle ausfällt, wird dieser Schutz aktiviert und das Gerät kann nicht mehr benutzt werden. Ziehen Sie in einem solchen Fall den Netzstecker, lassen Sie das Gerät abkühlen und bringen Sie es dann zur Reparatur in ein autorisiertes Service-Center.

AUTOMATISCHE ABSCHALTUNG

Das Gerät verfügt über einen Timer, der das Gerät automatisch bei 0 ausschaltet und einen Signalton ertönen lässt. Um das Gerät manuell auszuschalten, drehen Sie den Timer-Drehknopf gegen den Uhrzeigersinn auf 0.

Hinweis: Wenn Sie den Korb während des Garvorgangs herausnehmen, schaltet sich das Gerät auch automatisch aus, der Timer zählt jedoch weiter herunter.

VOR DEM ERSTEN GEBRAUCH

1. Entfernen Sie alle Verpackungsmaterialien und Aufkleber oder Etiketten vom Gerät.
2. Reinigen Sie das Gerät sowohl innen als auch außen mit einem feuchten Tuch.

VORBEREITUNG

1. Stellen Sie das Gerät auf eine stabile, horizontale, hitzebeständige und ebene Fläche.
2. Legen Sie das Gestell richtig in den Korb.
3. Setzen Sie den Korb in die Heißluftfritteuse ein. Wenn der Korb nicht richtig in der Heißluftfritteuse befestigt ist, funktioniert das Gerät nicht!

VERWENDUNG

Mit der Heißluftfritteuse können Sie eine große Auswahl an Zutaten zubereiten. **Um Rezepte zu erhalten, scannen Sie den QR-Code und laden Sie das Rezeptheft herunter.**

1. Bereiten Sie das Kabel vor, entwirren Sie es und stecken Sie es in eine geerdete Steckdose.
2. Ziehen Sie den Korb aus der Heißluftfritteuse heraus.
3. Legen Sie die Zutaten auf das Gestell. Verwenden Sie den Korb niemals ohne das Gestell. Füllen Sie den Korb nie zu voll, da dies die Qualität des fertigen Gerichts beeinträchtigen kann.

Dies ist eine Heißluftfritteuse, die ausschließlich mit heißer Luft arbeitet. Füllen Sie den Korb nicht mit Öl, Frittierfett oder anderen Flüssigkeiten.

4. Setzen Sie den Korb wieder in die Heißluftfritteuse ein. Berühren Sie den Korb während und kurz nach der Verwendung wegen der hohen Temperaturen nicht. **Halten Sie den Korb immer am Griff fest.**
5. Stellen Sie den Temperatur-Drehknopf auf die gewünschte Einstellung und bestimmen Sie die erforderliche Zubereitungszeit für die Zutat.
6. Schalten Sie das Gerät ein, indem Sie den Timer-Drehknopf einstellen.

Optional können Sie das Gerät leer vorheizen, indem Sie den Timer-Knopf auf über 3 Minuten stellen. Warten Sie, bis die Aufheizleuchte erlischt, füllen Sie dann den Korb und stellen Sie den Timer auf die gewünschte Garzeit ein.

- a Die Betriebsleuchte und die Aufheizleuchte gehen an.
- b Der Timer beginnt, die eingestellte Garzeit herunterzuzählen.

- c Die Aufheizleuchte blinkt während des Heißluftfrittierens und zeigt damit an, dass das Heizelement die eingestellte Temperatur hält.
 - d Das überschüssige Öl der Zutaten wird am Korbboden aufgefangen.
7. Einige Zutaten müssen nach der Hälfte der Zubereitungszeit geschüttelt werden. Ziehen Sie den Korb am Griff heraus, um die Zutaten zu schütteln oder zu wenden. Schieben Sie den Korb zurück in die Heißluftfritteuse und setzen Sie den Garvorgang fort. Drücken Sie während des Schüttelns nicht die Griff Taste.
- Tipp:** Wenn Sie den Timer auf die Hälfte der Garzeit einstellen, werden Sie mit einem Ton darauf hingewiesen, die Zutaten zu schütteln. Denken Sie daran, den Timer nach dem Schütteln auf die verbleibende Zeit zurückzustellen. Wenn der Timer auf die gesamte Garzeit eingestellt ist, ertönt kein Signal nach der Hälfte der Garzeit. Sie können jedoch jederzeit den Fortschritt des Garvorgangs überprüfen, indem Sie den Korb herausziehen, was das Gerät abschaltet und dann wieder einschaltet, wenn Sie ihn wieder einsetzen. Der Timer zählt währenddessen weiter herunter.
8. Wenn Sie den Ton des Timers hören, der das Ende der Garzeit vermittelt, nehmen Sie den Korb aus dem Gerät und stellen Sie ihn auf eine hitzebeständige Oberfläche. Sie können das Gerät auch manuell ausschalten, indem Sie entweder den Temperatur-Drehknopf auf 0 drehen oder den Korb herausziehen.
9. Überprüfen Sie, ob die Zutaten gar sind. Wenn nicht, schieben Sie den Korb zurück in die Heißluftfritteuse und stellen Sie den Timer nach Bedarf auf ein paar weitere Minuten.
10. Um kleine Zutaten zu entnehmen, drücken Sie die Entriegelungstaste des Gestells und nehmen Sie es aus dem Korb.

Drehen Sie den Korb nicht um, wenn das Gestell noch daran befestigt ist, da sonst überschüssiges Öl, das sich am Korbboden angesammelt hat, auf die Zutaten tropft.

Nach dem Heißluftfrittieren sind der Korb und die Zutaten heiß. Je nach Art der Zutaten in der Heißluftfritteuse kann Dampf aus dem Korb entweichen.

- 11. Leeren Sie den Korb in eine Schüssel oder einen Teller.
- 12. Wenn ein Teil der Zutaten fertig ist, ist die Heißluftfritteuse sofort bereit für die Zubereitung weiterer.

TIPPS

- Da die Rapid-Hot-Air-Technologie die Luft im Gerät sofort wieder aufheizt, kommt es kaum zu einer Unterbrechung des Garvorgangs, wenn Sie den Korb während des Heißluftfrittierens kurz herausziehen.
- Kleinere Zutaten benötigen in der Regel eine etwas kürzere Zubereitungszeit als größere.
- Geben Sie etwas Öl zu den frischen Zutaten, um ein knuspriges Ergebnis zu erzielen. Frittieren Sie Ihre Zutaten in der Heißluftfritteuse innerhalb weniger Minuten, nachdem Sie das Öl hinzugefügt haben.
- Bereiten Sie keine extrem fettigen Zutaten in der Heißluftfritteuse zu.
- Sie können die Heißluftfritteuse auch zum Aufwärmen von Zutaten verwenden. Zum Aufwärmen von Zutaten stellen Sie die Temperatur auf 150°C für bis zu 10 Minuten ein.

REINIGUNG

- 1. Reinigen Sie das Gerät nach jedem Gebrauch. Vergewissern Sie sich, dass das Gerät abgekühlt und vom Stromnetz getrennt ist. Entfernen Sie den Korb, um die Heißluftfritteuse schneller abkühlen zu lassen.
- 2. Wischen Sie die Außenseite des Geräts mit einem feuchten Tuch ab.
- 3. Reinigen Sie den Korb und das Gestell mit heißem Wasser, Spülmittel und einem nicht scheuernden Schwamm. Wenn Rückstände am Gestell oder Korbboden haften, füllen Sie den Korb mit heißem Wasser

und fügen Sie etwas Spülmittel hinzu. Legen Sie das Gestell in den Korb und lassen Sie es einweichen.

4. Reinigen Sie das Heizelement mit einer Reinigungsbürste, um Lebensmittelreste zu entfernen.

UMWELT

Werfen Sie das Gerät am Ende seiner Lebensdauer nicht in den normalen Hausmüll, sondern bringen Sie es zu einem Recyclinghof und helfen Sie, die Umwelt zu schonen.

FEHLERSUCHE

PROBLEM	MÖGLICHE URSACHE	MÖGLICHE LÖSUNG
Die Heißluftfritteuse funktioniert nicht	Das Gerät ist nicht eingesteckt.	Stecken Sie den Netzstecker in eine geerdete Steckdose.
	Sie haben den Timer nicht eingestellt.	Drehen Sie den Timer-Drehknopf auf die gewünschte Zubereitungszeit, um das Gerät einzuschalten.
	Der Korb ist nicht richtig in das Gerät eingesetzt.	Schieben Sie den Korb richtig in das Gerät.
	Der Überhitzungsschutz ist aktiviert.	Drücken Sie mit einem spitzen Gegenstand auf die RESET-Taste an der Unterseite des Geräts.
Die in der Heißluftfritteuse frittierten Zutaten sind nicht gar.	Die Zutatenmenge im Korb ist zu groß.	Geben Sie eine kleinere Zutatenmenge in den Korb. Eine kleinere Menge wird gleichmäßiger frittiert.
	Die eingestellte Temperatur ist zu niedrig.	Drehen Sie den Temperatur-Drehknopf auf die gewünschte Temperatur.
	Die Zubereitungszeit ist zu kurz.	Drehen Sie den Timer-Drehknopf auf die gewünschte Zubereitungszeit.
Die Zutaten sind ungleichmäßig frittiert.	Bestimmte Arten von Zutaten müssen nach der Hälfte der Zubereitungszeit geschüttelt werden.	Zutaten, die übereinander oder quer liegen, müssen nach der Hälfte der Zubereitungszeit geschüttelt werden.
Frittierte Snacks sind nicht knusprig, wenn sie aus der Heißluftfritteuse kommen.	Sie haben eine Art von Snacks verwendet, die für die Zubereitung in einer traditionellen Fritteuse gedacht sind.	Verwenden Sie Backofensnacks oder bestreichen Sie die Snacks leicht mit Öl, um ein knusprigeres Ergebnis zu erzielen.
Ich kann den Korb nicht richtig in das Gerät schieben.	Es befinden sich zu viele Zutaten in dem Korb.	Füllen Sie den Korb nicht zu voll.
	Das Gestell ist nicht richtig im Korb platziert.	Drücken Sie das Gestell nach unten in den Korb, bis Sie ein Klicken hören.
Aus dem Gerät kommt weißer Rauch.	Sie bereiten fettige Zutaten zu.	Wenn Sie fettige Zutaten in der Heißluftfritteuse frittieren, läuft eine große Menge Öl in den Korb. Das Öl erzeugt weißen Rauch, und der Korb kann sich stärker als gewöhnlich erhitzen. Dies hat keinen Einfluss auf das Gerät oder das Garergebnis.
	Der Korb enthält noch Fettreste vom vorherigen Gebrauch.	Weißer Rauch wird durch das Erhitzen von Fett im Korb verursacht. Achten Sie darauf, dass Sie den Korb nach jedem Gebrauch gründlich reinigen.

GARANTIEZERTIFIKAT

(Gemäß EU-Richtlinie 2019/771)

1. Verkäuferinformationen

Firmenname: _____

Adresse: _____

Registrierungsnummer (CUI): _____

Kontakt: _____

E-Mail: _____

Telefon: _____

2. Produktinformationen

Produktname: _____

Modell / Code: _____

Seriennummer: _____

Rechnungs- / Bestellnummer: _____

Kaufdatum: __ / __ / __

3. Garantiezeitraum

Das Produkt ist durch eine gesetzliche Konformitätsgarantie von 24 Monaten ab Lieferdatum abgedeckt.

Wird das Produkt im Rahmen der Garantie repariert, verlängert sich die Garantiezeit um die Dauer des Aufenthalts im Servicezentrum.

4. Was die Garantie abdeckt

Die Garantie deckt Mängel in:

- Herstellung,
- Materialien,
- Funktionalität,
- Konformitätsprobleme, die zum Zeitpunkt der Lieferung bestanden.

Im Falle der Nichtkonformität hat der Verbraucher das Recht, Folgendes zu verlangen:

- Reparatur des Produkts;
- Ersatz des Produkts;
- Preisminderung;
- Vertragsauflösung (Rückerstattung), wenn Reparatur oder Ersatz nicht möglich ist oder nicht innerhalb einer angemessenen Frist erfolgt oder erhebliche Unannehmlichkeiten verursacht.

Diese Garantie beschränkt nicht die gesetzlichen Rechte des Verbrauchers aus:

- EU-Richtlinie 2019/771
 - Nationalen Verbraucherschutzgesetzen
 - Rechten im Zusammenhang mit der Nichtkonformität von Waren
- Bei Abweichungen zwischen dieser Garantie und der lokalen Gesetzgebung gelten die für den Verbraucher günstigeren Rechte im Kaufland.

Bei Fragen zu Reparatur- oder Ersatzfristen oder zu anderen Rechten aus nationalen Verbraucherschutzgesetzen kann der Verbraucher den Verkäufer oder den Kundendienst des Herstellers kontaktieren. Die Kontaktdaten sind in den Artikeln 8 und 9 dieses Zertifikats aufgeführt.

5. Was die Garantie NICHT abdeckt

Die Garantie deckt nicht:

- Schäden durch unsachgemäße Verwendung,
- mechanische Stöße, Stürze, Unfälle,
- nicht autorisierte Reparaturen oder Änderungen,

- normalen Verschleiß,
- Nutzung außerhalb der Herstelleranforderungen,
- höhere Gewalt

6. Wie man Garantieservice anfordert

Der Verbraucher kann Garantieservice anfordern:

- direkt beim Verkäufer,
- bei jedem unten aufgeführten autorisierten Servicezentrum,
- durch Online-Kontakt mit dem Verkäufer.

Der Kaufnachweis kann auf jede Weise erbracht werden (Rechnung, Kontoauszug, E-Mail usw.).

7. Reparatur- / Ersatzprozess

- Der Verkäufer muss das Produkt innerhalb einer angemessenen Frist reparieren oder ersetzen.
- Ist eine Reparatur unmöglich, muss das Produkt ersetzt oder erstattet werden.
- Der Transport sperriger/schwerer Artikel muss vom Verkäufer organisiert werden.

8. Autorisiertes Servicezentrum

Name des Serviceunternehmens: AD VITA d.o.o.

Adresse: Tovarniška cesta 7b, SI-3210 Slovenske Konjice

E-Mail: info.si@vitapur.com

Telefon: +386 (0) 3 292 79 90

9. Unterschrift des Verkäufers

Vertreter des Verkäufers: _____

Unterschrift: _____

Datum: __ / __ / __

ENNE KASUTAMIST LUGEGE LUGEGE JA JÄRGKE KÕIK OLULINE OHUTUSMEETMED, HOIATUSED, HOIATUSED JA KASUTUSJUHISED.

JUHEND

Teie uus õhufritüür pakub teie lemmikroogade jaoks tervislikumat toiduvalmistamismeetodit. See ühendab endas kuuma õhu, kiire tsirkulatsiooni ja ülemise grilli kiireks, lihtsaks ja tervislikuks toiduvalmistamiseks, soojendades koostisaineid igast küljest ühtlaselt, ilma et oleks vaja lisada õli.

PEAMISED OSAD

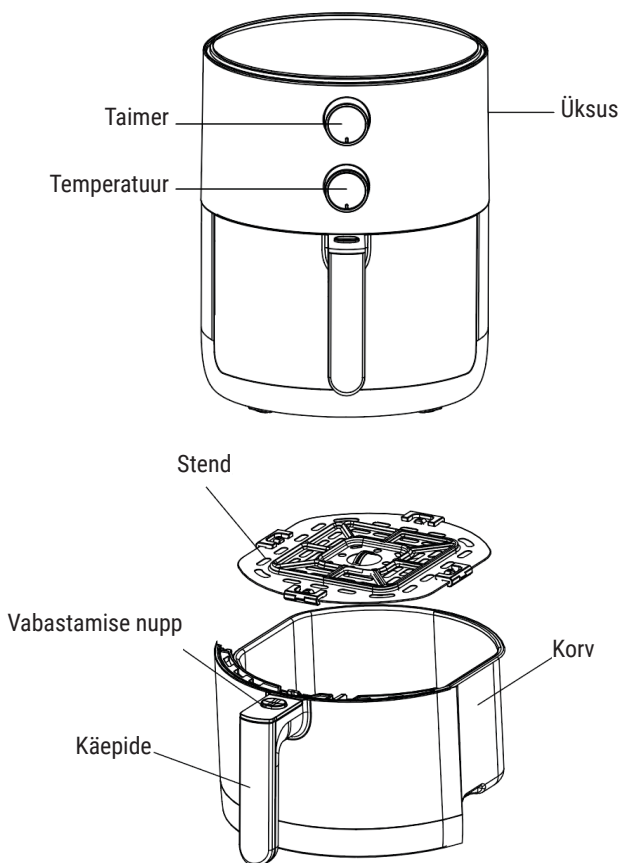

OLULINE

Enne seadme kasutamist lugege see kasutusjuhend hoolikalt läbi ja hoidke see edaspidiseks kasutamiseks alles.

OHT

- Ärge kunagi kastke elektrilisi komponente ja kütteelemente sisaldavat juhet, pistikuid või korpust vette ega loputage kraani all. Ärge laske seadmesse sattuda vett ega muid vedelikke.
- Asetage koostisosad alati korvi, et vältida kokkupuudet kütteelementidega.
- Hoidke õhu sisse- ja väljalaskeavad töötamise ajal vabad.
- Ärge täitke korvi õliga, kuna see võib põhjustada tuleohtu.
- Ärge puudutage seadme kuuma sisemust töö ajal ega vahetult pärast kasutamist.

HOIATUSED

- See seade ei sobi kasutamiseks isikutele, sealhulgas alla 8-aastastele lastele, kellel on vähenenud füüsilised, sensoorsed või vaimsed võimed või kellel puuduvad piisavad kogemused ja teadmised, välja arvatud juhul, kui nende ohutuse eest vastutav isik on juhendanud või juhendanud.
- Enne ühendamist veenduge, et seadme pinge ühtiks kohaliku võrgupingega. Ühendage seade ainult maandatud seinakontakti ja veenduge, et pistik on korralikult sisestatud.
- Ärge kasutage seadet, kui pistik, juhe või seade ise on kahjustatud. Kahjustuse korral viige seade remontimiseks volitatud teeninduskeskusesse.
- Jälgige lapsi, et nad ei saaks seadmega mängida. Lubage puhastada ja hooldada üle 8-aastastel lastel ainult järelevalve all. Hoidke seade ja juhe lastele kättesaamatus kohas, eriti kui see on sisse lülitatud või jahtub.
- Hoidke toitejuhe kuumadest pindadest eemal.
- Ärge ühendage seadet vooluvõrku ega kasutage juhtpaneeli märgade kätega.
- Ohtude vältimiseks ärge kunagi ühendage seda seadet väliste taimerite või kaugjuhtimissüsteemidega.
- Hoidke seade eemal süttivatest materjalidest, nagu laudlinad või kardinad. Hoidke seadme kõikidel külgedel ja kohal 10 cm vaba ruumi; ärge asetage esemeid peale.
- Kasutage seadet ainult juhendis kirjeldatud viisil.
- Ärge laske seadmel järelevalveta töötada.
- Kuuma õhuga praadimisel eraldub õhu väljalaskeavade kaudu kuum aur. Hoidke oma käed ja nägu aurust ja õhu väljalaskeavadest ohutus kauguses. Kui eemaldate korvi fritüürist, olge ettevaatlik kuumu auru ja õhu suhtes.
- Pinnad võivad kasutamise ajal kuumeneda.
- Tume suitsu ilmumisel eemaldage seade viivitamatult vooluvõrgust ja oodake enne korvi seadmest eemaldamist, kuni see lakkab.

ETTEVAATUST

- Asetage seade horisontaalsele, ühtlasele ja stabiilsele pinnale.
- See seade on mõeldud ainult tavaliseks majapidamises kasutamiseks, mitte töö- ja ärikeskkonnas.
- Kui seadet kasutatakse ebaõigesti või professionaalsetel või poolprofessionaalsetel eesmärkidel või kui seda ei kasutata vastavalt kasutusjuhendile, kaotab garantii kehtivuse ja me võime keelduda igasugusest vastutusest tekitatud kahjude eest.
- Pärast kasutamist eemaldage seade alati vooluvõrgust.
- Laske seadmel u. 30 minutit enne käsitsemist või puhastamist.
- Seade lülitub korvi eemaldamisel automaatselt välja tänu sisemisele mikrolülitile.

ÜLEKUUMENEMISE KAITSE

- Seadmel on ülekuumenemiskaitsesüsteem. Kui sisetemperatuuri juhtseade ebaõnnestub, aktiveerub see kaitse, mis muudab seadme töövoimetuks. Sellistel juhtudel eemaldage see vooluvõrgust, laske sellel jahtuda ja seejärel viige see remondiks volitatud teeninduskeskusesse.

AUTOMAATNE VÄLJALÜLITUS

Seadmel on taimer, mis lülitab seadme automaatselt välja ja annab kella, kui see jõuab 0-ni. Kätsi väljalülitamiseks keerake taimeri nuppu vastupäeva 0-ni.

Märkus: korvi eemaldamine toiduvalmistamise ajal lülitab seadme automaatselt välja, kuigi taimer jätkab mahalugemist.

ENNE ESIMEST KASUTAMIST

1. Eemaldage seadmelt kõik pakkematerjalid ja kleebised või sildid.
2. Puhastage seadet nii seest kui väljast niiske lapiga.

KASUTAMISEKS ETTEVALMISTUS

1. Asetage seade stabiilsele, horisontaalsele, kuumakindlale ja tasasele pinnale.
2. Asetage rest korralikult korvi.
3. Sisestage korv fritüüri. Kui korv ei ole korralikult õhufritüüri külge kinnitatud, siis seade ei tööta!

KASUTAMINE

Õhkfritüüriiga saab valmistada suure hulga koostisosi. **Retseptide jaoks skannige QR-kood ja laadige alla retseptivihik.**

1. Valmistage juhe ette ja harutage lahti, sisestage see maandatud seinakontakti.
2. Tõmmake korv fritüürist välja.
3. Asetage koostisosad restile. Ärge kunagi kasutage korvi ilma riulita. Ärge kunagi täitke korvi üle, kuna see võib roa lõplikku kvaliteeti mõjutada.

See on õhufritüür, mis töötab kuumaga. Ärge täitke korvi õli, praerasva ega muu vedelikuga.

4. Sisestage korv tagasi fritüüri. Ärge puudutage korvi kasutamise ajal ega vahetult pärast seda kõrgete temperatuuride tõttu. **Hoidke korvi alati käepidemest.**
5. Reguleerige temperatuuri reguleerimise nupp soovitud seadistusele ja määrake koostisosa jaoks vajalik ettevalmistusaeg.
6. Lülitage seade sisse, reguleerides taimeri nuppu.

Soovi korral eelsoojendage seadet tühjaks, keerates taimeri nupu 3 minuti peale. Oodake, kuni kuumutustuli kustub, seejärel täitke korv ja reguleerige taimer soovitud küpsetusajale.

- a Toite- ja soojendustuled süttivad.
 - b Taimer hakkab seadistatud küpsetusaega alla lugema.
 - c Õhus praadimise ajal vilgub kuumutustuli, mis näitab, et kütteelement hoiab seatud temperatuuri.
 - d Koostisainetest üleliigne õli kogutakse korvi põhja.
7. Mõned koostisosad vajavad poole valmistamise ajal loksutamist. Koostisainete raputamiseks või pööramiseks tõmmake korv käepidemest välja. Lükake korv tagasi fritüüri ja jätkake küpsetamist. Ärge vajutage raputamise ajal käepideme nuppu.

Näpunäide: taimeri seadistamine poolele küpsetusajale annab teile heliga märku, et koostisaineid raputada. Ärge unustage lähtestada taimer järelejäänud ajaks pärast raputamist. Kui taimer on seatud kogu küpsetusaja jooksul, ei tule keset küpsetamise hoiatust. Küpsetamise edenemist saate aga igal ajal

kontrollida, tõmmates välja korvi, mis lülitub automaatselt välja ja taastub uuesti sisestamisel. Taimer jätkab selle aja jooksul loendust.

8. Kui kuulete küpsetusaja lõppu näitavat taimerit kella, eemaldage korv seadmest ja asetage see kuumakindlale pinnale. Saate seadme ka käsitsi välja lülitada, keerates temperatuuri reguleerimisnupu asendisse 0 või tõmmates korvi välja.
9. Kontrollige, kas koostisosad on täielikult küpsenud. Kui ei, siis libistage korv tagasi fritüüri ja reguleerige taimerit vajaduse korral täiendavateks minutiteks.
10. Väikeste koostisosade eemaldamiseks vajutage resti vabastamise nuppu ja tõstke rest korvist välja.

Ärge keerake korvi tagurpidi, kui rest on selle küljes, sest korvi põhjale kogunenud liigne õli lekib koostisainetele.

Pärast kuuma õhuga praadimist on korv ja koostisosad kuumad. Olenevalt fritüüris olevate koostisosade tüübist võib korvist auru väljudat.

11. Tühjendage korv kaussi või taldrikusse.
12. Kui koostisosade partii on valmis, on õhufritüür koheselt valmis järgmise partii valmistamiseks.

NIPID

- *Kuna kuuma õhu kiirtehnoloogia soojendab seadme sees oleva õhu koheselt uuesti üles, häirib korvi korraks seadmest väljatõmbamine kuuma õhuga praadimise ajal protsessi vaevalt.*
- *Väiksemad koostisosad vajavad üldjuhul veidi lühemat valmistamisaega kui suuremad.*
- *Krõbeda tulemise saamiseks lisage värsketele koostisosadele veidi õli. Prae koostisained õhkfritüüris mõne minuti jooksul pärast õli lisamist.*
- *Ärge valmistage fritüüris väga rasvaseid koostisosi.*
- *Õhkfritüüri saate kasutada ka koostisosade soojendamiseks. Koostisainete soojendamiseks seadke temperatuur kuni 10 minutiks 150°C peale.*

PUHASTAMINE

1. Puhastage seadet pärast iga kasutamist. Veenduge, et seade on maha jahtunud ja vooluvõrgust lahti ühendatud. Eemaldage korv, et fritüür kiiremini jahtuda.
2. Pühkige seadme välispinda niiske lapiga.
3. Puhastage korv ja rest, kasutades kuuma vett, pesuainet ja mitteabrsiivset käsna. Kui restile või korvi põhjale on kleepunud jääke, täitke korv kuuma veega ja lisage veidi nõudepesuseepi. Asetage rest korvi ja laske neil leotada.
4. Puhastage kütteelementi puhastusharjaga, et eemaldada toidujäägid.

KESKKONNASÄÄSTLIKUS

Ärge visake seadet selle kasutusaja lõppedes tavaliste olmeprügi hulka, vaid viige see ametlikku kogumispunkti ringlussevõtuks ja aitamaks säästa keskkonda.

VEAOTSING

PROBLEEM	VÕIMALIK PÕHJUSTAJA	VÕIMALIK LAHENDUS
Õhkfritüür ei tööta	Seade ei ole vooluvõrku ühendatud.	Ühendage toitejuhe maandatud seinakontakti.
	Te pole taimerit seadistanud.	Seadme sisselülitamiseks keerake taimerit nupp vajaliku ettevalmistusajani.
	Korv ei ole korralikult seadmesse pandud.	Lükake korv korralikult seadmesse.
	Ülekuumenemiskaitse on sisse lülitatud.	Vajutage terava esemega seadme allosas asuvat nuppu RESET.
Õhkfritüüri praetud koostisained ei ole valmis.	Koostisosade kogus korvis on liiga suur.	Pange korvi väiksemad partiid koostisosi. Väiksemad partiid praaditakse ühtlasemalt.
	Seadistatud temperatuur on liiga madal.	Keerake temperatuuri reguleerimise nupp soovitud temperatuurini.
	Ettevalmistusaeg on liiga lühike.	Keerake taimerit nupp soovitud ettevalmistusajale.
Koostisosad praaditakse ebahühtlaselt.	Teatud tüüpi koostisosi tuleb poole valmistamise ajal loksutada.	Koostisosad, mis asuvad üksteise peal või risti, tuleb poole valmistamise pealt raputada
Praetud suupisted ei ole õhufritüürist väljudes krõbedad.	Kasutasite teatud tüüpi suupisteid, mis on mõeldud valmistamiseks traditsioonilises fritüüris.	Krõbedama tulemuse saamiseks kasuta ahjusuupisteid või pintselda suupistetele kergelt õli.
Ma ei saa korvi korralikult seadmesse libistada.	Korvis on liiga palju koostisosi.	Ärge täitke korvi üle.
	Riul ei ole õigesti korvi asetatud.	Lükake rest korvi alla, kuni kuulete klõpsatust.
Seadmest tuleb valget suitsu.	Valmistate ette rasvaseid koostisosi.	Õhkfritüüris rasvaseid koostisosi praadides lekib korvi suur kogus õli. Õli tekitab valget suitsu ja korv võib kuumeneda rohkem kui tavaliselt. See ei mõjuta seadet ega tulemust.
	Korvis on veel eelmisest kasutamisest tekkinud rasvajäägid.	Valge suitsu põhjustab korvis kuumenev rasv. veenduge, et puhastate korvi korralikult pärast iga kasutamist.

GARANTII SERTIFIKAAT

(Kooksõlas EL direktiiviga 2019/771)

1. Müüja andmed

Ettevõtte nimi: _____

Aadress: _____

Registriumber (CUI): _____

Kontakt: _____

E-post: _____

Telefon: _____

2. Tooteinfo

Toote nimi: _____

Mudel / Kood: _____

Seerianumber: _____

Arve / Tellimuse number: _____

Ostukuupäev: ___ / ___ / ___

3. Garantii periood

Toode on kaetud 24 kuu pikkuse seadusliku vastavusgarantiiga, mis kehtib alates tarnekuupäevast.

Kui toode on garantiiremondis, pikeneb garantiiperiood ajaga, mil toode viibib teeninduskeskuses.

4. Mida garantii katab

Garantii katab defekte:

- tootmises,
- materjalides,
- funktsionaalsuses,
- vastavusprobleeme, mis eksisteerisid tarne ajal.

Mittevastavuse korral on tarbijal õigus taotleda:

- Toote parandamist;
- Toote asendamist;
- Hinna alandamist;
- Lepingu lõpetamist (tagasimakset), kui parandamine või asendamine ei ole võimalik või ei toimu mõistliku aja jooksul või põhjustab olulisi ebamugavusi.

Garantii ei piira tarbija seaduslikke õigusi, mis tulenevad:

- EL direktiivist 2019/771
- Riiklikest tarbijakaitse seadustest
- Õigustest, mis on seotud kaupade mittevastavusega

Kui garantii ja kohaliku seadusandluse vahel esineb vastuolu, kohaldatakse tarbijale soodsamaid õigusi osturiigis.

Kui tarbijal on küsimusi remondi või asendamise tähtaegade või muude õiguste kohta, võib ta pöörduda müüja või tootja klienditeeninduse poole. Kontaktandmed on toodud käesoleva sertifikaadi punktides 8 ja 9.

5. Mida garantii EI kata

Garantii ei kata:

- kahju, mis on põhjustatud ebaõigest kasutamisest,
- mehaanilisi lööke, kukkumisi, õnnetusi,
- volitamata parandusi või muudatusi,
- normaalset kulumist,
- kasutamist väljaspool tootja nõudeid,
- vääramatu jõu sündmusi

6. Kuidas garantiiteenust taotleda

Tarbijal on võimalik taotleda garantiiteenust:

- otse müüjalt,

- mis tahes allpool loetletud volitatud teeninduskeskusest,

- müüjaga veebis ühendust võttes.

Ostutõendit võib esitada mis tahes viisil (arve, pangaväljavõte, e-kiri jne.).

7. Parandamise / asendamise protsess

- Müüja peab toote parandama või asendama mõistliku aja jooksul.

- Kui parandamine on võimatu, tuleb toode asendada või tagastada.

- Suurte/raskete esemete transport peab olema korraldatud müüja poolt.

8. Volitatud teeninduskeskus

Teenindusettevõtte nimi: AD VITA d.o.o.

Aadress: Tovarniška cesta 7b, SI-3210 Slovenske Konjice

E-post: info.si@vitapur.com

Telefon: +386 (0) 3 292 79 90

9. Müüja allkiri

Müüja esindaja: _____

Allkiri: _____

Kuupäev: ___ / ___ / ___

AVANT UTILISATION, VEUILLEZ LIRE ET SUIVRE TOUTES LES CONSIGNES DE SÉCURITÉ IMPORTANTES, LES AVERTISSEMENTS, LES PRÉCAUTIONS ET LES INSTRUCTIONS D'UTILISATION.

INTRODUCTION

Votre nouvelle friteuse à air offre une méthode de cuisson plus saine pour vos plats préférés. Elle combine air chaud, circulation rapide et grill supérieur pour une cuisson rapide, facile et saine, chauffant uniformément les ingrédients de tous côtés sans qu'il ne soit nécessaire d'ajouter de l'huile.

COMPOSANTS PRINCIPAUX

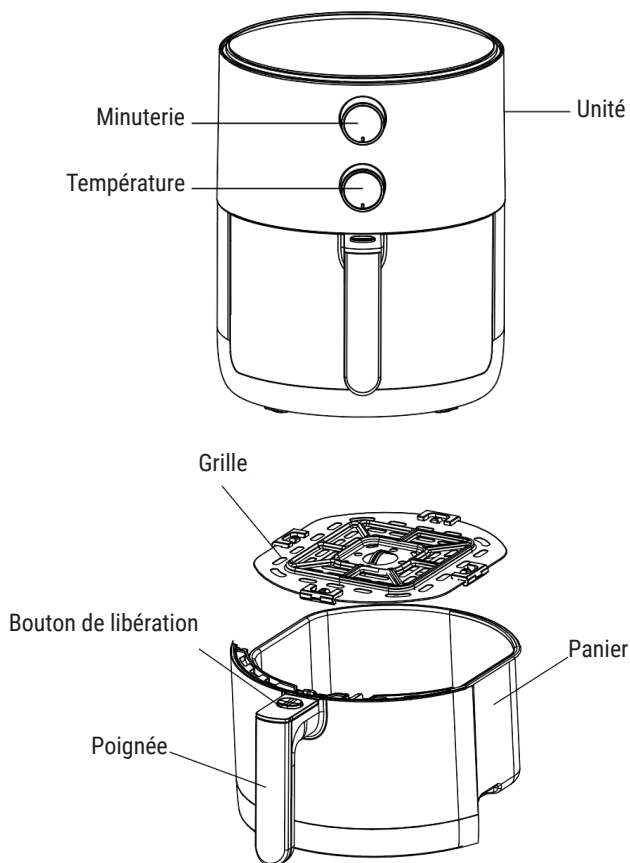

IMPORTANT

Lisez attentivement cette notice d'utilisation avant d'utiliser l'appareil et conservez-la pour référence future.

DANGER

- Ne jamais immerger le cordon, les prises ou le boîtier contenant les composants électriques et les éléments chauffants dans l'eau, ni les rincer sous le robinet. Évitez que de l'eau ou d'autres liquides entrent dans l'appareil.
- Placez toujours les ingrédients dans le panier pour éviter le contact avec les éléments chauffants.
- Gardez les ouvertures d'entrée et de sortie d'air libres pendant le fonctionnement.
- Ne remplissez pas le panier d'huile, car cela peut provoquer un risque d'incendie.
- Ne touchez pas l'intérieur chaud de l'appareil pendant ou immédiatement après l'utilisation.

AVERTISSEMENTS

- Cet appareil n'est pas adapté à l'utilisation par des personnes, y compris des enfants de moins de 8 ans, ayant des capacités physiques, sensorielles ou mentales réduites, ou sans expérience et connaissance suffisantes, sauf sous la surveillance d'une personne responsable de leur sécurité.
- Assurez-vous que la tension de l'appareil correspond à celle du réseau électrique local avant de le brancher. Branchez l'appareil uniquement dans une prise murale reliée à la terre et assurez-vous que la prise est correctement insérée.
- N'utilisez pas l'appareil si la prise, le cordon ou l'appareil lui-même est endommagé. En cas de dommage, apportez l'appareil à une entreprise agréée pour réparation.
- Assurez-vous que les enfants ne jouent pas avec l'appareil. Autorisez uniquement le nettoyage et l'entretien par des enfants de plus de 8 ans sous surveillance. Gardez l'appareil et le cordon hors de portée des enfants, en particulier lorsqu'il est allumé ou en cours de refroidissement.
- Gardez le cordon d'alimentation à l'écart des surfaces chaudes.
- Ne branchez pas l'appareil ou n'actionnez pas le panneau de commande avec les mains mouillées.
- Ne connectez jamais cet appareil à des minuteries externes ou à des systèmes de commande à distance pour éviter les dangers.
- Gardez l'appareil éloigné de matériaux combustibles comme les nappes ou les rideaux. Maintenez un dégagement de 10 cm de tous les côtés et au-dessus de l'appareil ; ne placez pas d'objets sur le dessus.
- Utilisez l'appareil uniquement comme décrit dans la notice.
- Ne laissez pas l'appareil fonctionner sans surveillance.
- Pendant la friture à l'air chaud, de la vapeur chaude est libérée par les ouvertures de sortie d'air. Gardez vos mains et votre visage à une distance sûre de la vapeur et des ouvertures de sortie d'air. Soyez prudent avec la vapeur chaude et l'air lors du retrait du panier de la friteuse.
- Les surfaces peuvent devenir chaudes pendant l'utilisation.
- Débranchez immédiatement l'appareil si une fumée noire apparaît et attendez qu'elle cesse avant de retirer le panier de l'appareil.

PRÉCAUTIONS

- Placez l'appareil sur une surface horizontale, stable et plane.
- Cet appareil est destiné uniquement à un usage domestique normal et non pour des environnements de travail ou commerciaux.
- Si l'appareil est utilisé de manière inappropriée ou à des fins professionnelles ou semi-professionnelles, ou s'il n'est pas utilisé conformément à la notice d'utilisation, la garantie devient invalide et nous pourrions refuser toute responsabilité pour les dommages causés.
- Débranchez toujours l'appareil après utilisation.
- Laissez l'appareil refroidir pendant environ 30 minutes avant de le manipuler ou de le nettoyer.
- L'appareil s'éteint automatiquement lorsque le panier est retiré, grâce à un micro-interrupteur interne.

PROTECTION CONTRE LA SURCHAUFFE

- L'appareil possède un système de protection contre la surchauffe. Si le contrôle interne de température échoue, la protection contre la surchauffe s'active, rendant l'appareil inopérant. Dans ce cas, débranchez-le, laissez-le refroidir, et emmenez-le à un centre agréé pour réparation.

EXTINCTION AUTOMATIQUE

L'appareil possède une minuterie qui éteint automatiquement l'appareil tout en émettant une sonnerie en arrivant à 0. Pour un arrêt manuel, tournez le bouton de la minuterie dans le sens inverse des aiguilles d'une montre jusqu'à 0.

Note : Retirer le panier pendant la cuisson éteint également l'appareil, bien que la minuterie continue à décompter.

AVANT LA PREMIÈRE UTILISATION

1. Retirez tout matériel d'emballage, autocollants ou étiquettes de l'appareil.
2. Nettoyez l'intérieur et l'extérieur de l'appareil avec un chiffon humide.

PRÉPARATION À L'UTILISATION

1. Placez l'appareil sur une surface stable, horizontale, résistante à la chaleur et plane.
2. Placez correctement la grille dans le panier.
3. Insérez le panier dans la friteuse. Si le panier n'est pas correctement fixé, l'appareil ne fonctionnera pas !

UTILISATION

La friteuse peut préparer une large gamme d'ingrédients. **For obtenir des recettes, scannez le QR code et téléchargez le livret de recettes.**

1. Préparez et démêlez le cordon, branchez-le dans une prise murale mise reliée à la terre.
2. Retirez le panier de la friteuse.
3. Placez les ingrédients sur la grille. N'utilisez jamais le panier sans la grille. Ne surchargez pas le panier, cela pourrait avoir un impact sur la qualité finale de votre plat.

Cette friteuse fonctionne avec de l'air chaud. Ne remplissez pas le panier d'huile, de graisse ou d'autres liquides.

4. Réinsérez le panier dans la friteuse. Ne touchez pas le panier pendant et juste après le fonctionnement de l'appareil en raison des températures élevées. **Tenez toujours le panier par la poignée.**
5. Ajustez le bouton de contrôle de la température et déterminez le temps de préparation nécessaire pour l'ingrédient choisi.
6. Allumez l'appareil en réglant le bouton de la minuterie.

Optionnellement, préchauffez l'appareil vide en réglant le bouton de la minuterie sur plus de 3 minutes. Attendez que le voyant de chauffe s'éteigne, remplissez ensuite le panier et réglez la minuterie sur le temps de cuisson désiré.

- a Les voyants de mise sous tension et de chauffage s'allument.
- b La minuterie commence à décompter le temps de cuisson programmé.
- c Le voyant de chauffage clignote, indiquant que l'élément chauffant maintient la température réglée.
- d L'excès d'huile qui peut se dégager des ingrédients est recueilli au fond du panier.

7. Certains ingrédients nécessitent d'être mélangés au cours du processus de préparation. Utilisez la poignée pour sortir et secouer ou retourner les ingrédients. Faites glisser le panier à l'intérieur de la friteuse pour le replacer et poursuivre la cuisson. N'appuyez pas sur le bouton de la poignée pendant que vous mélangez.

Astuce : Réglez la minuterie à la moitié du temps de cuisson pour un rappel sonore de secouer les ingrédients. N'oubliez pas de réajuster la minuterie pour le temps restant après avoir secoué les ingrédients. Si la minuterie est réglée pour la durée totale de cuisson, il n'y a pas d'alerte de mi-cuisson. Cependant, vous pouvez vérifier la progression de la cuisson à tout moment en retirant le panier, ce qui éteint automatiquement l'appareil et le redémarre lorsque vous le réinsérez. La minuterie continue de décompter pendant ce temps.

8. À l'écoute de la sonnerie de la minuterie, indiquant la fin du temps de cuisson, retirez le panier de l'appareil et placez-le sur une surface résistante à la chaleur. Vous pouvez également éteindre manuellement l'appareil en tournant le bouton de contrôle de température sur 0 ou en retirant le panier.
9. Vérifiez si les ingrédients sont entièrement cuits. Si ce n'est pas le cas, remettez le panier dans la friteuse à air et ajustez la minuterie pour quelques minutes supplémentaires si nécessaire.
10. Pour retirer de petits ingrédients, appuyez sur le bouton de libération de la grille et soulevez la grille hors du panier.

Ne retournez pas le panier à l'envers avec la grille toujours attachée, car tout excès d'huile accumulé au fond du panier coulera sur les ingrédients.

Après la friture à air chaud, le panier et les ingrédients sont chauds. Selon le type d'ingrédients dans la friteuse à air, de la vapeur peut s'échapper du panier.

11. Videz le panier dans un bol ou une assiette.
12. Lorsqu'une fournée d'ingrédients est prête, la friteuse à air est immédiatement prête pour préparer une autre fournée.

CONSEILS

- *La technologie de l'air chaud rapide réchauffe instantanément l'air à l'intérieur de l'appareil. Retirer brièvement le panier pendant la friture à air chaud ne perturbe qu'à peine le processus.*
- *Les petits ingrédients nécessitent généralement un temps de préparation légèrement plus court que les plus gros.*
- *Ajoutez un peu d'huile aux ingrédients frais pour un résultat croustillant. Fry your ingredients in the air fryer within a few minutes after you added the oil.*
- *Ne préparez pas d'ingrédients extrêmement gras dans la friteuse.*
- *La friteuse peut aussi être utilisée pour réchauffer des ingrédients. Pour cela, réglez la température à 150°C pendant jusqu'à 10 minutes.*

NETTOYAGE

1. Nettoyez l'appareil après chaque utilisation. Assurez-vous qu'il soit refroidi et débranché. Remove the basket to let the air fryer cool down more quickly.
2. Essuyez l'extérieur avec un chiffon humide.
3. Nettoyez le panier et la grille avec de l'eau chaude, du détergent et une éponge non abrasive. If residue is adhered to the rack or the bottom of the basket, fill the basket with hot water and add some dish soap. Si des résidus sont collés sur la grille ou le fond du panier, remplissez le panier d'eau chaude et ajoutez du liquide vaisselle. Placez la grille dans le panier et laissez tremper.
4. Nettoyez l'élément chauffant avec une brosse pour enlever les résidus alimentaires.

ENVIRONNEMENT

Ne jetez pas l'appareil avec les ordures ménagères lorsqu'il arrive en fin de vie, mais apportez-le à un point de collecte officiel pour le recyclage et contribuer à la préservation de l'environnement.

DÉPANNAGE

PROBLÈME	CAUSE POSSIBLE	SOLUTION POSSIBLE
La friteuse ne fonctionne pas	L'appareil n'est pas branché.	Branchez la prise principale dans une prise murale mise à la terre.
	Vous n'avez pas lancé le minuteur.	Tournez le bouton de la minuterie sur le temps de préparation requis pour allumer l'appareil.
	Le panier n'est pas bien inséré dans l'appareil.	Insérez correctement le panier dans l'appareil.
	La protection contre la surchauffe est activée.	Utilisez un objet pointu pour appuyer sur le bouton RESET situé au bas de l'appareil.
The basket still contains grease residues from previous use.	La quantité d'ingrédients dans le panier est excessive.	Mettez de plus petites quantités d'ingrédients dans le panier pour une cuisson plus uniforme.
	La température réglée est trop basse.	Réglez le bouton de contrôle de la température sur la température souhaitée.
	Le temps de préparation est trop court.	Tournez le bouton de la minuterie sur le temps de préparation nécessaire.
Les ingrédients sont frits de manière inégale.	Certains types d'ingrédients doivent être secoués à mi-cuisson.	Les ingrédients qui se superposent doivent être secoués à mi-cuisson.
Les ingrédients frits ne sont pas croustillants en sortant de la friteuse à air.	Vous avez utilisé un type d'ingrédient qui doit être préparé dans une friteuse traditionnelle.	Utilisez des ingrédients qui se cuisent au four ou badigeonnez légèrement d'huile pour un résultat plus croustillant
Je ne peux pas bien insérer le panier dans l'appareil.	Il y a trop d'ingrédients dans le panier.	Ne surchargez pas le panier.
	La grille n'est pas correctement placée dans le panier.	Appuyez sur la grille dans le panier jusqu'à ce que vous entendiez un clic.
De la fumée blanche sort de l'appareil.	Vous préparez des ingrédients gras.	Lors de la friture d'ingrédients gras, beaucoup d'huile s'écoulera dans le panier, produisant de la fumée blanche et un échauffement du panier. Cela n'affecte pas l'appareil ni le résultat.
	Le panier contient encore des résidus de graisse d'une utilisation précédente.	La fumée blanche est causée par la graisse qui chauffe dans le panier. Assurez-vous de nettoyer correctement le panier après chaque utilisation.

CERTIFICAT DE GARANTIE

(Conforme à la Directive UE 2019/771)

1. Informations sur le vendeur

Nom de l'entreprise : _____

Adresse : _____

Numéro d'enregistrement (CUI) : _____

Contact : _____

Email : _____

Téléphone : _____

2. Informations sur le produit

Nom du produit : _____

Modèle / Code : _____

Numéro de série : _____

Numéro de facture / commande : _____

Date d'achat : ___ / ___ / ___

3. Durée de la garantie

Le produit est couvert par une garantie légale de conformité de 24 mois, valable à partir de la date de livraison.

Si le produit est réparé sous garantie, la période de garantie est prolongée de la durée pendant laquelle le produit reste au centre de service.

4. Ce que couvre la garantie

Cette garantie couvre les défauts de :

- fabrication,
- matériaux,
- fonctionnalité,
- problèmes de conformité existant au moment de la livraison.

En cas de non-conformité, le consommateur a le droit de demander :

- la réparation du produit ;
- le remplacement du produit ;
- une réduction du prix ;
- la résiliation du contrat (remboursement), si la réparation ou le remplacement est impossible ou non effectué dans un délai raisonnable ou cause un inconvénient significatif.

Cette garantie ne limite pas les droits légaux du consommateur issus de :

- la Directive UE 2019/771
- les lois nationales de protection des consommateurs
- les droits liés au défaut de conformité des biens

En cas de divergence entre cette garantie et la législation locale, les droits les plus favorables au consommateur dans le pays d'achat s'appliquent.

Si le consommateur a des questions concernant les délais de réparation ou de remplacement, ou sur tout autre droit prévu par les lois nationales de protection des consommateurs, il peut contacter le vendeur ou le service client du fabricant. Les coordonnées figurent aux articles 8 et 9 de ce certificat de garantie.

5. Ce que la garantie ne couvre pas

La garantie ne couvre pas :

- les dommages causés par une utilisation incorrecte,
- les chocs mécaniques, chutes, accidents,
- les réparations ou modifications non autorisées,

- l'usure normale,
- l'utilisation en dehors des exigences du fabricant,
- les événements de force majeure

6. Comment demander un service de garantie

Le consommateur peut demander un service de garantie :

- directement auprès du vendeur,
- auprès de tout centre de service agréé listé ci-dessous,
- en contactant le vendeur en ligne.

La preuve d'achat peut être fournie par tout moyen (facture, relevé bancaire, email, etc.).

7. Processus de réparation / remplacement

- Le vendeur doit réparer ou remplacer le produit dans un délai raisonnable.

- Si la réparation est impossible, le produit doit être remplacé ou remboursé.

- Le transport des articles volumineux/lourds doit être organisé par le vendeur.

8. Centre de service agréé

Nom de l'entreprise de service : AD VITA d.o.o.

Adresse : Tovarniška cesta 7b, SI-3210 Slovenske Konjice

Email : info.si@vitapur.com

Téléphone : +386 (0) 3 292 79 90

9. Signature du vendeur

Représentant du vendeur : _____

Signature : _____

Date : ___ / ___ / ___

PRIJE UPORABE, MOLIMO PROČITAJTE I PRATITE SVE VAŽNE MJERE ZAŠTITE, UPOZORENJA, OPREZE I UPUTE ZA UPORABU.

UVOD

Vaša nova friteza na vrući zrak nudi zdraviju metodu kuhanja Vaših omiljenih jela. Kombinira vrući zrak, visoku brzinu i vrhunsko pečenje za brzo, jednostavno i zdravo kuhanje tijekom kojega se sastojci ujednačeno griju sa svih strana bez potrebe za dodavanjem ulja.

GLAVNI DIJELOVI

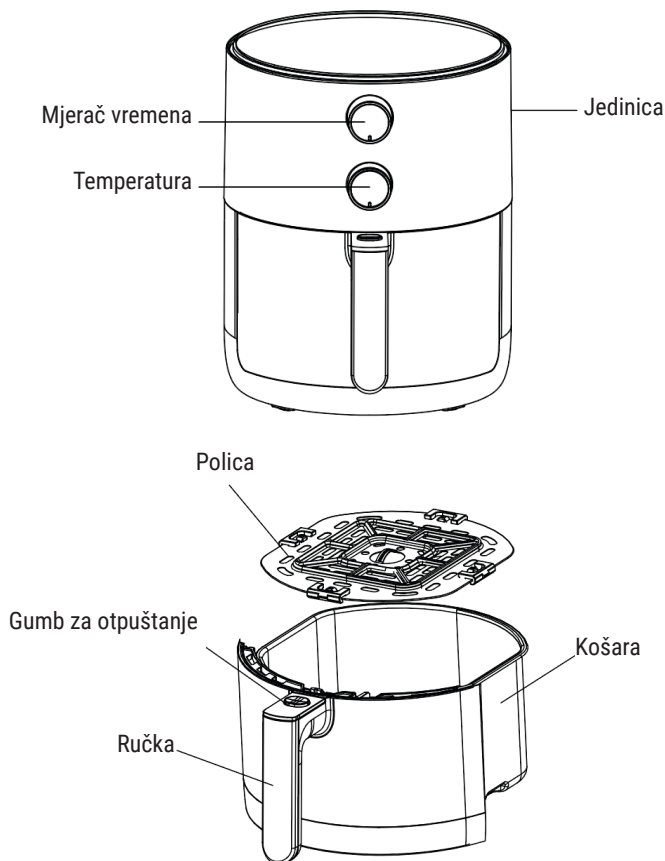

VAŽNO

Pažljivo pročitajte ove upute za uporabu prije nego koristite uređaj i sačuvajte ih za buduću uporabu.

OPASNOST

- Nikada ne uranjajte kabel, utikače ili kućište, koje sadrži električne sastavnice i grijače elemente, u vodu i ne perite ih pod vodom. Nemojte dopustiti da voda ili druga tekućina uđu u uređaj.
- Uvijek položite sastojke u košaru tako da izbjegnute dodirivanje grijaćih elemenata.
- Održavajte ulazne i izlazne otvore čistima tijekom rada.
- Ne puniti košaru uljem budući da to može uzrokovati opasnost od požara.
- Ne dirajte vrući unutarnji dio uređaja tijekom rada ili odmah nakon uporabe.

UPOZORENJA

- Uređaj nije prikladan za uporabu od strane osoba, uključujući djecu mlađu od 8 godina, sa smanjenim fizičkim, osjetilnim ili mentalnim sposobnostima, ili bez dovoljno iskustva i znanja, osim ako ih nadgleda ili podučava netko tko je odgovoran za njihovu sigurnost.
- Provjerite odgovara li napon uređaja naponu lokalne mreže prije spajanja. Aparat priključite samo na uzemljenu zidnu utičnicu te osigurajte da je utikač pravilno umetnut.
- Nemojte koristiti uređaj ako su utikač, kabel ili sam uređaj oštećeni. Ako se šteta dogodi, odnesite uređaj u ovlaštenu servis na popravak.
- Nadgledajte djecu kako biste ih spriječili od igranja s uređajem. Djeca iznad 8 godina smiju čistiti i održavati uređaj samo ako su pod nadzorom. Držite uređaj i kabel van dohvata djece, posebice kad je upaljen ili kad se hladi.
- Držite glavni kabel dalje od vrućih površina.
- Nemojte priključiti uređaj ili upravljati kontrolnom pločom ako su Vam ruke mokre.
- Nikada ne povežite ovaj uređaj s vanjskim mjeračima vremena ili sustavima daljinskog upravljanja za sprječavanje opasnosti.
- Držite uređaj dalje od zapaljivih materijala kao što su stolnjaci ili zavjese. Održavajte razmak od 10 cm sa svih strana i iznad uređaja; ne postavljajte predmete na vrh.
- Koristite uređaj samo kako je predviđeno u priručniku.
- Ne ostavljajte uređaj da radi bez nadzora.
- Tijekom prženja na vrući zrak, vruća para se otpušta kroz otvore za izlaz zraka. Držite ruke i lice na sigurnoj udaljenosti od pare i otvora za izlaz zraka. Budite oprezni i pazite na vruću paru i zrak prilikom micanja košare iz friteze na vrući zrak.
- Površine mogu postati vruće tijekom uporabe.
- Odmah išteckajte uređaj ukoliko se tamni dim pojavi i pričekajte da prestane prije nego maknete košaru iz uređaja.

OPREZ

- Postavite uređaj na horizontalnu, ujednačenu i stabilnu površinu.
- Ovaj uređaj je namijenjen za uporabu u kućanstvu, a ne u radnim ili komercijalnim okruženjima.
- Ako se uređaj koristi nepropisno ili u profesionalne ili poluprofesionalne svrhe, ili ako se ne koristi u skladu s uputama za uporabu, jamstvo postaje nevažeće i možemo odbiti bilo kakvu odgovornost za nastalu štetu.
- Uvijek išteckajte uređaj nakon uporabe.
- Dopustite da se uređaj ohladi otprilike 30 minuta prije rukovanja uređajem ili čišćenja.
- Zahvaljujući unutarnjem mikro prekidaču, uređaj se automatski isključuje kad se košara makne.

ZAŠTITA OD PREGRIJAVANJA

- Uređaj ima sustav zaštite od pregrijavanja. Ako unutarnja kontrola temperature ne uspije, spomenuta se zaštita aktivira, čineći uređaj nesposobnim za rad. U takvim ga slučajevima isključite iz struje, ostavite da se ohladi te ga odnesite u ovlaštenu servis na popravak.

AUTOMATSKO ISKLJUČIVANJE

Uređaj ima mjerač vremena koji automatski isključuje uređaj i oglašava se zvonom kad dosegne 0. Za ručno isključivanje okrenite gumb mjerača vremena u smjeru suprotnom od kazaljke na satu na 0.

Napomena: Uklanjanje košare tijekom kuhanja također automatski isključuje uređaj, iako mjerač vremena nastavlja odbrojivati.

PRIJE PRVE UPORABE

1. Maknite sve materijale pakiranja, naljepnice i oznake s uređaja.
2. Očistite unutrašnji i vanjski dio uređaja vlažnom krpom.

PRIPREMA ZA UPORABU

1. Postavite uređaj na stabilnu, horizontalnu, otpornu na toplinu i ravnu površinu.
2. Pravilno postavite policu u košaru.
3. Umetnite košaru u fritezu na vrući zrak. Ako se košara ne umetne pravilno u fritezu, uređaj neće raditi!

UPORABA

Friteza na vrući zrak može pripremiti široki raspon sastojaka. **Skenirajte QR kod i preuzmite knjižicu s receptima kako biste vidjeli recepte.**

1. Pripremite i razmrсите kabel te ga umetnite u uzemljenu zidnu utičnicu.
2. Izvucite košaru iz friteze na vrući zrak.
3. Stavite sastojke na policu. Nikada ne koristite košaru bez police. Nikada nemojte previše napuniti košaru jer to može utjecati na konačnu kvalitetu jela.

Ovo je friteza na vrući zrak koja radi korištenjem vrućeg zraka. Ne punite košaru uljem, masnoćom za prženje ili drugom tekućinom.

4. Umetnite košaru natrag u fritezu na vrući zrak. Ne dirajte košaru tijekom ili neposredno nakon uporabe radi visoke temperature. **Uvijek primite košaru za ručku.**
5. Namjestite gumb za kontrolu temperature na željene postavke i odredite potrebno vrijeme pripreme za sastojak.
6. Upalite uređaj namještanjem gumba za kontrolu vremena.

Ako želite, unaprijed zagrijte prazan uređaj namještanjem gumba za kontrolu vremena na preko 3 minute. Pričekajte da se svjetlo za zagrijavanje ugasi, zatim napunite košaru i namjestite brojač vremena na željeno vrijeme kuhanja.

- a Svjetla za uključivanje i zagrijavanje zasvijetle.
 - b Brojač vremena počne odbrojivati postavljeno vrijeme kuhanja.
 - c Svjetlo za zagrijavanje će zasvijetliti tijekom procesa prženja na vrući zrak, dajući do znanja da element koji se grije zadržava postavljenu temperaturu.
 - d Ikakav višak ulja iz sastojaka će se skupiti na dnu košare.
7. Neke je sastojke potrebno protresti na pola vremena pripreme. Izvucite košaru koristeći ručku kako biste protresli ili okrenuli sastojke. Vratite košaru natrag u fritezu na vrući zrak kako bi nastavila s pečenjem. Ne pritišćite gumb na ručki tijekom trešnje.

Savjet: Postavljanje brojača vremena na pola vremena kuhanja zvukom Vas obavještava da protresete sastojke. Zapamtite da resetirate brojač vremena za ostalo potrebno vrijeme kuhanja nakon trešnje. Ako je brojač namješten za potpuno vrijeme kuhanja, neće biti ikakve obavijesti u sredini procesa kuhanja. Međutim, možete provjeriti proces kuhanja u bilo koje doba vadeći van košaru, što će automatski isključiti uređaj te će uređaj nastaviti s radom kad vratite košaru. Brojač vremena nastavlja odbrojavati tijekom ovoga.

8. Kada čujete zvono brojača vremena koje indicira kraj vremena kuhanja, maknite košaru iz uređaja i postavite ju na površinu otpornu na toplinu. Također ga možete ručno ugasiti okretanjem gumba za temperaturu na 0 ili povlačenjem košare van.
9. Provjerite jesu li sastojci u potpunosti skuhan. Ako nisu, vratite košaru natrag u fritezu na vrući zrak i namjestite brojač vremena na dodatne minute koje su potrebne.
10. Pritisnite gumb za otpuštanje police i podignite policu iz košare kako biste maknuli male sastojke.

Ne okrećite naopako košaru dok je policica još povezana s njom, budući da to može dovesti do izlijevanja ostatka ulja koji se skupio na dnu košare na sastojke.

Nakon prženja na vrući zrak, i košara i sastojci su vrući. Ovisno o vrsti sastojaka u fritezi na vrući zrak, para može izaći iz košare.

11. Ispraznite sadržaj košare na tanjur ili u zdjelu.
12. Kada je smjesa sastojaka spremna, friteza na vrući zrak je odmah spremna za novo kuhanje.

SAVJETI

- *Budući da tehnologija brzog vrućeg zraka odmah ponovno zagrijava zrak unutar uređaja, kratkotrajno izvlačenje košare iz uređaja tijekom prženja na vrući zrak jedva da ometa proces.*
- *Manji sastojci općenito trebaju kraće vrijeme pripreme od većih.*
- *Dodajte malo ulja na svježe sastojke kako bi bili hrskavi. Pržite svoje sastojke u fritezi na vrući zrak nekoliko minuta nakon što ste dodali ulje.*
- *Ne pripremajte izrazito masne sastojke u fritezi na vrući zrak.*
- *Također možete koristiti fritezu na vrući zrak kako biste ugrijali sastojke. Postavite temperaturu na 150°C do 10 minuta kako biste ih ugrijali.*

ČIŠĆENJE

1. Očistite uređaj nakon svake uporabe. Provjerite je li se uređaj ohladio te je li ištekan. Maknite košaru kako bi se friteza na vrući zrak brže ohladila.
2. Obrišite vanjski dio uređaja vlažnom krpom.
3. Očistite košaru i policu vrućom vodom, deterdžentom i neabrazivnom spužvom. Ako se talog priljepio na policu ili dno košare, napunite košaru vrućom vodom i dodajte malo deterdženta za pranje posuđa. Postavite policu u košaru i pustite ih da se namoče.
4. Očistite grijaći element s četkom za čišćenje kako biste maknuli ostatke hrane.

OKOLIŠ

Nemojte odlagati uređaj u uobičajeni kućni otpad na kraju njegovog životnog vijeka, već ga odnesite na službeno sabirno mjesto za recikliranje i pomozite pri očuvanju okoliša.

RJEŠAVANJE PROBLEMA

PROBLEM	MOGUĆI UZROK	MOGUĆE RJEŠENJE
Friteza na vrući zrak ne radi	Uređaj nije uključen u struju.	Stavite glavni utikač u uzemljenu zidnu utičnicu.
	Niste namjestili mjerač vremena.	Okrenite gumb za vrijeme na potrebno vrijeme kuhanja kako biste uključili uređaj.
	Košara nije pravilno postavljena u uređaj.	Pravilno umetnite košaru u uređaj.
	Zaštita od pregrijavanja je upaljena.	Koristite šiljasti predmet kako biste pritisnuli gumb za RESET na dnu uređaja.
Sastojci prženi u fritezi na vrući zrak nisu gotovi.	Količina sastojaka u fritezi je prevelika.	Stavljajte manje skupine sastojaka u košaru. Manje se skupine ujednačeno prže.
	Postavljena temperatura je preniska.	Okrenite gumb za kontrolu temperature na željenu temperaturu.
	Vrijeme pripreme je prekratko.	Okrenite gumb za vrijeme na željeno vrijeme pripreme.
Sastojci se neujednačeno prže.	Određene vrste sastojaka moraju biti protresene na pola vremena pripreme.	Sastojci koji leže na vrhu jednih drugih ili preko puta trebaju biti protreseni na pola vremena pripreme.
Pržene grickalice nisu hrskave kad izađu iz friteze na vrući zrak.	Koristili ste vrstu grickalice koja bi se trebala pripremati u tradicionalnoj fritezi.	Koristite grickalice iz pećnice ili stavite malo ulja na grickalice za hrskaviji rezultat.
Ne mogu pravilno umetnuti košaru u uređaj.	Previše je sastojaka u košari.	Nemojte previše napuniti košaru.
	Polica nije pravilno postavljena u košaru.	Gurnite policu u košaru dok ne čujete zvuk klika.
Bijeli dim izlazi iz uređaja.	Pripremate masne sastojke.	Kada pržite masne sastojke u fritezi na vrući zrak, velika količina ulja će se izliti u košaru. Ulje će proizvesti bijeli dim i košara se može pregrijati i više nego obično. Ovo ne utječe na uređaj ili rezultat.
	Košara i dalje sadrži masni talog od prijašnje uporabe.	Bijeli dim je uzrokovan zagrijavanjem masti u košari. Pobrinite se da pravilno očistite košaru nakon svake uporabe.

GARANCIJA (HR)

Davatelj garancije i ovlašteni serviser, AD Vita d.o.o., Tovarniška 7b, 3210 Slovenske Konjice, Slovenija, obavezuje se osigurati besprijekorno funkcioniranje proizvoda u garantnom roku. Tokom garantnog roka, koji počinje isporukom proizvoda, popraviti ćemo sve nedostatke ili kvarove na proizvodu koji se javi tokom normalne upotrebe, pod uvjetom da proizvod nisu dirale osobe koje nije ovlastio izdavatelj garantnog lista te da su korišteni samo originalni rezervni dijelovi.

Prava potrošača

Ako roba za koju je izdata garancija ne odgovara specifikacijama ili ako nema svojstva navedena u garantnom listu ili oglasnoj poruci, potrošač može prvo zahtijevati otklanjanje nedostataka. Ukoliko se nedostaci ne otklone u razumnom roku odnosno najkasnije u roku od 30 dana (rok za rješavanje reklamacije) od dana kad je proizvođač ili ovlašteni serviser zaprimio zahtjev kupca za otklanjanje nedostataka, davatelj garancije i ovlašteni serviser će besplatno zamijeniti robu istom, novom i besprijekornom. Razdoblje od 30 dana može se produžiti za najkraće potrebno vrijeme potrebno za dovršetak popravka ili zamjene, ali ne više od 15 dana. Pri određivanju produženog roka uzimaju se u obzir priroda i složenost robe, priroda i ozbiljnost nesukladnosti te napor potreban za dovršetak popravka ili zamjene. Davatelj garancije i ovlašteni serviser obavijestit će potrošača o broju dana za produženje i o razlozima produženja prije isteka originalnog roka od 30 dana.

Ukoliko davatelj garancije osporava postavljeni zahtjev dužan je potrošaču odgovoriti u pisanoj formi u roku od osam dana od prijema zahtjeva.

Ako davatelj garancije i ovlašteni serviser ne uspiju popraviti ili zamijeniti robu novom u zadanom roku, potrošač može zatražiti povrat cjelokupnog iznosa od proizvođača ili može zatražiti razmjerno smanjenje kupoprodajne cijene. Ako potrošač zahtijeva razmjerno smanjenje cijene, sniženje će biti razmjerno smanjenju vrijednosti robe koju je potrošač primio, u odnosu na vrijednost koju bi roba imala da je usklađena.

Neovisno o navedenom, potrošač može zatražiti povrat plaćenog iznosa od davatelja garancije i ovlaštenog servisera ako se nesukladnost pojavi u roku kraćem od 30 dana od isporuka robe.

Za zamijenjenu robu ili zamijenjeni bitni dio robe novim, davatelj garancije i ovlašteni serviser izdat će novi garantni list.

Ako davatelj garancije ili ovlašteni serviser ne dostave zamjensku robu potrošaču na privremeno korištenje, potrošač ima pravo tražiti naknadu štete zbog nemogućnosti korištenja robe od trenutka kad je zatražio popravak ili zamjenu do isteka.

Troškove materijala, rezervnih dijelova, rada i prijevoza koji proizlaze iz popravka kvarova ili zamjene robe novom snose davatelj garancije i ovlašteni serviser.

Prava potrošača koja se mogu ostvariti na temelju garantnog lista prestaju nakon dvije godine od dana njihove kupnje.

Obavezna garancija također vrijedi i ako za robu za koju je potrebna garancija nije izdat garantni list ili ako nije isporučena potrošaču.

Potrošač ima zakonsko pravo besplatno podnijeti garantne zahtjeve protiv prodavatelja u slučaju nesukladnosti robe. Garancija ne isključuje prava potrošača koja proizlaze iz obavezne garancijske sukladnosti proizvoda.

Valjanost

Garancija ne pokriva:

1. mehanička oštećenja i kvarove usljed nestručne upotrebe i održavanja;
2. nedostatke uzrokovane višom silom;
3. potrošne materijale.

Garancija vrijedi u zemlji u kojoj je obavljena kupovina i može se tražiti na mjestu kupovine ili kod ovlaštenog uvoznika za to tržište, kao što je navedeno na deklaraciji proizvoda na pakiranju. Račun za proizvod je obavezan prilog prilikom ostvarivanja prava na garanciju.

Garancija ne isključuje prava potrošača koja proizlaze iz odgovornosti prodavca za nedostatke robe. Potrošač ima zakonsko pravo besplatno podnijeti garancijske zahtjeve protiv prodavca u slučaju nesukladnosti robe.

Garantni rok je 24 mjeseca. Uslugu pruža uvoznik za svako specifično tržište.

Garantni postupak

Potrošač zahtijeva garanciju na prodajnom mjestu gdje je roba kupljena ili na drugom prodajnom mjestu prodavca u istoj državi u kojoj je obavljena kupovina ili preko elektronske pošte na ispod navedenu elektronsku adresu. Potrošač na prodajnom mjestu potpisuje obrazac za prigovor i predaje ga prodavcu. Davatelj garancije kontaktirat će potrošača u roku od 8 radnih dana od primitka prigovora.

Potrošač se može informisati o svojim pravima i postupku ostvarivanja garancije kontaktiranjem korisničke podrške putem e-maila na info@vitapur.ba ili pozivom na broj +387 33 975 998.

Održavanje nakon garancije, servis i rezervni dijelovi

Vrijeme za osiguranje servisa, održavanja i rezervnih dijelova je 3 godine od isteka garantnog roka.

Naziv proizvoda: _____

Datum dostave: _____

HASZNÁLAT ELŐTT OLVASSA EL AZ ÖSSZES FONTOS BIZTONSÁGI TUDNIVALÓT, FIGYELMEZTETÉST, VALAMINT A KEZELÉSI ÚTMUTATÓT, ÉS EZEKET TARTSA BE.

BEVEZETÉS

Az Ön új forrólevegős sütője egészségesebb sütési módot kínál kedvenc ételei elkészítéséhez. A forró levegő, a nagy sebességű levegőkeringtetés, valamint a felső grill kombinációja gyors, egyszerű és egészséges sütést tesz lehetővé; minden oldalról egyenletesen süti át a behelyezett ételt hozzáadott olaj nélkül.

FŐ RÉSZEGYSÉGEK

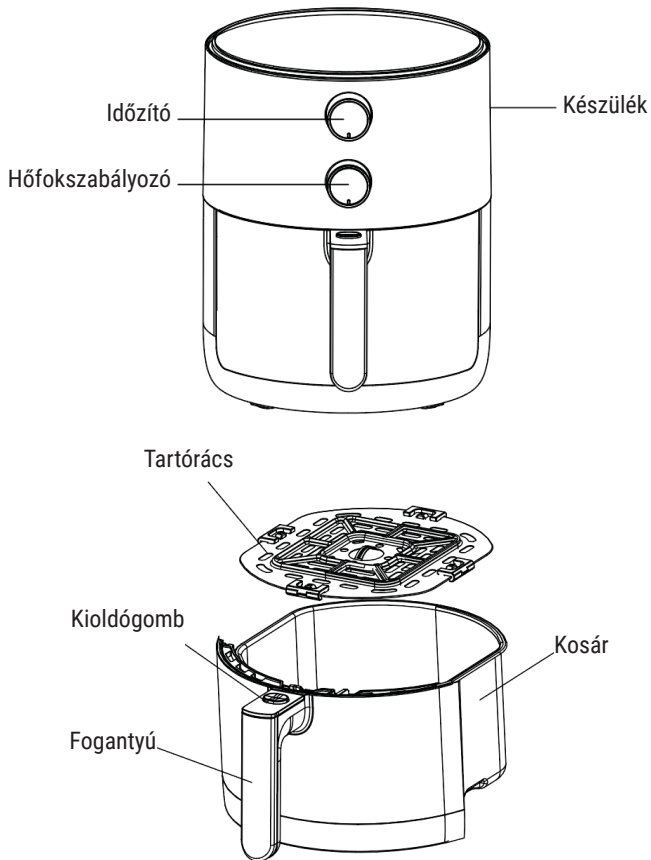

FONTOS

A készülék használata előtt figyelmesen olvassa el ezt a használati utasítást, és tegye el, hogy később is tudjon tájékozódni belőle.

VESZÉLY

- Soha ne merítse a vezetékét, annak dugóját vagy az elektromos részeségeket és fűtőelemeket tartalmazó készülékházat vízbe, és ne öblítse le csap alatt. A készülékbe egyáltalán ne jusson víz vagy egyéb folyadék.
- A hozzávalókat mindig a kosárba tegye, hogy azok ne érintkezzenek a fűtőelemekkel.
- A működés során a légbevezető és légkivezető nyílások maradjanak szabadon.
- A kosárba ne töltsön olajat, mert ez tűzveszélyes.
- A készülék forró belsejéhez ne érjen hozzá működés közben, illetve közvetlenül a használatot követően.

FIGYELMEZTETÉSEK

- Ez a készülék nem alkalmas csökkent fizikai, érzékszervi vagy mentális képességekkel bíró, valamint elégséges tapasztalattal és ismeretekkel nem rendelkező személy (így többek közt 8 év alatti gyerek) általi használatra – kivéve ha a biztonságáért felelős személy felügyeli vagy irányítja.
- Mielőtt a készüléket bedugja a konnektorba, győződjön meg róla, hogy a készüléken feltüntetett feszültség egyezik-e a háztartásban rendelkezésre álló hálózati feszültséggel. A készüléket kizárólag földelt falaljzatba dugja be, és ügyeljen a dugó megfelelő behelyezésére.
- Ne használja a készüléket, ha a vezeték, a dugó vagy maga a készülék megsérült. Sérülés esetén javításra vigye a készüléket hivatalos szervizképviselőhöz.
- Felügyelje a gyerekeket, hogy azok ne játszhassanak a készülékkel. Tisztítást és karbantartást kizárólag 8 év feletti gyerek végezhet, ha felnőtt felügyeli. A készülék és annak vezetéke ne legyen hozzáférhető gyerekek számára, különösen használat közben, illetve a visszahúlás során.
- A vezeték ne kerüljön forró felületek közelébe.
- Nedves kézzel ne dugja be a készüléket és ne nyúljon a kezelőpanelhez.
- A veszélyhelyzet megelőzése érdekében soha ne csatlakoztassa e készüléket külső időzítőhöz vagy távirányító rendszerhez.
- A készüléket tartsa távol gyúlékony anyagoktól, mint amilyen a terítő vagy a függöny. A készülék minden oldalán (és fölötté is) hagyjon 10 cm távolságot; a tetejére ne tegyen semmit.
- A készüléket kizárólag a használati utasításban leírtaknak megfelelően használja.
- Működés közben a készüléket ne hagyja felügyelet nélkül.
- A forró levegős sütés során forró gőz távozik a légkivezető nyílásokon. Keze és arca legyen biztos távolságban a gőztől és a légkivezető nyílásoktól. Vigyázzon a forró gőzre és levegőre, amikor a kosarat kiveszi a légsütőből.
- A használat során a készülék felületei felforrósodhatnak.
- Haladéktalanul húzza ki a készüléket a konnektorból, ha sötét füst jön belőle, és várja ki a füst megszűnését, mielőtt a kosarat kivenné a készülékből.

FIGYELEM

- A készüléket vízszintes, sima és stabil felületen helyezze el.
- E készülék szokványos háztartási használatra való; munkahelyi és kereskedelmi környezetbe nem alkalmas.
- Ha a készüléket nem rendeltetésszerűen használják, nem tartják be a használati utasításban leírtakat, vagy pedig üzleti (jellegű) célokra használják, a garancia érvényét veszti, és mindenfajta felelősséget megtagadhatunk a felmerült kárért.
- Használat után mindig húzza ki a készüléket a konnektorból.
- A készüléket hagyja kb. 30 percig hűlni a tisztítás vagy egyéb, a készülékkel kapcsolatos tevékenység előtt.
- A készülék egy belső mikrokapcsolónak köszönhetően automatikusan leáll, ha a kosarat kiveszik.

TÚLMELEGEDÉS ELLENI VÉDELEM

- A készülék túlmelegedés elleni védelemmel rendelkezik. Ha a belső hőfokszabályozó meghibásodik, ez a védelem aktiválódik és a készüléket működésképtelenné teszi. Ilyen esetben húzza ki a konnektorból, várja meg, hogy lehűljön, ezután pedig javításra vigye hivatalos szervizbe.

AUTOMATIKUS KIKAPCSOLÁS

A készülék időzítővel rendelkezik, ami automatikusan kikapcsolja az eszközt és hangjelzést ad, ha 0-ra ér. Kézzel is leállíthatja, ha az időzítő tekerőgombját az óramutató járásával ellentétes irányba a 0-ra forgatja.

Megjegyzés: Ha sütés közben kiveszi a kosarat, akkor a készülék ugyancsak kikapcsol, de az időzítő folytatja a visszaszámlálást.

AZ ELSŐ HASZNÁLAT ELŐTT

1. Távolítsa el minden csomagolóanyagot, matricát és címkét a készülékről.
2. Nedves törölkendővel tisztítsa meg a készülék külsejét és belsejét egyaránt.

ELŐKÉSZÜLET A HASZNÁLATRA

1. A készüléket helyezze stabil, vízszintes, hőálló, sík felületre.
2. A tartórácsot tegye be megfelelően a kosárba.
3. A kosarat helyezze be a forrólevegős sütőbe. Ha a kosár nincs megfelelően rögzítve a légsütőben, a készülék nem fog működni!

HASZNÁLAT

A forrólevegős sütő sokféle étel elkészítésére alkalmas. **Ha receptekre van szüksége, olvassa be a QR-kódot és töltsen le a receptes füzetet.**

1. Vegye elő és bogyozza ki a vezetékét, majd dugja be a földelt fali aljzatba.
2. Húzza ki a kosarat a forrólevegős sütőből.
3. Tegye a hozzávalókat a tartórácsra. Soha ne használja a kosarat a tartórács nélkül. Semmiképpen ne töltsen túl a kosarat, mert ez kihat az elkészült étel minőségére.

Éz egy légsütő, ami forró levegővel működik. Ne töltsön a kosárba olajat, zsírt vagy egyéb folyadékot.

4. Tegye vissza a kosarat a légsütőbe. Ne érjen hozzá a kosárhoz használat közben és egy ideig utána sem, mert forró lehet. **A kosarat mindig a fogantyúnál fogva tartsa.**
5. A hőfokszabályzó gombot forgassa el a kívánt beállításra, és határozza meg az étel elkészítéséhez szükséges időt.
6. Az időzítőgomb megfelelő állásba történő elforgatásával kapcsolja be a készüléket.

Lehetőség van arra is, hogy a készüléket üresen előmelegítse – ehhez állítsa az időzítőgombot 3 percnél hosszabb időtartamra. Várja meg, amíg a felmelegítést jelző fény világítani kezd, ezután töltsen meg a kosarat és az időzítőt állítsa a kívánt sütési időre.

- a A működésjelző és felmelegítést jelző fények világítanak.
 - b Az időzítő elkezd visszaszámlálni a beállított sütési időtől.
 - c A felmelegítést jelző fény a forrólevegős sütés során villog, ami jelzi, hogy a fűtőelem fenntartja a beállított hőfokot.
 - d A hozzávalókból esetleg távozó olaj a kosár alján gyűlik össze.
7. Egyes hozzávalókat a sütés félideje táján össze kell rázni. Fogantyújánál fogva húzza ki a kosarat, hogy összerázza vagy átforgassa a tartalmát. Csúsztassa vissza a kosarat a légsütőbe, és folytassa a sütést. A rázás során ne nyomja meg a fogantyún lévő gombot.

Tipp: Ha az időzítőt a sütési idő felére állítja, akkor hangjelzés fog figyelmeztetni a kosár tartalmának összerázására. Az összerázást követően ne feledje az időzítőn beállítani a hátralévő sütési időt. Ha az időzítőn a teljes sütési időt állítja be, nincs sütés közbeni figyelmeztetés. A sütés állapotát azonban bármikor ellenőrizheti, ha kihúzza a kosarat – ekkor a készülék automatikusan kikapcsol, majd a kosár visszahelyezések után újraindul. Az időzítő ezalatt is folytatja a visszaszámlálást.

8. Ha az időzítő hangjelzése hallatszik (ami a sütés végét jelzi), vegye ki a kosarat a készülékből és helyezze hőálló felületre. A készüléket manuálisan is kikapcsolhatja akár úgy, hogy a 0-ra tekeri a hőfokszabályozó gombot, akár úgy, hogy kihúzza a kosarat.
9. Ellenőrizze, hogy a hozzávalók teljesen megsültek-e. Ha nem, csúsztassa vissza a kosarat a légsütőbe és szükség szerint állítson be az időzítővel további sütési időt.
10. A kisebb hozzávalók kiszedéséhez nyomja meg a rácskioldó gombot, és emelje ki a tartórácsot a kosárból.

A kosarat ne fordítsa fejjel lefelé, ha a tartórács még benne van, mert a kosár alján esetleg összegyűjt olaj ráfolyik a megsült ételre.

A forró levegős sütést követően a kosár és a benne lévő étel forró. A légsütőben lévő ételféleségtől függően gőz is távozhat a kosárból.

11. A kosár tartalmát öntse ki egy tálba vagy tányérra.
12. Ha egy adag étel megsült, a forrólevegős sütő azonnal készen áll a következő adag megsütésére.

TIPPEK

- Mivel a gyors forrólevegős technológia a készüléken belüli levegőt azonnal újrahevíti, a sütést csupán minimálisan zavarja meg, ha a forrólevegős sütés során rövid időre kihúzza a készülékből a kosarat.
- A kisebb darabokból álló hozzávalók esetében általában rövidebb sütési időre van szükség, mint a nagyobbaknál.
- A friss hozzávalókra tegyen egy kis olajat, ha ropogósabb végeredményt szeretne. Az olaj hozzáadását követően néhány percen belül süsse meg ezeket a légsütőben.
- A forrólevegős sütőben ne süssön nagyon zsíros ételféleségeket.
- A légsütő alkalmazható az étel újramelegítésére is. Az újramelegítéshez állítsa a hőfokot 150°C-ra, az időt pedig legfeljebb 10 percre.

TISZTÍTÁS

1. A készüléket minden használat után tisztítsa meg. Ügyeljen rá, hogy a készülék ekkor már kihűlt állapotban legyen, a konnektorból kihúzva. Gyorsabban lehűl a légsütő, ha kiveszi belőle a kosarat.
2. A készülék külsejét nedves törülközővel törölje át.
3. A kosarat és a tartórácsot forró vízzel, mosogatószerrel és nem dörzsölő felületű szivaccsal tisztítsa meg. Ha ételmaradék tapadt a rácsra vagy a kosár aljára, töltsen meg a kosarat forró vízzel és tegyen bele egy kevés mosogatószeret. Tegye a tartórácsot a kosárba, és hagyja ázni egy ideig.
4. A fűtőelemet kefével tisztítsa meg, hogy eltávolítsa róla az esetleges ételmaradékokat.

KÖRNYEZETVÉDELEM

A készüléket ne a kommunális hulladékba dobja ki élettartama végén, hanem vigye el az erre kijelölt hulladékátvételi pontra. Így biztosítható az újrahaznosítás és a környezet védelme.

HIBAELHÁRÍTÁS

PROBLÉMA	LEHETSÉGES OK	LEHETSÉGES MEGOLDÁS
A légsütő nem működik	A készülék nincs bedugva.	Dugja be a hálózati dugót egy földelt fali konnektorba.
	Nem állította be az időzítőt.	Forgassa el az időzítőgombot a szükséges sütési időre; ezzel bekapcsolja a készüléket.
	A kosár nincs megfelelően behelyezve a készülékbe.	A kosarat csúsztassa be megfelelően a készülékbe.
	A túlmelegedés elleni védelem aktiválódott.	Egy hegyes végű tárggyal nyomja meg a RESET gombot a készülék alján.
A légsütőben süített étel nem sült meg.	Túl sok hozzávalót tett a kosárba.	Kisebb adagokat tegyen a kosárba; ezek egyenletesebben sülnék át.
	A beállított hőfok túl alacsony.	A hőfokszabályozó gombot forgassa el a szükséges hőmérsékletre.
	A sütési idő túl rövid.	Az időzítőgombot forgassa el a szükséges sütési időre.
A hozzávalók nem egyenletesen sülték meg.	Bizonyos ételféleségeket a sütés felénél össze kell rázni.	Az olyan hozzávalókat, amelyek egy halomban vannak, a sütési idő felénél össze kell rázni.
A megsült rágcsálnivaló nem ropogós, miután elkészült a légsütőben.	Olyan jellegű rágcsálnivalót süített, amit hagyományos olajsütőben kell sütni.	Sütőbe való rágcsálnivalókat süssön a készülékben, vagy a ropogósabb eredmény érdekében ecseteljen rájuk egy kis étolajat.
A kosarat nem tudom rendesen becsúsztatni a készülékbe.	Túl sok a hozzávaló a kosárban.	Ne töltse túl a kosarat.
	A tartórács nincs megfelelően behelyezve a kosárba.	A tartórácsot kattanásig nyomja le a kosárba.
A készülékből fehér füst távozik.	Zsíros ételféleség sütését végzi.	Ha zsíros ételféleségeket süt a légsütőben, nagy mennyiségű olaj szivároghat ki a kosárba. Ez az olaj fehér füstöt eredményez, a kosár pedig a szokottnál jobban felhevülhet. A készülékre vagy a sütés eredményére ez nincs kihatással.
	A kosárban zsiradék maradt a korábbi használatból.	A fehér füstöt a kosárban lévő zsiradék felhevülése okozza. Minden használat után tisztítsa alaposan meg a kosarat.

GARANCIALEVÉL

(Megfelel az EU 2019/771 irányelvnek)

1. Eladó adatai

Cégnév: _____

Cím: _____

Regisztrációs szám (CUI): _____

Kapcsolat: _____

E-mail: _____

Telefon: _____

2. Termékinformációk

Termék neve: _____

Modell / Kód: _____

Sorozatszám: _____

Számla / Rendelési szám: _____

Vásárlás dátuma: ___ / ___ / ___

3. Jótállási idő

A termékre 24 hónapos törvényes megfelelőségi garancia vonatkozik, amely a szállítás dátumától érvényes.

Ha a terméket garanciális javításra küldik, a jótállási idő meghosszabbodik azzal az idővel, amíg a termék a szervizben van.

4. Mit fedez a garancia

A garancia az alábbi hibákra terjed ki:

- gyártási,
- anyaghibák,
- funkcionáltság,
- megfelelőségi problémák, amelyek a szállításkor fennálltak.

Nem megfelelőség esetén a fogyasztó jogosult:

- A termék javítására;
- A termék cseréjére;
- Árleszállításra;
- A szerződés felmondására (visszatérítés), ha a javítás vagy csere nem lehetséges, nem történik meg ésszerű időn belül, vagy jelentős kényelmetlenséget okoz.

A garancia nem korlátozza a fogyasztó törvényes jogait, amelyek az alábbiakból erednek:

- EU 2019/771 irányelv
- Nemzeti fogyasztóvédelmi törvények
- A termékek nem megfelelőségével kapcsolatos jogok
- Eltérés esetén a fogyasztó számára kedvezőbb jogok érvényesek a vásárlás országában.

A fogyasztó kérdéseivel a javítási vagy csereidővel kapcsolatban, illetve más fogyasztóvédelmi jogokkal kapcsolatban fordulhat az eladóhoz vagy a gyártó ügyfélszolgálatához. Elérhetőségek a 8. és 9. pontban találhatóak.

5. Mit NEM fedez a garancia

A garancia nem terjed ki:

- nem rendeltetészerű használatból eredő károkra,
- mechanikai sérülésekre, esésekre, balesetekre,
- nem engedélyezett javításokra vagy módosításokra,
- normál elhasználódásra,
- a gyártó előírásainak nem megfelelő használatra,
- vis maior eseményekre

6. Hogyan igényelhető a garancia

A fogyasztó igényelheti a garanciát:

- közvetlenül az eladótól,
- bármelyik alább felsorolt hivatalos szervizközpontban,
- az eladó online elérhetőségén keresztül.

A vásárlás igazolása bármilyen formában történhet (számla, banki kivonat, e-mail stb.).

7. Javítás / csere folyamata

- Az eladónak ésszerű időn belül javítania vagy cserélnie kell a terméket.
- Ha a javítás lehetetlen, a terméket ki kell cserélni vagy visszatéríteni.
- Nagyméretű/nehéz termékek szállítását az eladónak kell biztosítania.

8. Hivatalos szervizközpont

Szervizcég neve: AD VITA d.o.o.

Cím: Tovarniška cesta 7b, SI-3210 Slovenske Konjice

E-mail: info.si@vitapur.com

Telefon: +386 (0) 3 292 79 90

9. Eladó aláírása

Eladó képviselője: _____

Aláírás: _____

Dátum: ___ / ___ / ___

PRIMA DELL'USO, LEGGERE E SEGUIRE TUTTE LE MISURE DI SICUREZZA, LE AVVERTENZE, LE PRECAUZIONI E LE ISTRUZIONI PER L'USO.

INTRODUZIONE

La nuova friggitrice ad aria offre un metodo di cottura più sano per i tuoi piatti preferiti. Combina aria calda, circolazione ad alta velocità e una griglia superiore per una cottura veloce, facile e sana, riscaldando uniformemente gli ingredienti da tutti i lati senza bisogno di aggiungere olio.

COMPONENTI PRINCIPALI

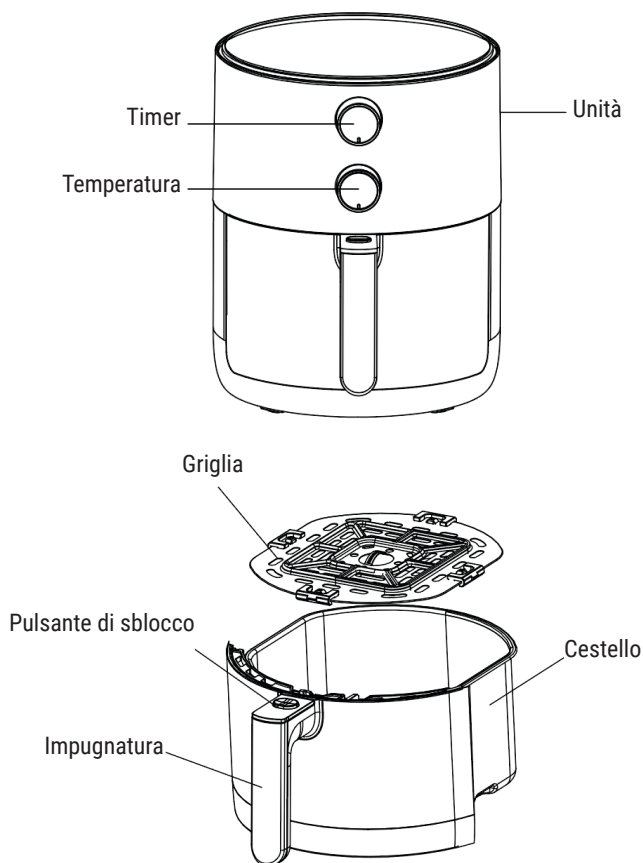

IMPORTANTE

Prima di utilizzare l'elettrodomestico, leggere attentamente questo manuale d'uso e conservarlo per future consultazioni.

PERICOLO

- Non immergere mai in acqua il cavo, le spine o l'alloggiamento contenente parti elettriche ed elementi riscaldanti, né sciacquare sotto il rubinetto. Non lasciare che acqua o altri liquidi penetrino nell'elettrodomestico.
- Collocare sempre gli ingredienti nel cestello per evitare il contatto con gli elementi riscaldanti.
- Durante l'utilizzo, mantenere libere le aperture di ingresso e di uscita dell'aria.
- Non riempire il cestello di olio per evitare il rischio di incendio.
- Non toccare l'interno caldo dell'elettrodomestico durante o subito dopo l'utilizzo.

AVVERTENZE

- Questo elettrodomestico non è adatto all'uso da parte di persone (compresi i bambini sotto gli 8 anni) con ridotte capacità fisiche, sensoriali o mentali, o prive di esperienza e conoscenze, a meno che non siano sorvegliati o istruiti da qualcuno responsabile della loro sicurezza.
- Prima di collegare l'elettrodomestico, accertarsi che la sua tensione corrisponda a quella della rete elettrica locale. Collegare l'elettrodomestico solo a una presa a muro con messa a terra e assicurarsi che la spina sia inserita correttamente.
- Non utilizzare l'elettrodomestico se la spina, il cavo o l'elettrodomestico stesso sono danneggiati. In caso di danni, portare il prodotto presso un centro di assistenza autorizzato per la riparazione.
- Sorvegliare i bambini per evitare che giochino con l'elettrodomestico. I bambini possono svolgere le operazioni di pulizia e manutenzione solo se hanno un'età superiore agli 8 anni e sono supervisionati. Tenere l'elettrodomestico e il cavo di alimentazione fuori dalla portata dei bambini, soprattutto quando è acceso o in fase di raffreddamento.
- Tenere il cavo di alimentazione lontano da superfici calde.
- Non collegare l'elettrodomestico e non azionare il pannello di controllo con le mani bagnate.
- Per evitare rischi, non collegare mai questo elettrodomestico a timer esterni o a sistemi di controllo remoto.
- Tenere l'elettrodomestico lontano da materiali combustibili come tovaglie o tende. Mantenere uno spazio libero di 10 cm su ogni lato e sopra l'elettrodomestico. Non collocare oggetti sopra l'elettrodomestico.
- Utilizzare l'elettrodomestico esclusivamente come descritto nel manuale.
- Non lasciare incustodito l'elettrodomestico in funzionamento.
- Durante la frittura ad aria calda, dalle aperture di uscita dell'aria fuoriesce vapore caldo. Tenere mani e viso a distanza di sicurezza dal vapore e dalle aperture di uscita dell'aria. Fare attenzione al vapore e all'aria calda quando si estrae il cestello dalla friggitrice ad aria.
- Le superfici possono riscaldarsi durante l'uso.
- Scollegare immediatamente l'elettrodomestico se compare del fumo scuro e attendere che cessi prima di estrarre il cestello dalla friggitrice ad aria.

ATTENZIONE

- Collocare l'elettrodomestico su una superficie orizzontale, piana e stabile.
- Questo elettrodomestico è destinato esclusivamente a un uso domestico normale, non ad ambienti di lavoro o commerciali.
- Se l'elettrodomestico viene utilizzato in modo improprio o per scopi professionali o semiprofessionali, o se non viene utilizzato secondo le istruzioni, la garanzia decade e potremmo rifiutare qualsiasi responsabilità per i danni causati.
- Staccare sempre la spina dopo l'utilizzo.
- Lasciar raffreddare l'elettrodomestico per circa 30 minuti prima di toccarlo o pulirlo.
- Grazie alla presenza di un microinterruttore interno, l'elettrodomestico si spegne automaticamente quando il cestello viene estratto.

PROTEZIONE DAL SURRISCALDAMENTO

- L'elettrodomestico è dotato di un sistema di protezione dal surriscaldamento. Se il controllo della temperatura interna non funziona, questa protezione si attiva, rendendo l'apparecchio inutilizzabile. In questi casi, staccare la spina, lasciar raffreddare l'elettrodomestico e portarlo presso un centro di assistenza autorizzato per la riparazione.

SPEGNIMENTO AUTOMATICO

L'elettrodomestico è dotato di un timer che lo spegne automaticamente e suona quando raggiunge lo 0. Per lo spegnimento manuale, ruotare la manopola del timer in senso antiorario fino a 0.

Nota: rimuovere il cestello durante la cottura comporta lo spegnimento automatico dell'elettrodomestico, anche se il timer continua il conto alla rovescia.

PRIMA DEL PRIMO UTILIZZO

1. Rimuovere tutti i materiali di imballaggio, gli adesivi e le etichette dall'elettrodomestico.
2. Pulire l'interno e l'esterno dell'elettrodomestico con un panno umido.

PREPARAZIONE ALL'USO

1. Collocare l'elettrodomestico su una superficie uniforme, stabile, orizzontale e resistente al calore.
2. Posizionare correttamente la griglia nel cestello.
3. Inserire il cestello nella friggitrice ad aria. Se il cestello non è fissato correttamente, l'elettrodomestico non funzionerà!

UTILIZZO

La friggitrice ad aria è in grado di cuocere una vasta gamma di ingredienti. **Per le ricette, scansionare il codice QR e scaricare l'apposito libretto.**

1. Districare il cavo e inserire la spina nella presa di corrente con messa a terra..
2. Estrarre il cestello dalla friggitrice ad aria.
3. Disporre gli ingredienti sulla griglia. Non utilizzare mai il cestello senza la griglia al suo interno. Non riempire mai eccessivamente il cestello per non compromettere la qualità finale del piatto.

Questa friggitrice ad aria funziona con aria calda. Non riempire il cestello con olio, grassi di frittura o altri liquidi.

4. Rimettere il cestello nella friggitrice ad aria. Non toccare il cestello durante e subito dopo l'utilizzo per via delle alte temperature.

Tenere sempre il cestello per l'impugnatura.

5. Portare la manopola di controllo della temperatura sull'impostazione desiderata e stabilire il tempo di preparazione necessario per l'ingrediente.
6. Accendere l'elettrodomestico regolando la manopola del timer.

In alternativa, è possibile preriscaldare l'elettrodomestico vuoto impostando la manopola del timer su più di 3 minuti. Attendere che la spia di riscaldamento si spenga, quindi riempire il cestello e regolare il timer sul tempo di cottura desiderato.

- a Le spie di accensione e riscaldamento si accendono.
- b Inizia il conto alla rovescia del tempo di cottura impostato.

- c Durante il processo di frittura ad aria, la spia di riscaldamento lampeggerà, indicando che l'elemento riscaldante sta mantenendo la temperatura impostata.
 - d L'olio in eccesso degli ingredienti viene raccolto sul fondo del cestello.
7. Alcuni ingredienti devono essere agitati a metà del tempo di cottura. Estrarre il cestello usando l'impugnatura per scuotere o girare gli ingredienti. Infilare nuovamente il cestello nella friggitrice ad aria e proseguire con la cottura. Mentre si agita il cestello, fare attenzione a non premere il pulsante dell'impugnatura.

Consiglio: impostando il timer a metà del tempo di cottura, si verrà avvisati, con un suono, di agitare gli ingredienti. In seguito, ricordarsi di resettare il timer per il tempo di cottura rimanente. Se il timer è impostato per l'intera durata della preparazione, non ci sarà l'avviso di metà cottura. Tuttavia, è possibile controllare l'avanzamento della cottura in qualsiasi momento estraendo il cestello: l'elettrodomestico si spegnerà automaticamente e riprenderà a funzionare al reinserimento del cestello. Durante questa operazione, il timer continuerà ad avanzare.

8. Al suono del timer (che indica la fine del tempo di cottura), estrarre il cestello dall'elettrodomestico e appoggiarlo su una superficie resistente al calore. È possibile spegnere l'elettrodomestico anche manualmente, ruotando la manopola di controllo della temperatura su 0 o estraendo il cestello.
9. Accertarsi che gli ingredienti siano completamente cotti. In caso contrario, reinserire il cestello nella friggitrice ad aria e regolare il timer per altri minuti, se necessario.
10. Per estrarre gli ingredienti di piccole dimensioni, premere il pulsante di sblocco della griglia e sollevarla dal cestello.

Non capovolgere il cestello con la griglia ancora fissata, per evitare che l'olio in eccesso che si è raccolto sul fondo coli sugli ingredienti.

Dopo la frittura ad aria calda, il cestello e gli ingredienti sono bollenti. A seconda del tipo di ingredienti contenuti nella friggitrice ad aria, è possibile che dal cestello fuoriesca del vapore.

11. Svuotare il contenuto del cestello in una ciotola o in un piatto.
12. Quando gli ingredienti sono pronti, la friggitrice ad aria può subito occuparsi della preparazione di altri ingredienti.

CONSIGLI

- Poiché la tecnologia ad aria calda rapida riscalda istantaneamente l'aria all'interno dell'elettrodomestico, l'estrazione del cestello dall'elettrodomestico durante la frittura ad aria calda disturba a malapena il processo.
- Gli ingredienti più piccoli richiedono in genere un tempo di preparazione leggermente inferiore rispetto a quelli più grandi.
- Aggiungere dell'olio agli ingredienti freschi per renderli croccanti. Friggere gli ingredienti nella friggitrice ad aria entro pochi minuti dall'aggiunta dell'olio.
- Non utilizzare la friggitrice ad aria per preparare ingredienti estremamente grassi.
- È possibile utilizzare la friggitrice ad aria anche per riscaldare gli ingredienti. Per farlo, impostare la temperatura a 150°C per un massimo di 10 minuti.

PULIZIA

1. Pulire l'elettrodomestico dopo ogni utilizzo. Assicurarsi che l'elettrodomestico sia freddo e sia stato scollegato. Rimuovere il cestello per far raffreddare più rapidamente la friggitrice ad aria.
2. Pulire l'esterno dell'elettrodomestico con un panno umido.

3. Pulire il cestello e la griglia con acqua calda, detersivo e una spugna non abrasiva. Se ci sono residui attaccati alla griglia o al fondo del cestello, riempire il cestello con acqua calda e aggiungere del detersivo per piatti. Posizionare la griglia nel cestello e lasciarla in ammollo.
4. Pulire l'elemento riscaldante con una spazzola per rimuovere eventuali residui di cibo.

AMBIENTE

Non smaltire l'elettrodomestico nei rifiuti domestici al termine del suo ciclo di vita. Portarlo in un punto di raccolta ufficiale per il riciclaggio contribuirà alla salvaguardia dell'ambiente.

RISOLUZIONE DEI PROBLEMI

PROBLEMA	POSSIBILE CAUSA	POSSIBILE SOLUZIONE
La friggitrice ad aria non funziona	L'elettrodomestico non è collegato.	Inserire la spina in una presa di corrente con messa a terra.
	Non è stato impostato il timer.	Ruotare la manopola del timer sul tempo di preparazione desiderato per accendere l'elettrodomestico.
	Il cestello non è stato inserito correttamente.	Inserire correttamente il cestello nell'elettrodomestico.
	La protezione dal surriscaldamento è attiva.	Con un oggetto appuntito, premere il pulsante RESET nella parte inferiore dell'elettrodomestico.
Gli ingredienti fritti con la friggitrice ad aria non sono cotti.	La quantità di ingredienti nel cestello è eccessiva.	Inserire nel cestello quantità inferiori di ingredienti. Ciò consente una cottura più uniforme.
	La temperatura impostata è troppo bassa.	Ruotare la manopola di controllo della temperatura sul valore desiderato.
	Il tempo di preparazione è troppo breve.	Ruotare la manopola del timer sul tempo di preparazione desiderato.
Gli ingredienti sono fritti in modo non uniforme.	Alcuni tipi di ingredienti devono essere agitati a metà del tempo di cottura.	Gli ingredienti che si trovano uno sopra l'altro o vicini devono essere agitati a metà del tempo di preparazione.
Gli snack fritti non sono croccanti quando escono dalla friggitrice ad aria.	Lo snack utilizzato deve essere cotto in una friggitrice tradizionale.	Utilizzare snack da forno o spennellare leggermente dell'olio sugli snack per un risultato più croccante.
Non riesco a inserire correttamente il cestello nell'elettrodomestico.	Nel cestello ci sono troppi ingredienti.	Non riempire eccessivamente il cestello.
	La griglia non è posizionata correttamente nel cestello.	Spingere la griglia nel cestello fino a sentire un clic.
Dall'elettrodomestico fuoriesce del fumo bianco.	Si stanno preparando ingredienti grassi.	Quando si preparano ingredienti grassi nella friggitrice ad aria, nel cestello si depositerà una grande quantità di olio. L'olio produce fumo bianco, e il cestello può riscaldarsi più del solito. Ciò non ha effetti sull'elettrodomestico o sul risultato.
	Il cestello contiene ancora residui di grasso dall'utilizzo precedente.	Il fumo bianco è prodotto dal grasso che si riscalda nel cestello. Assicurarsi di pulire correttamente il cestello dopo ogni utilizzo.

CERTIFICATO DI GARANZIA

(Conforme alla Direttiva UE 2019/771)

1. Informazioni sul venditore

Nome dell'azienda: _____

Indirizzo: _____

Numero di registrazione (CUJ): _____

Contatto: _____

Email: _____

Telefono: _____

2. Informazioni sul prodotto

Nome del prodotto: _____

Modello / Codice: _____

Numero di serie: _____

Numero fattura / ordine: _____

Data di acquisto: ___ / ___ / ___

3. Periodo di garanzia

Il prodotto è coperto da una garanzia legale di conformità di 24 mesi, valida dalla data di consegna.

Se il prodotto viene riparato in garanzia, il periodo di garanzia è esteso per la durata della permanenza del prodotto presso il centro di assistenza.

4. Cosa copre la garanzia

La garanzia copre difetti di:

- fabbricazione,
- materiali,
- funzionalità,
- problemi di conformità esistenti al momento della consegna.

In caso di non conformità, il consumatore ha diritto a richiedere:

- Riparazione del prodotto;
- Sostituzione del prodotto;
- Riduzione del prezzo;
- Risoluzione del contratto (rimborso), se la riparazione o la sostituzione non è possibile o non viene effettuata entro un termine ragionevole o causa notevoli inconvenienti.

La garanzia non limita i diritti legali del consumatore derivanti da:

- Direttiva UE 2019/771
- Leggi nazionali sulla protezione dei consumatori
- Diritti relativi alla mancanza di conformità dei beni

In caso di discrepanza tra questa garanzia e la legislazione locale, si applicano i diritti più favorevoli al consumatore previsti nel paese di acquisto.

Per domande sui tempi di riparazione o sostituzione, o su altri diritti derivanti dalle leggi nazionali sulla protezione dei consumatori, il consumatore può contattare il venditore o il servizio clienti del produttore. Le informazioni di contatto sono riportate negli articoli 8 e 9 di questo certificato.

5. Cosa la garanzia NON copre

La garanzia non copre:

- danni causati da uso improprio,
- urti meccanici, cadute, incidenti,
- riparazioni o modifiche non autorizzate,
- normale usura,
- uso al di fuori dei requisiti del produttore,
- eventi di forza maggiore

6. Come richiedere assistenza in garanzia

Il consumatore può richiedere assistenza in garanzia:

- direttamente dal venditore,
- presso qualsiasi centro di assistenza autorizzato elencato di seguito,
- contattando il venditore online.

La prova d'acquisto può essere fornita con qualsiasi mezzo (fattura, estratto conto bancario, email, ecc.).

7. Processo di riparazione / sostituzione

- Il venditore deve riparare o sostituire il prodotto entro un periodo ragionevole.

- Se la riparazione è impossibile, il prodotto deve essere sostituito o rimborsato.

- Il trasporto di articoli ingombranti/pesanti deve essere organizzato dal venditore.

8. Centro di assistenza autorizzato

Nome della società di assistenza: AD VITA d.o.o.

Indirizzo: Tovarniška cesta 7b, SI-3210 Slovenske Konjice

Email: info.si@vitapur.com

Telefono: +386 (0) 3 292 79 90

9. Firma del venditore

Rappresentante del venditore: _____

Firma: _____

Data: ___ / ___ / ___

PRIEŠ NAUDODAMI PERSKAITYKITE IR LAIKYKITĖS VISŲ SVARBIŲ APSAUGOS PRIEMONES, ĮSPĖJIMUS, PERSPĖJIMUS IR NAUDOJIMO INSTRUKCIJAS.

ĮVADAS

Naujoji oro gruzdintuvė siūlo sveikesnį mėgstamų patiekalų gaminimo būdą. Ji sujungia karštą orą, greitą cirkuliaciją ir viršutinę grotelių dalį, kad maistas būtų gaminamas greitai, lengvai ir sveikai, o ingredientai būtų tolygiai įkaitinti iš visų pusių nenaudojant aliejaus.

PAGRINDINĖS DALYS

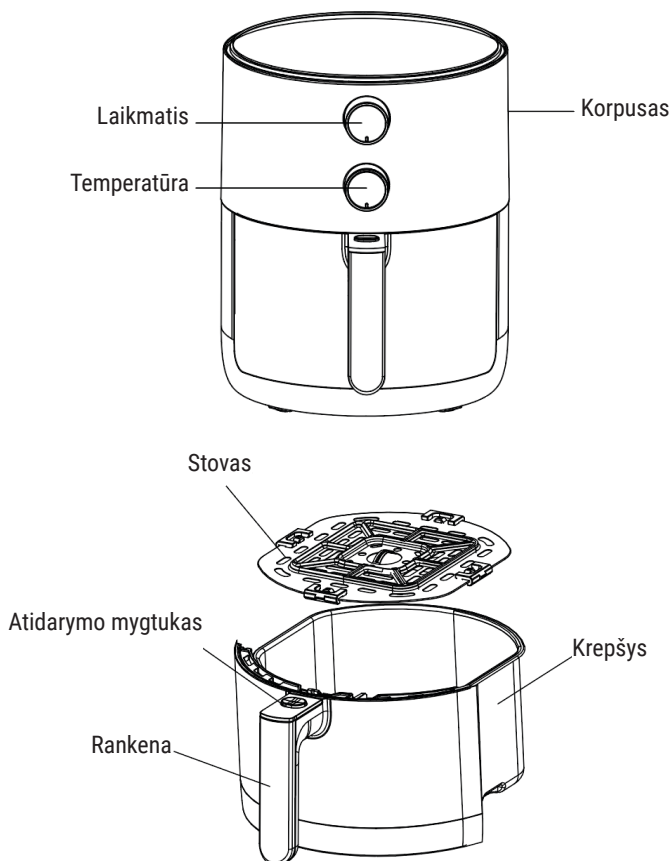

SVARBU

Prieš naudodamiesi prietaisu atidžiai perskaitykite šį naudotojo vadovą ir išsaugokite jį ateičiai.

PAVOJUS

- Niekada nemerkite laido, kištukų ar korpuso, kuriame yra elektrinių komponentų ir kaitinimo elementų, į vandenį ir neplaukite po čiaupu. Neleiskite, kad į prietaisą patektų vandens ar kito skysčio.
- Ingredientus visada dėkite į krepšį, kad išvengtumėte sąlyčio su kaitinimo elementais.
- Eksploatacijos metu laikykite laisvas oro įleidimo ir išleidimo angas.
- Nepilkite į krepšelį aliejaus, nes tai gali sukelti gaisro pavojų.
- Nelieskite karšto prietaiso vidaus darbo metu arba iš karto po naudojimo.

ĮSPĖJIMAI

- Šis prietaisas netinkamas naudoti asmenims, įskaitant jaunesnius nei 8 metų vaikus, turintiems ribotų fizinių, jutiminių ar protinių gebėjimų arba neturintiems pakankamos patirties ir žinių, nebent juos prižiūrėtų ar instruktuoję už jų saugumą atsakingas asmuo.
- Prieš prijungdami prietaisą įsitikinkite, kad jo įtampa atitinka vietinio elektros tinklo įtampą. Prietaisą prijunkite tik prie įžeminto sieninio kištukinio lizdo ir užtikrinkite tinkamą kištuko įkišimą.
- Nenaudokite prietaiso, jei kištukas, laidas ar pats prietaisas yra pažeistas. Jei prietaisas sugadintas, nuneškite jį remontuoti į įgaliotąjį techninės priežiūros centrą.
- Prižiūrėkite vaikus, kad jie nežaistų su prietaisu. Valyti ir prižiūrėti prietaisą vyresniems nei 8 metų vaikams leiskite tik prižiūrint. Laikykite prietaisą ir laidą vaikams nepasiekiamoje vietoje, ypač kai jis įjungtas arba atvėsęs.
- Laikykite maitinimo laidą atokiau nuo karštų paviršių.
- Neįjunkite prietaiso į elektros tinklą ir nevaldykite valdymo skydelio šlapiomis rankomis.
- Kad išvengtumėte pavojaus, niekada neprijunkite šio prietaiso prie išorinių laikmačių ar nuotolinio valdymo sistemų.
- Laikykite prietaisą atokiau nuo degių medžiagų, pavyzdžiui, staltiesių ar užuolaidų. Iš visų pusių ir virš prietaiso išlaikykite 10 cm tarpą; nedėkite ant jo jokių daiktų.
- Prietaisą naudokite tik taip, kaip aprašyta vadove.
- Neleiskite prietaisui veikti be priežiūros.
- Kepant karštu oru, pro oro išleidimo angas išsiskiria karšti garai. Laikykite rankas ir veidą saugiu atstumu nuo garų ir oro išleidimo angų. Saugokitės karštų garų ir oro, kai išimate krepšį iš oro gruzdintuvės.
- Naudojimo metu paviršiai gali įkaisti.
- Pasirodžius tamsiems dūmams, nedelsdami atjunkite prietaisą nuo elektros tinklo ir palaukite, kol jie nustos sklisti, prieš išimdami krepšį iš prietaiso.

ATSARGIAI

- Pastatykite prietaisą ant horizontalaus, lygaus ir stabilaus paviršiaus.
- Šis prietaisas skirtas tik įprastam naudojimui namų ūkyje, o ne darbo ir komercinėje aplinkoje.
- Jei prietaisas naudojamas netinkamai, profesionaliems ar pusiau profesionaliems tikslams arba jei jis naudojamas ne pagal naudotojo instrukciją, garantija netenka galios, o mes galime atsisakyti bet kokios atsakomybės už padarytą žalą.
- Po naudojimo visada ištraukite prietaisą iš elektros tinklo.
- Prieš tvarkydami ar valydami prietaisą, leiskite jam atvėsti maždaug 30 minučių.
- Išėmus krepšį, prietaisas automatiškai išsijungia dėl vidinio mikro jungiklio.

APSAUGA NUO PERKAITIMO

- Prietaisas turi apsaugos nuo perkaitimo sistemą. Jei sugenda vidinė temperatūros kontrolė, ši apsauga įsijungia ir prietaisas neveikia. Tokiais atvejais atjunkite prietaisą nuo elektros tinklo, leiskite jam atvėsti ir nuneškite į įgaliotąjį techninės priežiūros centrą, kad būtų suremontuotas.

AUTOMATINIS IŠSIJUNGIMAS

Prietaisas turi laikmatį, kuris automatiškai išjungia prietaisą ir skleidžia garsinį signalą, kai pasiekia 0. Norėdami išjungti prietaisą rankiniu būdu, pasukite laikmačio rankenėlę prieš laikrodžio rodyklę iki 0.

Pastaba: išėmus krepšį gaminimo metu prietaisas taip pat automatiškai išsijungia, nors laikmatis ir toliau skaičiuoja laiką.

PRIEŠ PIRMAJĄ NAUDOJIMĄ

1. Prietaiso nuimkite visas pakavimo medžiagas, lipdukus ir etiketes.
2. Prietaiso vidų ir išorę valykite drėgnu skudurėliu.

PARUOŠIMAS NAUDOTI

1. Pastatykite prietaisą ant stabilaus, horizontalaus, karščiui atsparaus ir lygaus paviršiaus.
2. Tinkamai įdėkite stovą į krepšį.
3. Įdėkite krepšį į oro gruzdintuvę. Jei krepšys nėra tinkamai pritvirtintas prie oro gruzdintuvės, prietaisas neveiks!

NAUDOJIMAS

Oro gruzdintuvėje galima paruošti daug įvairių ingredientų. **Jei norite gauti receptų, nuskaitykite QR kodą ir atsisiųskite receptų knygelę.**

1. Paruoškite ir išvyniokite laidą, įkiškite jį į įžemintą sieninį lizdą.
2. Ištraukite krepšį iš oro gruzdintuvės.
3. Sudėkite ingredientus ant stovo. Niekada nenaudokite krepšio be stovo. Niekada neperpildykite krepšelio, nes tai gali turėti įtakos galutinei patiekalo kokybei.

Tai oro gruzdintuvė, veikianti naudojant karštą orą. Nepilkite į krepšį aliejaus, kepimo riebalų ar kito skysčio.

4. Įdėkite krepšį atgal į oro gruzdintuvę. Dėl aukštos temperatūros nelieskite krepšelio naudojimo metu ir netrukus po to. **Visada laikykite krepšį už rankenos.**
5. Nustatykite temperatūros reguliavimo rankenėlę į norimą padėtį ir nustatykite ingredientui reikalingą paruošimo laiką.
6. Įjunkite prietaisą reguliuodami laikmačio rankenėlę.

Pasirinktina iš anksto įkaitinkite prietaisą tuščią, nustatę laikmačio rankenėlę daugiau nei 3 minutėms. Palaukite, kol užges kaitinimo lemputė, tada pripildykite krepšį ir nustatykite laikmatį iki norimo gaminimo laiko.

- a Užsidega įjungimo ir kaitinimo lemputės.
 - b Laikmatis pradeda skaičiuoti nustatytą gaminimo laiką.
 - c Kepimo proceso metu mirksi kaitinimo lemputė, rodanti, kad kaitinimo elementas palaiko nustatytą temperatūrą.
 - d Aliejaus perteklius iš sudedamųjų dalių surenkamas krepšio dugne.
7. Kai kurias sudedamąsias dalis reikia pamaišyti įpusėjus ruošimo laikui. Ištraukite krepšį naudodami rankeną, kad pamaišytumėte arba apverstumėte ingredientus. Įstumkite krepšį atgal į oro gruzdintuvę ir toliau kepkite. Maišydami nespauskite rankenos mygtuko.

Patarimas: Nustatę laikmatį iki pusės gaminimo laiko, garsiniu signalu įspėjate, kad ingredientai būtų pamaišyti. Nepamirškite iš naujo nustatyti laikmatį likusiam laikui po maišymo. Jei laikmatis nustatytas visai gaminimo trukmei, įspėjimo apie gaminimo įpusėjimą nėra. Tačiau gaminimo eigą galite bet kada patikrinti ištraukę krepšelį, kuris automatiškai išjungia maitinimą ir vėl jį įdėjus atnaujinamas. Tuo metu laikmatis toliau skaičiuoja laiką.

8. Išgirdę laikmačio skambutį, rodantį kepimo laiko pabaigą, išimkite krepšį iš prietaiso ir padėkite jį ant karščiui atsparaus paviršiaus. Prietaisą taip pat galite išjungti rankiniu būdu, pasukdami temperatūros reguliavimo rankenėlę į 0 arba ištraukdami krepšelį.
9. Patikrinkite, ar ingredientai visiškai paruošti. Jei ne, įstumkite krepšį atgal į oro gruzdintuvę ir, jei reikia, reguliuokite laikmatį papildomoms minutėms.
10. Norėdami išimti smulkius ingredientus, paspauskite stovo atidarymo mygtuką ir pakelkite stovą iš krepšio.

Neapverskite krepšio aukštyn kojomis, nes ant krepšio dugno susikaupęs aliejaus perteklius ištekės ant ingredientų.

Po kepimo karštu oru krepšys ir ingredientai būna karšti. Priklausomai nuo oro gruzdintuvėje esančių ingredientų rūšies, iš krepšelio gali skliti garų.

11. Ištuštinkite krepšį į dubenį arba lėkštę.
12. Paruošus ingredientų porciją, oro gruzdintuvė iškart yra paruošta kitai porcijai ruošti.

PATARIMAI

- Kadangi greito karšto oro technologija akimirksniu pašildo orą prietaiso viduje, karšto oro kepimo metu trumpam ištraukus krepšį iš prietaiso, procesas beveik nesutrunka.
- Mažesniems ingredientams paprastai reikia šiek tiek trumpesnio paruošimo laiko nei didesniems.
- Prie šviežių ingredientų įpilkite šiek tiek aliejaus, kad jie būtų traškūs. Kepkite ingredientus oro gruzdintuvėje dar kelias minutes po to, kai įpylėte aliejaus.
- Oro gruzdintuvėje neruoškite itin riebių ingredientų.
- Oro gruzdintuvę taip pat galite naudoti ingredientams pašildyti. Norėdami pašildyti ingredientus, nustatykite 150°C temperatūrą ir palaikykite ją iki 10 minučių.

VALYMAS

1. Išvalykite prietaisą po kiekvieno naudojimo. Užtikrinkite, kad prietaisas būtų atvėsęs ir atjungtas nuo elektros tinklo. Išimkite krepšį, kad oro gruzdintuvė greičiau atvėstų.
2. Nušluostykite prietaiso išorę drėgnu skudurėliu.
3. Valykite krepšį ir stovą karštu vandeniu, plovikliu ir neabrazyvine kempine. Jei ant stovo ar krepšio dugno prilipo likučių, pripilkite krepšį karšto vandens ir įpilkite šiek tiek indų ploviklio. Įdėkite stovą į krepšį ir leiskite jiems išmirkti.
4. Valymo šepetėliu išvalykite kaitinimo elementą, kad pašalintumėte maisto likučius.

APLINKA

Pasibaigus prietaiso eksploatavimo laikui, neišmeskite jo į prastas buitines atliekas, bet nuneškite į oficialų surinkimo punktą ir padėkite saugoti aplinką.

TRIKČIŲ ŠALINIMAS

PROBLEMA	GALIMA PRIEŽASTIS	GALIMAS SPRENDIMAS
Oro gruzdintuvė neveikia	Prietaisas neįjungtas į elektros tinklą.	Įkiškite elektros tinklo kištuką į įžemintą sieninį kištukinį lizdą.
	Nenustatėte laikmačio.	Norėdami įjungti prietaisą, pasukite laikmačio rankenėlę į reikiamą paruošimo laiką.
	Krepšys netinkamai įdėtas į prietaisą.	Tinkamai įstumkite krepšį į prietaisą.
	Įjungta apsauga nuo perkaitimo.	Smaliu daiktu paspauskite prietaiso apačioje esantį „RESET“ mygtuką.
Oro gruzdintuvėje kepti ingredientai nėra baigti.	Krepšyje yra per didelis ingredientų kiekis.	Į krepšį dėkite mažesnes ingredientų partijas. Mažesnės porcijos iškepa tolygiau.
	Nustatyta per žema temperatūra.	Pasukite temperatūros reguliavimo rankenėlę iki reikiamos temperatūros.
	Nustatyta per trumpa paruošimo trukmė.	Pasukite laikmačio rankenėlę iki reikiamo paruošimo laiko.
Ingredientai kepami netolygiai.	Tam tikrų rūšių ingredientus reikia pamaišyti įpusėjęs ruošimo laikui.	Ingredientus, kurie guli vienas ant kito arba vienas priešais kitą, reikia pamaišyti įpusėjęs ruošimo laikui.
Kepti užkandžiai nėra traškūs, kai jie ištraukiami iš oro gruzdintuvės.	Naudojote užkandžius, skirtus ruošti tradicinėje gruzdintuvėje.	Naudokite orkaitėje kepamus užkandžius arba lengvai patepkite juos aliejumi, kad būtų traškesni.
Negaliu tinkamai įstumti krepšio į prietaisą.	Krepšyje yra per daug ingredientų.	Neperpildykite krepšio.
	Stovas netinkamai įdėtas į krepšį.	Stumkite stovą žemyn į krepšį, kol išgirsite spragtelėjimą.
Iš prietaiso išeina balti dūmai.	Ruošiate riebius ingredientus.	Kepant riebaluotus ingredientus oro gruzdintuvėje, į krepšį patenka daug aliejaus. Aliejus skleidžia baltus dūmus, o krepšys gali įkaisti labiau nei įprastai. Tai neturi įtakos prietaisui ar rezultatui.
	Krepšyje tebėra riebalų likučių nuo ankstesnio naudojimo.	Balti dūmai atsiranda dėl krepšyje įkaitusių riebalų. Įsitinkinkite, kad po kiekvieno naudojimo tinkamai išvalote krepšį.

GARANTIJOS SERTIFIKATAS

(Atitinka ES Direktyvą 2019/771)

1. Pardavėjo informacija

Įmonės pavadinimas: _____

Adresas: _____

Registracijos numeris (CUI): _____

Kontaktai: _____

El. paštas: _____

Telefonas: _____

2. Produkto informacija

Produkto pavadinimas: _____

Modelis / Kodas: _____

Serijos numeris: _____

Sąskaitos / Užsakymo numeris: _____

Pirkimo data: ___ / ___ / ___

3. Garantijos laikotarpis

Produktui taikoma 24 mėnesių teisinė atitikties garantija, galiojanti nuo pristatymo datos.

Jei produktas suremontuojamas pagal garantiją, garantijos laikotarpis pratęsiamas laikotarpiu, kurį produktas praleidžia serviso centre.

4. Ką garantija apima

Garantija apima defektus:

- gamybos,
- medžiagų,
- funkcionalumo,
- atitikties problemas, egzistuojančias pristatymo metu.

Esant neatitiktčiai, vartotojas turi teisę reikalauti:

- Produkto remonto;
- Produkto pakeitimo;
- Kainos sumažinimo;
- Sutarties nutraukimo (pinigų grąžinimo), jei remontas ar pakeitimas neįmanomas arba neatliekamas per pagrįstą laiką ar sukelia didelių nepatogumų.

Garantija neriboja vartotojo įstatyminių teisių, kylančių iš:

- ES Direktyvos 2019/771
- Nacionalinių vartotojų apsaugos įstatymų
- Teisių, susijusių su prekių neatitiktimu

Jei yra neatitiktimų tarp šios garantijos ir vietos teisės aktų, taikomos vartotojui palankesnės teisės pirkimo šalyje.

Jei vartotojui kyla klausimų dėl remonto ar pakeitimo terminų ar kitų teisių pagal nacionalinius vartotojų apsaugos įstatymus, jis gali kreiptis į pardavėją arba gamintojo klientų aptarnavimo skyrių. Kontaktinė informacija pateikta 8 ir 9 straipsniuose.

5. Ką garantija NEapima

Garantija neapima:

- žalos, padarytos netinkamu naudojimu,
- mechaninių smūgių, kritimų, nelaimingų atsitikimų,
- neautorizuotų remontų ar modifikacijų,
- įprasto nusidėvėjimo,
- naudojimo ne pagal gamintojo reikalavimus,
- force majeure įvykių

6. Kaip kreiptis dėl garantinio aptarnavimo

Vartotojas gali kreiptis dėl garantinio aptarnavimo:

- tiesiogiai pas pardavėją,
- bet kuriame autorizuotame serviso centre, nurodytame žemiau,
- susisiekdamas su pardavėju internetu.

Pirkimo įrodymas gali būti pateiktas bet koku būdu (sąskaita, banko išrašas, el. laiškas ir kt.).

7. Remonto / pakeitimo procesas

- Pardavėjas privalo suremontuoti arba pakeisti produktą per pagrįstą laikotarpį.

- Jei remontas neįmanomas, produktas turi būti pakeistas arba grąžintas.

- Didelių/sunkių daiktų transportą privalo organizuoti pardavėjas.

8. Autorizuotas serviso centras

Serviso įmonės pavadinimas: AD VITA d.o.o.

Adresas: Tovarniška cesta 7b, SI-3210 Slovenske Konjice

El. paštas: info.si@vitapur.com

Telefonas: +386 (0) 3 292 79 90

9. Pardavėjo parašas

Pardavėjo atstovas: _____

Parašas: _____

Data: ___ / ___ / ___

PIRMS LIETOŠANAS IZLASIET UN IEVĒROJIET VISUS DROŠĪBAS PASĀKUMUS, BRĪDINĀJUMUS UN LIETOŠANAS INSTRUKCIJAS.

IEVADS

Jūsu jaunais karstā gaisa fritēris piedāvā veselīgāku iecienīto ēdienu gatavošanas metodi. Tas piedāvā karstu gaisu, ātrgaitas cirkulāciju un augšējo grilu ātrai, vieglai un veselīgai ēdiena gatavošanai, vienmērīgi uzsildot sastāvdaļas, bez nepieciešamības pievienot eļļas daļas

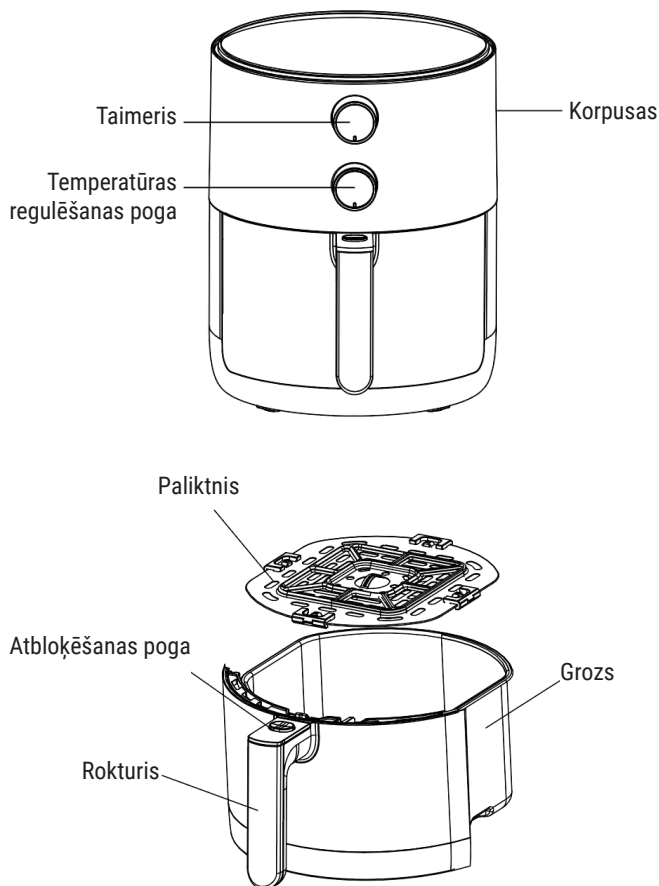

SVARĪGI

Pirms ierīces lietošanas uzmanīgi izlasiet šo lietotāja rokasgrāmatu un saglabājiet to turpmākai atsaucei.

BĪSTAMI!

- Nekad nemērciet vadu, kontaktdakšu vai korpusu ūdenī, kā arī nemazgājiet zem krāna, jo tajā ir elektriskās sastāvdaļas un sildelementi; neļaujiet ierīcei saskarties ar ūdeni vai citiem šķidrumiem.
- Vienmēr ievietojiet sastāvdaļas grozā, lai izvairītos no saskares ar sildelementiem.
- Darba laikā, gaisa ieplūdes un izplūdes atveres nedrīkst tikt aizsegtas.
- Nepiepildiet grozu ar eļļu, jo tas var izraisīt ugunsgrēka risku.
- Lietošanas laikā, vai tūlīt pēc lietošanas, nepieskarieties ierīces karstajam iekšpuses virsmām.

BRĪDINĀJUMI

- Šo ierīci nedrīkst lietot personas, tostarp bērni līdz 8 gadu vecumam, ar ierobežotām fiziskajām, maņu vai garīgajām spējām, vai bez pietiekamas pieredzes un zināšanām, ja vien tās neuzrauga atbildīgā persona.
- Pirms pieslēgšanas pārlicinieties, ka ierīces spriegums atbilst elektrotīkla spriegumam. Savienojiet ierīci tikai ar iezemētu sienas kontaktligzdu un pārlicinieties, ka kontaktdakša ir pareizi ievietota.
- Nelietojiet ierīci, ja ir bojāta kontaktdakša, vads vai pati ierīce. Ja ierīce ir bojāta, nogādājiet to pilnvarotā servisa centrā, lai to salabotu.
- Ierīce nav rotaļlieta – lūdzu uzraugiet bērnus! Bērni, kas vecāki par 8 gadiem, drīkst veikt tīrīšanu un apkopi tikai uzraudzībā. Ierīci un vadu glabājiet bērniem nepieejamā vietā, jo īpaši, kad ierīce ir ieslēgta vai atdzīst.
- Turiet vadu tālu no karstajām virsmām.
- Neieslēdziet ierīci un nelietojiet vadības paneli ar slapjām rokām.
- Nekad nepievienojiet šo ierīci ārējiem taimeriem vai tālvadības sistēmām, lai novērstu apdraudējumus.
- Turiet ierīci tālāk no degošiem materiāliem, piemēram, galdautiem vai aizkariem. Saglabājiet 10 cm attālumu starp ierīci un priekšmetiem; nenovietojiet virs/uz tās priekšmetus.
- Lietojiet ierīci tikai tā, kā aprakstīts šajā rokasgrāmatā.
- Neatstājiet ierīci bez uzraudzības.
- Karstā gaisa cepšanas laikā, caur gaisa izplūdes atverēm izdalās karsti tvaiki. Turiet rokas un seju drošā attālumā no tvaika un gaisa izplūdes atverēm. Izņemot grozu no ierīces, jāuzmanās no karstā tvaika un gaisa.
- Lietošanas laikā virsmas var sakarst.
- Ja parādās tumši dūmi, nekavējoties atvienojiet ierīci no strāvas padeves un, pirms izņemat grozu no ierīces, pagaidiet, līdz tie izkļiedzās.

UZMANĪBU!

- Novietojiet ierīci uz horizontālas, līdzenas un stabilas virsmas.
- Šī ierīce ir paredzēta tikai lietošanai mājāsaimniecībā, nevis darba un komerciālā vidē.
- Ja ierīce tiek lietota nepareizi - profesionāliem, daļēji profesionāliem mērķiem, vai ja tā netiek lietota saskaņā ar lietošanas instrukciju, garantija zaudē spēku, un mēs varam atteikties no jebkādas atbildības par nodarītajiem bojājumiem.
- Pēc lietošanas vienmēr atvienojiet ierīci no elektrotīkla.
- Pirms apkopes vai tīrīšanas, ļaujiet ierīcei atdzīst aptuveni 30 minūtes.
- Ierīce automātiski izslēdzas, kad grozs ir izņemts, pateicoties iekšējām mikro izslēdzējām.

AIZSARDZĪBA PRET PĀRKARŠANU

- Ierīcē ir aizsardzības sistēma pret pārkaršanu. Ja iekšējā temperatūras kontrole nedarbojas, šī aizsardzība aktivizējas un ierīce pārstāj darboties. Šādos gadījumos atvienojiet ierīci no elektrotīkla, ļaujiet tai atdzīst un pēc tam, nogādājiet to pilnvarotā servisa centrā remontam.

AUTOMĀTISKA IZSLĒGŠANĀS

- Ierīcē ir taimeris, kas automātiski izslēdz ierīci un atskaņo zvana signālu, kad tā sasniedz 0. Lai izslēgtu ierīci manuāli, pagrieziet taimera pogu pretēji pulksteņrādītāja virzienam līdz 0.

Piezīme: ja gatavošanas laikā izņemat grozu, ierīce arī automātiski izslēdzas, lai gan taimeris turpina skaitīt laiku.

PIRMS PIRMĀS LIETOŠANAS

1. Noņemiet no ierīces visus iepakojuma materiālus, kā arī uzlīmes vai etiķetes.
2. Notīriet ierīces iekšpusi un ārpusi ar mitru drānu.

SAGATAVOŠANA LIETOŠANAI

1. Novietojiet ierīci uz stabilas, horizontālas, karstumizturīgas un līdzenas virsmas.
2. Pareizi ievietojiet paliktņi grozā.
3. Ievietojiet grozu ierīcē. Ja grozs nav pareizi ievietots, ierīce nedarbosies!

LIETOŠANA

Ierīcē iespējams pagatavot plašu sastāvdaļu klāstu. **Lai aplūkotu receptes, noskenējiet QR kodu un lejupielādējiet receptu grāmatīņu.**

1. Atšķetiniet vadu un ievietojiet to iezemētā sienas kontaktligzdā.
2. Izvelciet grozu no ierīces.
3. Uzlieciet sastāvdaļas uz paliktņa. Nekad nelietojiet grozu bez paliktņa un nepārpildiet grozu, jo tas var ietekmēt galīgo ēdiena kvalitāti.

Ierīce darbojas izmantojot karsto gaisu. Nepiepildiet grozu ar eļļu, cepšanas taukiem vai citu šķidrumu.

4. Ievietojiet grozu atpakaļ ierīcē. Augstās temperatūras dēļ nepieskarieties grozam lietošanas laikā un īsi pēc tam.

Vienmēr turiet grozu aiz roktura.

5. Noregulējiet temperatūras regulēšanas pogu uz vēlamo iestatījumu un uzlieciet sastāvdaļai nepieciešamo gatavošanas laiku.
6. Ieslēdziet ierīci, regulējot taimera pogu.

Pēc izvēles ierīci var uzkarsēt tukšu, iestatot taimera pogu uz vairāk nekā 3 minūtēm. Pagaidiet līdz izslēdzas sildīšanas indikators, pēc tam piepildiet grozu un iestatiet taimeri uz vēlamo gatavošanas laiku.

- a Ieslēgsies "ieslēgšanas un sildīšanas" indikatori.
 - b Taimeris sāks atskaitīt iestatīto gatavošanas laiku.
 - c Procesa laikā mirgos sildīšanas indikators, kas norāda, ka sildelements uztur iestatīto temperatūru.
 - d Eļļas pārpalikumi no sastāvdaļām tiks savākti groza apakšā.
7. Dažas sastāvdaļas ir jāsakrata gatavošanas laikā. Izvelciet grozu, izmantojot rokturi, lai sakratītu vai apmaisītu sastāvdaļas. Ielieciet grozu atpakaļ ierīcē un turpiniet gatavošanu. Nenospietiet roktura pogu, kad ēdiens tiek sakratīts.

Padoms: Taimera iestatīšana uz pusi no gatavošanas laika, brīdinās jūs ar skaņas signālu, kad sastāvdaļas jāsakrata. Atcerieties pēc sakratīšanas no jauna iestatīt taimeri atlikušajam laikam. Ja taimeris ir iestatīts uz visu gatavošanas laiku, brīdinājuma signāls gatavošanas laikā neatskanēs. Tomēr, jūs jebkurā laikā varat pārbaudīt gatavošanas gaitu, izvelkot grozu, kas automātiski izslēdz jaudas padevi un atsāk darboties, kad tas tiek ievietots atpakaļ. Taimeris šajā laikā turpinā s skaitīt laiku.

8. Izdzirdot taimera signālu, kas norāda gatavošanas laika beigas, izņemiet grozu no ierīces un novietojiet to uz karstumizturīgas virsmas. Ierīci var izslēgt arī manuāli, pagriežot temperatūras regulēšanas pogu uz 0 vai izvelkot grozu.
9. Pārbaudiet, vai sastāvdaļas ir pilnībā pagatavotas. Ja tas tā nav, ievietojiet grozu atpakaļ ierīcē un pēc vajadzības, iestatiet taimeri uz papildu minūtēm.
10. Lai izņemtu mazās sastāvdaļas, nospiediet paliktņa atbrīvošanas pogu un izceliet to no groz

Neapgrīziet grozu otrādi, kad tam joprojām ir piestiprināts paliktņis, jo liekais eļļas daudzums, kas sakrājies groza apakšdaļā, notecēs uz sastāvdaļām.

Pēc cepšanas, grozs un sastāvdaļas ir karstas. Atkarībā no sastāvdaļu veida gaisa, no groza var izplūst tvaiks.

11. Iztukšojiet groza saturu bļodā vai šķīvī.
12. Kad daļa sastāvdaļas ir gatavas, ierīce uzreiz ir gatava nākamās partijas pagatavošanai.

PADOMI

- *Tā kā ātrās karstā gaisa tehnoloģijas dēļ gaisa ierīces iekšpusē tiek uzreiz uzsildīts, izvelkot grozu uz īsu brīdi no ierīces, cepšanas process netiek traucēts.*
- *Mazākām sastāvdaļām parasti nepieciešams nedaudz īsāks sagatavošanas laiks nekā lielākām.*
- *Lai iegūtu kraukšķīgu rezultātu, svaigām sastāvdaļām pievienojiet nedaudz eļļas. Ielieciet un apcepviet sastāvdaļas dažu minūšu laikā pēc tam, kad esat pievienojuši eļļu.*
- *Ierīcē nedrīkst gatavot īpaši taukainas sastāvdaļas.*
- *Ierīci var izmantot arī sastāvdaļu uzsildīšanai. Lai uzsildītu sastāvdaļas, iestatiet temperatūru uz 150 ° līdz 10 minūtēm.*

TĪRĪŠANA

1. Pēc katras lietošanas reizes iztīriet ierīci. Pārļiecinieties, ka ierīce ir atdzisusi un atvienota no elektrotīkla. Izņemiet grozu, lai ļautu tai ātrāk atdzist.
2. Noslaukiet ierīces ārpusi ar mitru drānu.
3. Grou un paliktņi ieteicams tīrīt izmantojot karstu ūdeni, mazgāšanas līdzekli un neabrazīvu sūkli. Ja uz paliktņa vai groza apakšas ir pielipušas atliekas, piepildiet grozu ar karstu ūdeni un pievienojiet nedaudz mazgāšanas līdzekļa. Ievietojiet paliktņi atpakaļ grozā un ļaujiet tam atmirkšķēties.
4. Lai noņemtu ēdiena atliekas, notīriet sildelementus ar neabrazīvu sūkli,

VIDES AIZSARDZĪBA

Beidzoties ierīces ekspluatācijas laikam, neizmetiet to sadzīves atkritumos, bet nogādājiet to oficiālā nodošanas punktā otrreizējai pārstrādei, lai saudzētu vidi.

PROBLĒMU NOVĒRŠANA

PROBLĒMA	IESPĒJAMĀIS CĒĻONIS	IESPĒJAMĀIS RISINĀJUMS
Ierīce nedarbojas.	Ierīce nav pievienota elektrotīklam.	Ievietojiet elektrotīkla kontaktdakšu iezemētā sienas kontaktligzdā.
	Nav iestatīts taimeris.	Pagrieziet taimera pogu uz vajadzīgo gatavošanas laiku, lai ieslēgtu ierīci.
	Grozis nav pareizi ievietots ierīcē.	Pareizi ievietojiet grozu ierīcē.
	Ir ieslēgta aizsardzība pret pārkaršanu.	Ar smailu priekšmetu nospiediet RESET pogu ierīces apakšdaļā.
Ceptās sastāvdaļas nav gatavas.	Sastāvdaļu daudzums grozā ir pārāk liels.	Ievietojiet grozā mazākas sastāvdaļu porcijas. Mazākas porcijas tiek apceptas vienmērīgāk.
	Iestatītā temperatūra ir pārāk zema.	Pagrieziet temperatūras regulēšanas pogu uz vajadzīgo temperatūru.
	Pagatavošanas laiks ir pārāk īss.	Pagrieziet taimera pogu uz vajadzīgo gatavošanas laiku.
Sastāvdaļas tiek apceptas nevienmērīgi.	Dažu veidu sastāvdaļas ir jāsakrata gatavošanas laikā.	Sastāvdaļas, kas atrodas viena virs otras, ir jāsakrata gatavošanas laikā.
Ceptie našķi nav kraukšķīgi, kad tie izņemti no ierīces.	Jūs izmantojāt tādu uzskodu veidu, kas paredzētas pagatavošanai tradicionālajā frīterī.	Izmantojiet uzskodas, kas paredzētas cepšanai cepeškrāsnī, vai viegli apsmērējiet tās ar eļļu.
Es nevaru pareizi ievietot grozu ierīcē.	Grozā ir pārāk daudz sastāvdaļu.	Nepārpildiet grozu.
	Paliktnis nav pareizi ievietots grozā.	Ievietojiet plauktu grozā, līdz atskan klikšķis.
No ierīces izdalās balti dūmi.	Jūs gatavojat taukainas sastāvdaļas.	Kad ierīcē cepas taukainas sastāvdaļas, grozā iekļūst liels daudzums eļļas. Eļļa rada baltus dūmus, un grozs var sakarst vairāk nekā parasti. Tas neietekmē ierīci vai rezultātu.
	Grozā joprojām ir iepriekšējās lietošanas laikā radušies tauku atlikumi.	Baltos dūmus rada tauku sakaršana grozā. Pārļiecinieties, ka pēc katras lietošanas reizes, grozs tiek pienācīgi iztīrīts.

GARANTIJAS SERTIFIKĀTS

(Atbilstoši ES Direktīvai 2019/771)

1. Pārdevēja informācija

Uzņēmuma nosaukums: _____

Adrese: _____

Reģistrācijas numurs (CUI): _____

Kontakts: _____

E-pasts: _____

Tālrunis: _____

2. Produkta informācija

Produkta nosaukums: _____

Modelis / Kods: _____

Sērijas numurs: _____

Rēķina / Pasūtījuma numurs: _____

Pirkuma datums: ___/___/___

3. Garantijas periods

Produkts ir segts ar likumā noteikto atbildības garantiju uz 24 mēnešiem, sākot no piegādes datuma.

Ja produkts tiek salabots garantijas ietvaros, garantijas periods tiek pagarināts par laiku, kad produkts atrodas servisa centrā.

4. Ko garantija sedz

Garantija sedz defektus:

- ražošanā,
 - materiālos,
 - funkcionalitātē,
 - atbildības problēmas, kas pastāvēja piegādes brīdī.
- Neatbilstības gadījumā patērētājam ir tiesības pieprasīt:
- Produkta remontu;
 - Produkta nomaiņu;
 - Cenas samazinājumu;
 - Līguma izbeigšanu (atmaksu), ja remonts vai nomaiņa nav iespējama vai netiek veikta saprātīgā laikā vai rada būtiskas neērtības.

Garantija neierobežo patērētāja likumīgās tiesības, kas izriet no:

- ES Direktīvas 2019/771
- Nacionālajiem patērētāju aizsardzības likumiem
- Tiesībām, kas saistītas ar preču neatbilstību

Ja pastāv neatbilstība starp šo garantiju un vietējo likumdošanu, tiek piemērotas patērētājam labvēlīgākās tiesības pirkuma valstī.

Jautājumu gadījumā par remonta vai nomaiņas termiņiem vai citām tiesībām saskaņā ar nacionālajiem patērētāju aizsardzības likumiem patērētājs var sazināties ar pārdevēju vai ražotāja klientu atbalsta nodaļu. Kontaktinformācija ir norādīta 8. un 9. pantā.

5. Ko garantija NESEDZ

Garantija nesedz:

- bojājumus, kas radušies nepareizas lietošanas rezultātā,
- mehāniskus triecienus, kritienus, negadījumus,
- neatļautus remontus vai modifikācijas,
- normālu nolietojumu,
- lietošanu ārpus ražotāja prasībām,
- force majeure notikumus

6. Kā pieprasīt garantijas servisu

Patērētājs var pieprasīt garantijas servisu:

- tieši no pārdevēja,

- jebkurā autorizētā servisa centrā, kas norādīts zemāk,

- sazinoties ar pārdevēju tiešsaistē.

Pirkuma apliecinājumu var sniegt jebkādā formā (rēķins, bankas izraksts, e-pasts u.c.).

7. Remonta / nomaiņas process

- Pārdevējam jāveic produkta remonts vai nomaiņa saprātīgā termiņā.

- Ja remonts nav iespējams, produkts jāaizstāj vai jāatmaksā.

- Lielgabarīta/smagus priekšmetus jātransportē pārdevējam.

8. Autorizēts servisa centrs

Servisa uzņēmuma nosaukums: AD VITA d.o.o.

Adrese: Tovarniška cesta 7b, SI-3210 Slovenske Konjice

E-pasts: info.si@vitapur.com

Tālrunis: +386 (0) 3 292 79 90

9. Pārdevēja paraksts

Pārdevēja pārstāvis: _____

Paraksts: _____

Datums: ___/___/___

ПРЕД УПОТРЕБА, ВЕ МОЛИМЕ ПРОЧИТАЈТЕ ГИ И СЛЕДЕТЕ ГИ СИТЕ ЗАШТИТНИ МЕРКИ, ПРЕДУПРЕДУВАЊА, МЕРКИ ЗА ПРЕТПАЗЛИВОСТ И УПАТСТВА ЗА РАБОТА.

ВОВЕД

Вашата нова фритеза нуди поздрав начин на готвење за вашите омилені јадења. Комбинира топол воздух, циркулација со голема брзина и врвна скара за брзо, лесно и здраво готвење, рамномерно загревајќи ги состојките од сите страни без потреба од додавање масло.

ГЛАВНИ ДЕЛОВИ

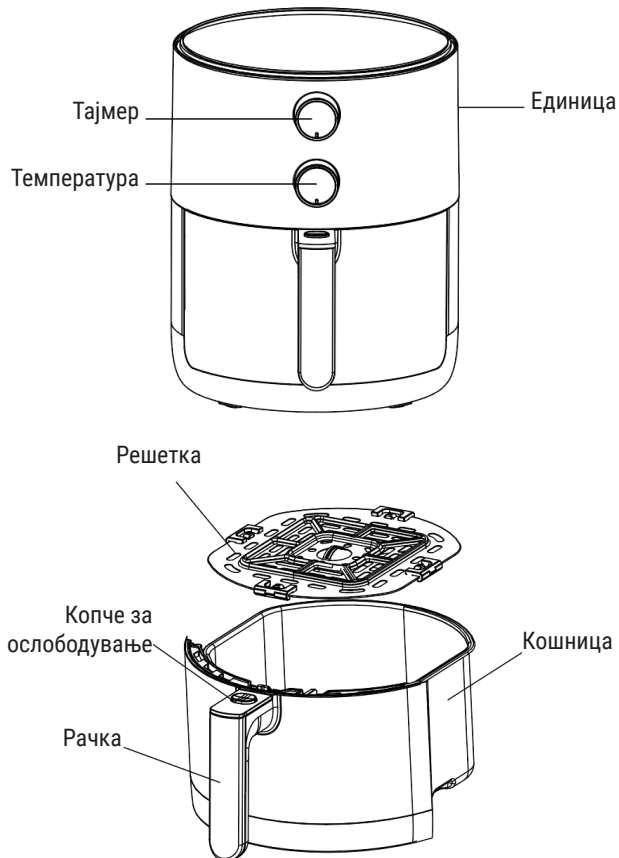

ВАЖНО

Внимателно прочитајте го ова упатство за употреба пред да го користите апаратот и зачувајте го за понатамошна употреба.

ОПАСНОСТ

- Никогаш не потопувајте го кабелот, приклучоците или куќиштето, кое содржи електрични компоненти и грејни елементи, во вода, ниту плакнете под чешмата. Не дозволувајте вода или друга течност да

влезе во апаратот.

- Секогаш ставајте состојки во корпата за да избегнете контакт со грејните елементи.
- Чувајте ги отворите за влез и излез на воздух чисти за време на работата.
- Не ја полнете кошницата со масло бидејќи тоа може да предизвика опасност од пожар.
- Не допирајте ја топлата внатрешност на апаратот за време на работата или веднаш по употребата.

ПРЕДУПРЕДУВАЊА

- Овој уред не е погоден за употреба од лица, вклучително и деца под 8 години, со намалени физички, сетилни или ментални способности, или без доволно искуство и знаење, освен ако не е под надзор или инструкции од некој одговорен за нивната безбедност.
- Уверете се дека напонот на апаратот одговара на напонот на локалната мрежа пред да ги приклучите. Поврзете го апаратот само во заземјен сиден штекер и погрижете се правилно да го вметнете приклучокот.
- Не користете го апаратот ако приклучокот, кабелот или самиот апарат се оштетени. Ако дојде до оштетување, однесете го апаратот во овластен сервисен центар за поправка.
- Надгледувајте ги децата за да ги спречите да си играат со апаратот. Дозволете чистење и одржување само на деца над 8 години под надзор. Чувајте го апаратот и кабелот подалеку од дофат на деца, особено кога се вклучени или се ладат.
- Чувајте го мрежниот кабел подалеку од жешки површини.
- Не приклучувајте го апаратот и не ракувајте со контролната табла со влажни раце.
- Никогаш не поврзувајте го овој апарат со надворешни тајмери или системи за далечинско управување за да спречите опасности.
- Чувајте го апаратот подалеку од запаливи материјали како покривки или завеси. Одржувајте простор од 10 cm од сите страни и над апаратот; не ставајте предмети на врвот.
- Користете го апаратот само како што е опишано во упатството.
- Не дозволувајте апаратот да работи без надзор.
- За време на пржењето на топол воздух, топла пара се ослободува низ отворите за излез на воздухот. Држете ги рацете и лицето на безбедно растојание од пареата и од отворите за излез на воздух. Внимавајте на топла пара и воздух кога ја вадите кошницата од воздушната фритеза.
- Површините може да се загреат при употреба.
- Веднаш исклучете го апаратот ако се појави темен чад и почекајте да престане пред да ја извадите кошницата од апаратот.

ВНИМАНИЕ

- Поставете го апаратот на хоризонтална, рамна и стабилна површина.
- Овој апарат е наменет за нормална употреба само во домаќинството, не е наменет за работни и комерцијални средини.
- Ако апаратот се користи неправилно или за професионални или полупрофесионални цели или ако не се користи според упатството за употреба, гаранцијата станува неважечка и ние би можеле да одбиеме каква било одговорност за предизвикана штета.
- Секогаш исклучувајте го апаратот по употреба.
- Оставете го апаратот да се излади околу 30 минути пред ракување или чистење.
- Апаратот автоматски се исклучува кога ќе се извади кошницата, благодарение на внатрешниот микро прекинувач.

ЗАШТИТА ОД ПРЕГРЕВАЊЕ

- Апаратот има систем за заштита од прегревање. Ако внатрешната контрола на температурата не успее, оваа заштита се активира, што го прави апаратот нефункционален. Во такви случаи, исклучете го, оставете го да се олади, а потоа однесете го во овластен сервисен центар за поправка.

АВТОМАТСКО ИСКЛУЧУВАЊЕ

Апаратот има тајмер што автоматски го исклучува уредот и се огласува кога ќе достигне 0. За рачно исклучување, свртете го копчето на тајмерот спротивно од стрелките на часовникот на 0.

Забелешка: Отстранувањето на кошницата за време на готвењето исто така автоматски го исклучува апаратот, иако тајмерот продолжува да одбројува.

ПРЕД ПРВА УПОТРЕБА

1. Отстранете ги сите материјали за пакување и налепниците или етикетите од апаратот.
2. Исчистете ја и внатрешната и надворешната страна на апаратот со влажна крпа.

ПОДГОТОВКА ЗА УПОТРЕБА

1. Поставете го апаратот на стабилна, хоризонтална, отпорна на топлина и рамна површина.
2. Поставете ја решетката во корпата правилно.
3. Вметнете ја корпата во воздушната фритеза. Ако кошницата не е правилно фиксирана во воздушната фритеза, апаратот нема да работи!

УПОТРЕБА

Воздушната фритеза може да подготви голем асортиман на состојки. **За рецепти, скенирајте го QR кодот и преземете ја брошурата со рецепти.**

1. Подгответе го и отплеткајте го кабелот, вметнете го во заземјениот сиден штекер.
2. Извлечете ја кошницата од воздушната фритеза.
3. Состојките се ставаат на решетката. Никогаш не користете ја кошницата без решетката во неа. Никогаш не ја преполнувајте кошницата бидејќи тоа може да влијае на крајниот квалитет на садот.

Ова е воздушна фритеза која работи со топол воздух. Не ја полнете кошницата со масло, маснотии за пржење или друга течност.

4. Вратете ја кошницата во воздушната фритеза. Не допирајте ја кошницата за време и кратко време по употребата поради високи температури. Секогаш држете ја кошницата за рачката.
5. Прилагодете го копчето за контрола на температурата на саканата поставка и одредете го потребното време за подготовка на состојката.
6. Вклучете го апаратот со прилагодување на копчето за тајмер.

Опционално, претходно загрејте го апаратот празен со поставување на копчето за тајмер на повеќе од 3 минути. Почекајте додека не се исклучи светлото за загревање, потоа наполнете ја кошницата и прилагодете го тајмерот на саканото време за готвење.

- а) Светилките за вклучување и загревање светат.
 - б) Тајмерот почнува да го одбројува поставеното време за готвење.
 - в) Светлото за загревање ќе трепка за време на процесот на пржење на воздухот, што покажува дека грејниот елемент ја одржува поставената температура.
 - г) Секој вишок масло од состојките се собира на дното на корпата.
7. Некои состојки бараат протресување на половина од времето на подготовка. Извлечете ја кошницата користејќи ја рачката за да ги протресете или завртите состојките. Повлечете ја

кошницата назад во пржењето и продолжете да готвите. Не притискајте го копчето за рачка за време на тресењето.

Совет: Поставувањето на тајмерот на половина од времето за готвење ве предупредува со звук за тресење на состојките. Не заборавајте да го ресетираете тајмерот за преостанатото време по тресењето. Ако тајмерот е поставен за целото времетраење на готвењето, нема предупредување за средно готвење. Сепак, можете да го проверите напредокот на готвењето во секое време со извлекување на кошницата, која автоматски го исклучува напојувањето и продолжува кога повторно ќе се стави. Тајмерот продолжува да одбројува за време на ова.

- Откако ќе го слушнете ѕвоното на тајмерот, што го покажува крајот на времето за готвење, извадете ја кошницата од апаратот и ставете ја на површина отпорна на топлина. Можете и рачно да го исклучите апаратот со вртење на копчето за контрола на температурата на 0 или со извлекување на кошницата.
- Проверете дали состојките се целосно сварени. Ако не, повлечете ја корпата назад во воздушната фритеза и по потреба прилагодете го тајмерот на дополнителни минути.
- За да отстраните мали состојки, притиснете го копчето за ослободување на решетката и подигнете ја решетката од кошницата.

Не превртувајте ја корпата наопаку со решетката сè уште прикачена на неа, бидејќи вишокот масло што се собрало на дното на кошницата ќе истече на состојките.

По пржењето на топол воздух, кошницата и состојките се топли. Во зависност од видот на состојките во пржењето со воздух, пареата може да излезе од кошницата.

- Испразнете ја кошницата во сад или чинија.
- Кога серијата состојки е подготвена, воздушната фритеза е веднаш подготвена за подготовка на друга серија.

СОВЕТИ

- Бидејќи технологијата за брз топол воздух веднаш повторно го загрева воздухот во апаратот, краткотрајното извлекување на кошницата од апаратот за време на пржењето на топол воздух едвај го нарушува процесот.
- На помалите состојки генерално им треба малку пократко време за подготовка од поголемите.
- Додадете малку масло во свежите состојки за крцкав резултат. Пропржете ги состојките во пржење со воздух во рок од неколку минути откако ќе го додадете маслото.
- Не подготвувајте екстремно мрсни состојки во воздушната фритеза.
- Можете да ја користите воздушната фритеза исто така и за повторно загревање на состојките. За да ги загреете состојките, поставете ја температурата на 150°C до 10 минути.

ЧИСТЕЊЕ

- Чистете го апаратот по секоја употреба. Уверете се дека апаратот е изладен и исклучен од струја. Извадете ја кошницата за побрзо да се излади пржењето.
- Избришете ја надворешната страна на апаратот со влажна крпа.
- Исчистете ги кошницата и решетката со топла вода, детергент и сунѓер што не е абразивен. Ако остатоците се залепат на решетката или на дното на кошницата, наполнете ја кошницата со топла вода и додадете малку сапун за садови. Ставете ја решетката во кошницата и оставете ги да се впијат.
- Исчистете го грејниот елемент со четка за чистење за да ги отстраните сите остатоци од храна.

ЖИВОТНА СРЕДИНА

Не фрлајте го апаратот во вашиот обичен отпад од домаќинството на крајот од неговиот животен век, туку однесете го на официјално место за собирање за рециклирање и помогнете да се зачува животната средина.

РЕШАВАЊЕ ПРОБЛЕМИ

ПРОБЛЕМ	МОЖНА ПРИЧИНА	МОЖНО РЕШЕНИЕ
Воздушната фритеза не работи	Уредот не е вклучен	Ставете го приклучокот за струја во заземјен сиден штекер.
	Не сте го поставиле тајмерот	Свртете го копчето на тајмерот на потребното време за подготовка за да го вклучите апаратот.
	Кошницата не е уредно поставена во апаратот	Правилно внесете ја корпата во апаратот.
	The overheating protection is turned on.	Користете зашилен предмет за да го притиснете копчето RESET на дното на апаратот.
Пржените состојки во воздушната фритеза не се готови	Количеството состојки во кошницата е преголемо	Во корпата ставете помали серии состојки. Помалите серии се пржат порамномерно.
	Поставената температура е премногу ниска	Свртете го копчето за контрола на температурата на потребната температура.
	Времето за подготовка е премногу кратко	Свртете го копчето на тајмерот до потребното време за подготовка.
Состојките не се испржени подеднакво	Одредени типови на состојки треба да бидат протресени на половина од времето за подготовка	Состојките кои лежат една врз или преку друга треба да се протресат на половина од времето на подготовка
Пржените грицки не се крцкави кога ќе излезат од воздушната фритеза	Имате користено тип на грицки што треба да се подготвуваат во традиционална фритеза	Користете грицки од рерната или лесно истурете малку масло врз грицките за покрцкав резултат.
Не можам да ја вметнам уредно кошницата во уредот	Има премногу состојки во кошницата	Не ја преполнувајте кошницата.
	Решетката не е правилно поставена во корпата	Турнете ја решетката надолу во кошницата додека не слушнете клик.
Бел чад излегува од уредот	Подготвувате мрсни состојки	Кога пржете мрсни состојки во воздушната фритеза, во кошницата ќе истече големо количество масло. Маслото произведува бел чад, а кошницата може да се загрее повеќе од вообичаено. Ова не влијае на апаратот или на резултатот.
	Кошницата сè уште содржи остатоци од маснотиите од претходната употреба	Белиот чад е предизвикан од загревањето на маснотиите во кошницата. Проверете дали правилно ја чистите кошницата после секоја употреба.

ГАРАНТЕН СЕРТИФИКАТ

(Во согласност со ЕУ Директива 2019/771)

1. Информации за продавачот

Име на компанија: _____

Адреса: _____

Регистрациски број (CUI): _____

Контакт: _____

Е-пошта: _____

Телефон: _____

2. Информации за производот

Име на производ: _____

Модел / Код: _____

Серијски број: _____

Фактура / Број на нарачка: _____

Датум на купување: ___ / ___ / ___

3. Период на гаранција

Производот е покриен со законска гаранција за усогласеност од 24 месеци, важечка од датумот на испорака.

Доколку производот се поправи под гаранција, периодот на гаранција се продолжува за времето додека производот се наоѓа во сервисниот центар.

4. Што покрива гаранцијата

Гаранцијата покрива дефекти во:

- производство,
- материјали,
- функционалност,
- проблеми со усогласеност постоечки во моментот на испорака.

Во случај на неусогласеност, потрошувачот има право да побара:

- Поправка на производот;
- Замена на производот;
- Намалување на цената;
- Расткинување на договорот (поврат на средства), доколку поправката или замената не е возможна или не е извршена во разумен рок или предизвикува значителни непријатности.

Оваа гаранција не ги ограничува законските права на потрошувачот кои произлегуваат од:

- ЕУ Директива 2019/771
- Национални закони за заштита на потрошувачите
- Права поврзани со неусогласеност на стоката

Во случај на несогласување меѓу оваа гаранција и локалното законодавство, се применуваат поповолните права за потрошувачот во земјата на купување.

Доколку потрошувачот има прашања во врска со роковите за поправка или замена, или за други права од националните закони за заштита на потрошувачите, може да се обрати кај продавачот или кај одделот за корисничка поддршка на производителот. Контакт информациите се наведени во член 8 и 9 од овој сертификат.

5. Што НЕ покрива гаранцијата

Гаранцијата не покрива:

- оштетувања предизвикани од неправилна употреба,
- механички удари, падови, несреќи,

- неовластени поправки или модификации,
- нормално абеење,
- употреба надвор од барањата на производителот,
- настани од виша сила

6. Како да се побара гаранциски сервис

Потрошувачот може да побара гаранциски сервис:

- директно од продавачот,
- од било кој овластен сервисен центар наведен подолу,
- со контакт со продавачот онлајн.

Доказ за купување може да се обезбеди на било кој начин (фактура, банкарски извод, е-пошта итн.).

7. Процес на поправка / замена

- Продавачот мора да го поправи или замени производот во разумен рок.
- Доколку поправката е невозможна, производот мора да биде заменет или вратен.
- Транспортот на гламазни/тешки предмети мора да биде организиран од продавачот.

8. Овластен сервисен центар

Име на сервисна компанија: AD VITA d.o.o.

Адреса: Tovarniška cesta 7b, SI-3210 Slovenske Konjice

Е-пошта: info.si@vitapur.com

Телефон: +386 (0) 3 292 79 90

9. Потпис на продавачот

Претставник на продавачот: _____

Потпис: _____

Датум: ___ / ___ / ___

PRIJE UPOTREBE, MOLIMO PROČITAJTE I PRATITE SVE VAŽNE MJERE ZAŠTITE, UPOZORENJA, OPREZA I UPUTSTVA ZA UPOTREBU.

UVOD

Vaša nova friteza na vrući vazduh nudi zdraviju metodu kuvanja Vaših omiljenih jela. Kombinuje vrući vazduh, visoku brzinu i vrhunsko pečenje za brzo, jednostavno i zdravo kuvanje tokom kojega se sastojci ujednačeno griju sa svih strana bez potrebe za dodavanjem ulja.

GLAVNI DJELOVI

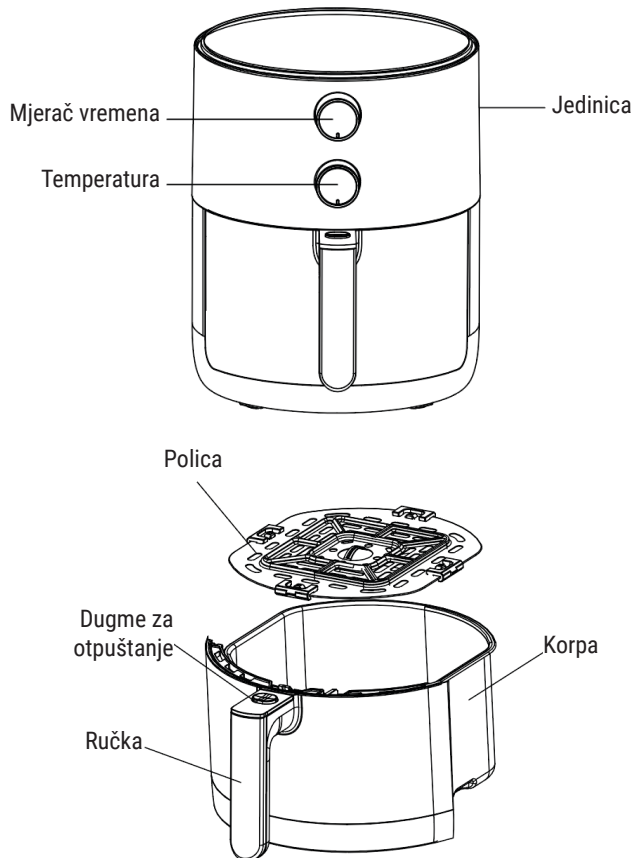

VAŽNO

Pažljivo pročitajte ova uputstva za upotrebu prije nego koristite uređaj i sačuvajte ih za buduću upotrebu.

OPASNOST

- Nikada ne uranjajte kabal, utikač ili kućište, koje sadrži električne djelove i grijuće elemente, u vodu i ne perite ih pod vodom. Nemojte dopustiti da voda ili druga tečnost uđu u uređaj.
- Uvijek položite sastojke u korpu tako da izbjegnute dodirivanje grijaćih elemenata.
- Održavajte ulazne i izlazne otvore čistim tokom rada.
- Ne punitite korpu uljem budući da to može uzrokovati opasnost od požara.
- Ne dirajte vrući unutrašnji dio uređaja tokom rada ili odmah nakon upotrebe.

UPOZORENJA

- Uređaj nije prikladan za upotrebu od strane osoba, uključujući djecu mlađu od 8 godina, sa smanjenim fizičkim, senzibilnim ili mentalnim sposobnostima, ili bez dovoljno iskustva i znanja, osim ako ih nadgleda ili podučava neko ko je odgovoran za njihovu sigurnost.
- Provjerite odgovara li napon uređaja naponu lokalne mreže prije spajanja. Aparat priključite samo na uzemljenu zidnu utičnicu i osigurajte da je utikač pravilno umetnut.
- Nemojte koristiti uređaj ako su utikač, kabal ili sam uređaj oštećeni. Ako se šteta dogodi, odnesite uređaj u ovlašćeni servis na popravku.
- Nadgledajte djecu kako biste ih spriječili od igranja s uređajem. Djeca iznad 8 godina smiju čistiti i održavati uređaj samo ako su pod nadzorom. Držite uređaj i kabal van dohvata djece, posebno kad je upaljen ili kad se hladi.
- Držite glavni kabal dalje od vrućih površina.
- Nemojte priključiti uređaj ili upravljati kontrolnom pločom ako su Vam ruke mokre.
- Nikada ne povežite ovaj uređaj s spoljnim mjeračima vremena ili sastavima daljinskog upravljanja za sprečavanje opasnosti.
- Držite uređaj dalje od zapaljivih materijala kao što su stolnjaci ili zavjese. Održavajte razmak od 10 cm sa svih strana i iznad uređaja; ne postavljajte predmete na vrh.
- Koristite uređaj samo kako je predviđeno u priručniku.
- Ne ostavljajte uređaj da radi bez nadzora.
- Tokom prženja na vrući vazduh, vruća para se otpušta kroz otvore za izlaz vazduha. Držite ruke i lice na sigurnoj udaljenosti od pare i otvora za izlaz vazduha. Budite oprezni i pazite na vruću paru i vazduh prilikom uklanjanja korpe iz friteze na vrući vazduh.
- Površine mogu postati vruće tokom upotrebe.
- Odmah išteckajte uređaj ukoliko se tamni dim pojavi i pričekajte da prestane prije nego uklonite korpu iz uređaja.

OPREZ

- Postavite uređaj na horizontalnu, ujednačenu i stabilnu površinu.
- Ovaj uređaj je namijenjen za upotrebu u kućanstvu, a ne u radnim ili komercijalnim okruženjima.
- Ako se uređaj koristi nepropisno ili u profesionalne ili poluprofesionalne svrhe, ili ako se ne koristi u skladu s uputstvima za upotrebu, garancija postaje nevažeća i možemo odbiti bilo kakvu odgovornost za nastalu štetu.
- Uvijek išteckajte uređaj nakon upotrebe.
- Dopustite da se uređaj ohladi otprilike 30 minuta prije rukovanja uređajem ili čišćenja.
- Zahvaljujući unutrašnjem mikro prekidaču, uređaj se automatski isključuje kad se korpa ukloni.

ZAŠTITA OD PREGRIJAVANJA

- Uređaj ima sastav zaštite od pregrijavanja. Ako unutrašnja kontrola temperature ne uspije, spomenuta se zaštita aktivira, čineći uređaj nesposobnim za rad. U takvim ga slučajevima isključite iz struje, ostavite da se ohladi i odnesite u ovlašćeni servis na popravku.

AUTOMATSKO ISKLJUČIVANJE

Uređaj ima mjerač vremena koji automatski isključuje uređaj i oglašava se zvonom kad dostigne 0. Za ručno isključivanje okrenite dugme mjerača vremena u smjeru suprotnom od kazaljke na satu na 0.

Napomena: Uklanjanje korpe tokom kuvanja takođe automatski isključuje uređaj, iako mjerač vremena nastavlja odbrojavati.

PRIJE PRVE UPOTREBE

1. Uklonite sve materijale pakovanja, naljepnice i oznake s uređaja.
2. Očistite unutrašnji i spoljni dio uređaja vlažnom krpom.

PRIPREMA ZA UPOTREBU

1. Postavite uređaj na stabilnu, horizontalnu, otpornu na toplotu i ravnu površinu.
2. Pravilno postavite policu u korpi.
3. Umetnite korpu u fritezu na vrući vazduh. Ako se korpa ne umetne pravilno u fritezu, uređaj neće raditi!

UPOTREBA

Friteza na vrući vazduh može pripremiti široki raspon sastojaka. **Skenirajte QR kod i preuzmite knjižicu s receptima kako biste vidjeli recepte.**

1. Pripremite i razmrсите kabal i umetnite u uzemljenu zidnu utičnicu.
2. Izvucite korpu iz friteze na vrući vazduh.
3. Stavite sastojke na policu. Nikada ne koristite korpu bez police. Nikada nemojte previše napuniti košaru jer to može uticati na konačni kvalitet jela.

Ovo je friteza na vrući vazduh koja radi korišćenjem vrućeg vazduha. Ne puniti korpu uljem, masnoćom za prženje ili drugom tečnošću.

4. Umetnite korpu nazad u fritezu na vrući vazduh. Ne dirajte korpu tokom ili neposredno nakon upotrebe radi visoke temperature. **Uvijek prihvatajte korpu za ručku.**
5. Namjestite dugme za kontrolu temperature na željene postavke i odredite potrebno vrijeme pripreme za sastojak.
6. Upalite uređaj namještanjem dugmeta za kontrolu vremena.

Ako želite, unaprijed zagrijte prazan uređaj namještanjem dugmeta za kontrolu vremena na preko 3 minuta. Pričekajte da se svijetlo za zagrijavanje ugasi, zatim napunite korpu i namjestite brojač vremena na željeno vrijeme kuvanja.

- a Svijetla za uključivanje i zagrijavanje zasljetle.
 - b Brojač vremena počne odbrojavati postavljeno vrijeme kuvanja.
 - c Svijetlo za zagrijavanje će zasljetiti tokom procesa prženja na vrući vazduh, dajući do znanja da element koji se grije zadržava postavljenu temperaturu.
 - d Ikakav višak ulja iz sastojaka će se skupiti na dnu korpe.
7. Neke je sastojke potrebno protresti na pola vremena pripreme. Izvucite korpu koristeći ručku kako biste protresli ili okrenuli sastojke. Vratite korpu nazad u fritezu na vrući vazduh kako bi nastavila s pečenjem. Ne pritiskajte dugme na ručki tokom miješanja.

Savjet: Postavljanje brojača vremena na pola vremena kuvanja zvukom Vas obavještava da protresete sastojke. Zapamtite da resetujete brojač vremena za ostalo potrebno vrijeme kuvanja nakon miješanja. Ako je brojač namješten za potpuno vrijeme kuvanja, neće biti nikakvog obavještenja u sredini procesa kuvanja. Međutim, možete provjeriti proces kuvanja u bilo koje doba uklanjajući van korpu, što će automatski isključiti uređaj pa će uređaj nastaviti s radom kad vratite korpu. Brojač vremena nastavlja odbrojavati tokom ovoga.

8. Kada čujete zvono brojača vremena koje indukujete kraj vremena kuvanja, uklonite korpu iz uređaja i postavite je na površinu otpornu na toplotu. Takođe ga možete ručno ugasiti okretanjem dugmeta za temperaturu na 0 ili povlačenjem korpe.
9. Provjerite jesu li sastojci u potpunosti skuvani. Ako nisu, vratite korpu nazad u fritezu na vrući vazduh i namjestite brojač vremena na dodatne minute koje su potrebne.
10. Pritisnite dugme za otpuštanje police i podignite policu iz korpe kako biste uklonili male sastojke.

Ne okrećite naopako korpu dok je polica još povezana s njom, budući da to može dovesti do izlivanja ostatka ulja koji se skupio na dnu korpe na sastojke.

Nakon prženja na vrući vazduh, i korpa i sastojci su vrući. Zavisno od vrste sastojaka u fritezi na vrući vazduh, para može izaći iz korpe.

11. Ispraznite sadržaj korpe na tanjir ili u zdjelu.
12. Kada je smjesa sastojaka spremna, friteza na vrući vazduh je odmah spremna za novo kuvanje.

SAVJETI

- *Budući da tehnologija brzog vrućeg vazduha odmah ponovno zagrijava vazduh unutar uređaja, kratkotrajno izvlačenje korpe iz uređaja tokom prženja na vrući zrak jedva da ometa proces.*
- *Manji sastojci općenito trebaju kraće vrijeme pripreme od većih.*
- *Dodajte malo ulja na svježe sastojke kako bi bili hrskavi. Pržite svoje sastojke u fritezi na vrući zrak nekoliko minuta nakon što ste dodali ulje.*
- *Ne pripremajte izrazito masne sastojke u fritezi na vrući vazduh.*
- *Takođe možete koristiti fritezu na vrući vazduh kako biste ugrijali sastojke. Postavite temperaturu na 150°C do 10 minuta kako biste ih ugrijali.*

ČIŠĆENJE

1. Očistite uređaj nakon svake upotrebe. Provjerite je li se uređaj ohladio i je li ištekan. Uklonite korpu kako bi se friteza na vrući vazduh brže ohladila.
2. Obrišite spoljni dio uređaja vlažnom krpom.
3. Očistite korpu i policu vrućom vodom, deterdžentom i neabrazivnim sunđerom. Ako se talog prilijepio na policu ili dno korpe, napunite korpu vrućom vodom i dodajte malo deterdženta za pranje posuđa. Postavite policu u korpu i pustite ih da se natope.
4. Očistite grijaći element s četkom za čišćenje kako biste uklonili ostatke hrane.

OKOLINA

Nemojte odlagati uređaj u uobičajeni kućni otpad na kraju njegovog životnog vijeka, već ga odnesite na službeno sabirno mjesto za recikliranje i pomozite pri očuvanju okoline.

RJEŠAVANJE PROBLEMA

PROBLEM	MOGUĆI UZROK	MOGUĆE RJEŠENJE
Friteza na vrući vazduh ne radi	Uređaj nije uključen u struju.	Stavite glavni utikač u uzemljenu zidnu utičnicu.
	Niste namjestili mjerač vremena.	Okrenite dugme za vrijeme na potrebno vrijeme kuvanja kako biste uključili uređaj.
	Korpa nije pravilno postavljena u uređaj.	Pravilno umetnite korpu u uređaj.
	Zaštita od pregrijavanja je upaljena.	Koristite šiljasti predmet kako biste pritisnuli dugme za RESET na dnu uređaja.
Sastojci prženi u fritezi na vrući vazduh nisu gotovi.	Količina sastojaka u fritezi je prevelika.	Stavljajte manje sastojaka u korpu. Manje se sastojaka ujednačeno prže.
	Postavljena temperatura je preniska.	Okrenite dugme za kontrolu temperature na željenu temperaturu.
	Vrijeme pripreme je prekratko.	Okrenite dugme za vrijeme na željeno vrijeme pripreme.
Sastojci se neujednačeno prže.	Određene vrste sastojaka moraju biti protresene na pola vremena pripreme.	Sastojci koji leže na vrhu jednih drugih ili preko puta trebaju biti protreseni na pola vremena pripreme.
Pržene grickalice nisu hrskave kad izađu iz friteze na vrući vazduh.	Koristili ste vrstu grickalice koja bi se trebala pripremati u tradicionalnoj fritezi.	Koristite grickalice iz pećnice ili stavite malo ulja na grickalice za hrskaviji rezultat.
Ne mogu pravilno umetnuti korpu u uređaj.	Previše je sastojaka u korpi.	Nemojte previše napuniti korpu.
	Polica nije pravilno postavljena u korpi.	Gurnite policu u korpu dok ne čujete zvuk klika.
Bijeli dim izlazi iz uređaja.	Pripremate masne sastojke.	Kada pržite masne sastojke u fritezi na vrući zrak, velika količina ulja će se izliti u košaru. Ulje će proizvesti bijeli dim i košara se može pregrijati i više nego obično. Ovo ne utječe na uređaj ili rezultat.
	Korpa i dalje sadrži masni talog od pretodne upotrebe.	Bijeli dim je uzrokovan zagrijavanjem masti u korpi. Pobrinite se da pravilno očistite korpu nakon svake uporabe.

GARANCIJA (MNE)

Davalac garancije i ovlašćeni serviser Vitapur d.o.o., Sv Petra Cetinjskog 130, 81000 Podgorica, Crna Gora, obavezuje se da će proizvod raditi besprekorno tokom garantnog perioda. Tokom garantnog roka, koji započinje isporukom proizvoda, uklonićemo sve nedostatke i kvarove na proizvodu koji bi se pojavili tokom upotrebe proizvoda, pod uslovom da se proizvod koristi u skladu sa njegovom namjenom i da proizvod nisu servisirale osobe koje nisu ovlašćene od strane izdavaoca garancije, te da su prilikom korišćenja uređaja upotrebljavani originalni rezervni dijelovi.

Prava potrošača

Ako roba za koju je izdata garancija ne odgovara specifikacijama ili nema svojstva navedena u garantnom listu ili reklamnoj poruci, potrošač može najprije zahtijevati otklanjanje nedostataka. Ukoliko se nedostaci ne otklone u roku od ukupno 30 dana (rok za rješavanje reklamacije) od dana kada je proizvođač ili ovlašćeni servis primio zahtjev kupca za otklanjanje nedostataka, davalac garancije i ovlašćeni servis će besplatno zamijeniti robu istom, novom i bespr ijekornom. Period od 30 dana može se produžiti za najkraće potrebno vrijeme potrebno za završetak popravke ili zamjene, ali ne duže od 15 dana. Pri određivanju produženog roka uzimaju se u obzir priroda i složenost robe, priroda i ozbiljnost neispravnosti, kao i trud potreban za završetak popravke ili zamjene. Davalac garancije i ovlašćeni servis će i obavijestiti potrošača o broju dana za produženje i o razlozima produženja prije isteka originalnog roka od 30 dana.

Ako davalac garancije i ovlašćeni servis ne uspiju popraviti ili zamijeniti robu novom u zadatom roku, potrošač može zatražiti povraćaj cjelokupnog iznosa od proizvođača ili može zatražiti proporcionalno smanjenje kupoprodajne cijene. Ako potrošač zahtijeva proporcionalno smanjenje cijene, smanjenje će biti srazmjerno smanjenju vrijednosti robe koju je potrošač primio, u odnosu na vrijednost koju bi roba imala da je ispravna.

Bez obzira na navedeno, potrošač može zatražiti povraćaj plaćenog iznosa od davaoca garancije i ovlašćenog servisa ako se neispravnost pojavi u roku kraćem od 30 dana od isporuke robe.

Za zamijenjenu robu ili zamijenjeni bitni dio robe novim, davalac garancije i ovlašćeni servis izdaće novi garantni list.

Troškove materijala, rezervnih dijelova, rada i transporta koji proizilaze iz popravke kvarova ili zamjene robe novom snose davalac garancije i ovlašćeni servis.

Prava potrošača koja se mogu ostvariti na osnovu garantnog lista prestaju nakon dvije godine od dana njihovog korišćenja. Obavezna garancija takođe važi i ako za robu za koju je potrebna garancija nije izdat garantni list ili ako nije isporučena potrošaču.

Potrošač ima zakonsko pravo besplatno podnijeti garancijske zahtjeve protiv prodavca u slučaju neispravnosti robe.

Važenje

Garancija ne pokriva:

1. mehanička oštećenja i kvarove usljed nestručne upotrebe i održavanja;
2. nedostatke uzrokovane višom silom;
3. potrošni materijal.

Garancija važi u zemlji u kojoj je obavljena kupovina i može se ostvariti na mjestu kupovine ili kod ovlašćenog uvoznika za to tržište, kako je navedeno na deklaraciji proizvoda na pakovanju. Račun za proizvod je obavezan prilog prilikom ostvarivanja prava na garanciju.

Garancija ne isključuje prava potrošača koja proizilaze iz odgovornosti prodavca za nesaobraznost robe.

Garantni rok je 24 mjeseca. Uslugu pruža uvoznik za svako specifično tržište.

Garantni postupak

Potrošač ostvaruje pravo na garanciju na prodajnom mjestu gdje je roba kupljena ili na drugom prodajnom mjestu prodavca u istoj državi u kojoj je obavljena kupovina. Potrošač na prodajnom mjestu potpisuje obrazac za prigovor i predaje ga prodavcu. Davalac garancije kontaktiraće potrošača u roku od 8 dana od prijema prigovora.

Potrošač se može informisati o svojim pravima i postupku ostvarivanja garancije kontaktiranjem korisničke podrške putem e-maila na info@vitapur.me ili pozivom na broj 067/00-26-10.

Održavanje nakon garancije, servis i rezervni dijelovi

Period za obezbjeđivanje servisa, održavanja i rezervnih dijelova je 3 godine od isteka garantnog roka.

Naziv proizvoda: _____

Datum isporuke: _____

LEES EN VOLG VOOR GEBRUIK ALLE BELANGRIJKE VEILIGHEIDSMATREGELEN, WAARSCHUWINGEN, VOORZORGSMATREGELEN EN GEBRUIKSAANWIJZINGEN.

INTRODUCTIE

Uw nieuwe airfryer biedt een gezondere kookmethode voor uw favoriete gerechten. Het combineert hete lucht, hoge-snelheidscirculatie en een bovengrill voor snel, gemakkelijk en gezond koken, waarbij ingrediënten gelijkmatig vanaf alle kanten worden verhit zonder dat er olie moet worden toegevoegd.

BELANGRIJKSTE ONDERDELEN

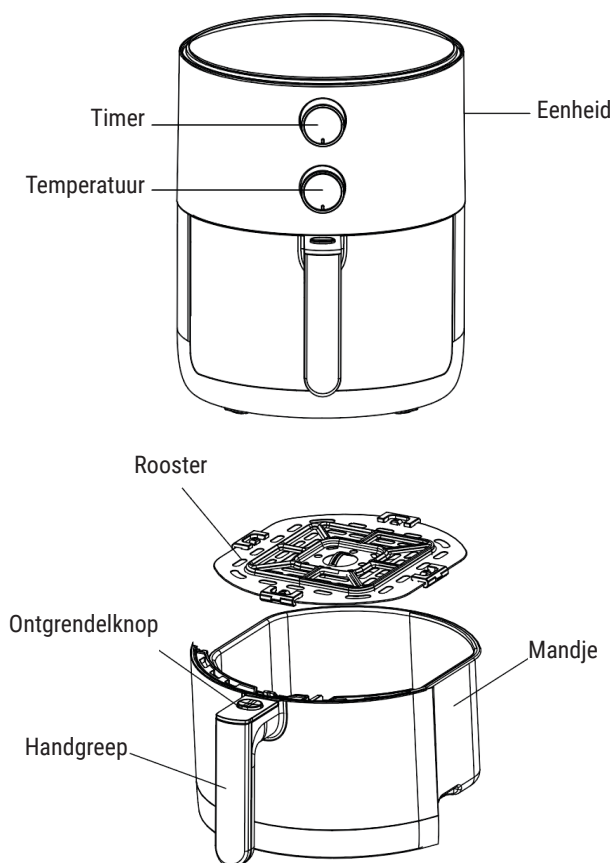

BELANGRIJK

Lees deze gebruikershandleiding zorgvuldig door voordat u het apparaat gebruikt en bewaar het voor toekomstig gebruik.

GEVAAR

- Dompel het stroomsnoer, de stekkers of de behuizing, die elektrische onderdelen en verwarmingselementen bevat, nooit onder in water en spoel het nooit af onder de kraan. Laat geen water of andere vloeistoffen in het apparaat komen.
- Plaats ingrediënten altijd in het mandje om contact met de verwarmingselementen te voorkomen.
- Houd de openingen voor luchtinlaat en -uitlaat tijdens het gebruik vrij.
- Vul het mandje niet met olie, dit kan brand veroorzaken.
- Raak de hete binnenkant van het apparaat niet aan tijdens de werking of onmiddellijk na gebruik.

WAARSCHUWINGEN

- Dit apparaat is niet geschikt voor gebruik door personen, inclusief kinderen jonger dan 8 jaar, met verminderde lichamelijke, zintuiglijke of geestelijke vermogens, of zonder voldoende ervaring en kennis, tenzij onder toezicht van of geïnstrueerd door iemand die verantwoordelijk is voor hun veiligheid.
- Controleer voor het aansluiten of de spanning van het apparaat overeenkomt met de plaatselijke netspanning. Sluit het apparaat alleen aan op een geaard stopcontact en zorg ervoor dat de stekker goed in het stopcontact zit.
- Gebruik het apparaat niet als de stekker, het stroomsnoer of het apparaat zelf beschadigd is. Breng het apparaat in geval van schade naar een erkend servicecentrum voor reparatie.
- Houd toezicht op kinderen om te voorkomen dat ze met het apparaat spelen. Laat reiniging en onderhoud alleen uitvoeren door kinderen ouder dan 8 jaar en onder toezicht. Houd het apparaat en het stroomsnoer buiten bereik van kinderen, vooral als het aan staat of afkoelt.
- Houd het stroomsnoer uit de buurt van hete oppervlakken.
- Sluit het apparaat niet aan en bedien het bedieningspaneel niet met natte handen.
- Sluit dit apparaat nooit aan op externe timers of afstandsbedieningssystemen om gevaren te voorkomen.
- Houd het apparaat uit de buurt van brandbare materialen zoals tafelkleden of gordijnen. Voorzie bovenaan en langs alle kanten van het apparaat een vrije ruimte van 10 cm; plaats er geen voorwerpen op.
- Gebruik het apparaat alleen zoals beschreven in de handleiding.
- Laat het apparaat niet zonder toezicht werken.
- Tijdens de werking van de airfryer komt er hete stoom vrij via de openingen van de luchtuitlaat. Houd uw handen en gezicht op een veilige afstand van de stoom en van de openingen van de luchtuitlaat. Pas op voor hete stoom en lucht wanneer u het mandje uit de airfryer haalt.
- De oppervlakken kunnen tijdens het gebruik heet worden.
- Haal onmiddellijk de stekker uit het stopcontact als er donkere rook verschijnt en wacht tot dit stopt voordat u het mandje uit het apparaat haalt.

OPGELET

- Plaats het apparaat op een horizontale, vlakke en stabiele ondergrond.
- Dit apparaat is uitsluitend bedoeld voor normaal huishoudelijk gebruik, niet voor werk en commerciële omgevingen.
- Als het apparaat niet op de juiste manier of voor professionele of semi-professionele doeleinden wordt gebruikt, of als het niet volgens de gebruiksaanwijzing wordt gebruikt, vervalt de garantie en kunnen wij elke aansprakelijkheid voor veroorzaakte schade afwijzen.
- Trek na gebruik altijd de stekker uit het stopcontact.
- Laat het apparaat ongeveer 30 minuten afkoelen voordat u het aanraakt of schoonmaakt.
- Het apparaat schakelt automatisch uit wanneer het mandje wordt verwijderd, dankzij een interne microscharnelaar.

BESCHERMING TEGEN OVERVERHITTING

- Het apparaat heeft een beveiliging tegen oververhitting. Als de interne temperatuurregeling uitvalt, wordt deze beveiliging geactiveerd, waardoor het apparaat niet meer werkt. Haal in dat geval de stekker uit het stopcontact, laat het apparaat afkoelen en breng het naar een erkend servicecentrum voor reparatie.

AUTOMATISCHE UITSCHAKELING

Het apparaat heeft een timer die het apparaat automatisch uitschakelt en een geluidssignaal geeft wanneer de timer 0 bereikt. Om het apparaat handmatig uit te schakelen, draait u de knop van de timer tegen de klok in naar 0.

Opmerking: Als u het mandje tijdens het koken verwijdert, wordt het apparaat ook automatisch uitgeschakeld, hoewel de timer blijft aftellen.

VÓÓR HET EERSTE GEBRUIK

1. Verwijder alle verpakkingsmaterialen en stickers of etiketten van het apparaat.
2. Reinig zowel de binnen- als buitenkant van het apparaat met een vochtige doek.

KLAARMAKEN VOOR GEBRUIK

1. Plaats het apparaat op een stabiele, horizontale, hittebestendige en vlakke ondergrond.
2. Plaats het rooster op de juiste manier in het mandje.
3. Plaats het mandje in de airfryer. Als het mandje niet goed in de airfryer is geplaatst, werkt het apparaat niet!

GEBRUIK

De airfryer kan een groot aantal ingrediënten bereiden. **Scan voor recepten de QR-code en download het receptenboekje.**

1. Maak het stroomsnoer klaar en ontwar het, steek het in het geaarde stopcontact.
2. Trek het mandje uit de airfryer.
3. Leg de ingrediënten op het rooster. Gebruik het mandje nooit zonder het rooster erin. Doe het mandje nooit te vol, omdat dit de uiteindelijke kwaliteit van het gerecht kan beïnvloeden.

Dit is een airfryer die met hete lucht werkt. Vul het mandje niet met olie, frituurvet of andere vloeistoffen.

4. Plaats het mandje terug in de airfryer. Raak het mandje tijdens en kort na gebruik niet aan in verband met de hoge temperaturen. **Houd het mandje altijd bij de handgreep vast.**
5. Stel de temperatuurregelknop in op de gewenste stand en bepaal de benodigde bereidingstijd voor het ingrediënt.
6. Zet het apparaat aan door de timerknop in te stellen.

Optioneel kunt u het apparaat leeg voorverwarmen door de timerknop op meer dan 3 minuten in te stellen. Wacht tot het opwarmlampje uitgaat, vul dan het mandje en stel de timer in op de gewenste baktijd.

- a De inschakel- en opwarmlampjes gaan branden.
- b De timer begint de ingestelde baktijd af te tellen.
- c Het opwarmlampje knippert tijdens het bakken, om aan te geven dat het verwarmingselement de ingestelde temperatuur aanhoudt.

d De overtollige olie van de ingrediënten wordt op de bodem van het mandje opgevangen.

7. Sommige ingrediënten moeten halverwege de bereidingstijd geschud worden. Trek het mandje eruit met behulp van het handvat om de ingrediënten te schudden of te draaien. Schuif het mandje terug in de airfryer en ga verder met bakken. Druk niet op de handgreepknop tijdens het schudden.

Tip: Als u de timer instelt op de helft van de bereidingstijd, waarschuwt een geluid u om de ingrediënten te schudden. Vergeet niet om de timer opnieuw in te stellen voor de resterende tijd na het schudden. Als de timer voor de hele baktijd is ingesteld, krijgt u geen waarschuwing halverwege de kooktijd. U kunt de kookvoortgang echter op elk moment controleren door het mandje eruit te trekken, waardoor de stroom automatisch wordt uitgeschakeld en hervat wanneer u het mandje er weer in plaatst. De timer blijft ondertussen aftellen.

8. Zodra u het geluidssignaal van de timer hoort, dat het einde van de baktijd aangeeft, haalt u het mandje uit het apparaat en plaatst u het op een hittebestendig oppervlak. U kunt het apparaat ook handmatig uitschakelen door de temperatuurregelknop op 0 te zetten of het mandje eruit te trekken.
9. Controleer of de ingrediënten volledig gaar zijn. Als dat niet het geval is, schuift u het mandje terug in de airfryer en stelt u de timer zo nodig in voor extra minuten.
10. Om kleine ingrediënten te verwijderen, drukt u op de ontgrendelknop van het rooster en tilt u het rooster uit het mandje.

Draai het mandje niet ondersteboven met het rooster er nog in, want overtollige olie die zich op de bodem van het mandje heeft verzameld, zal op de ingrediënten lekken.

Na de werking van de airfryer zijn het mandje en de ingrediënten heet. Afhankelijk van het type ingrediënten in de airfryer kan er stoom uit het mandje ontsnappen.

11. Maak het mandje leeg in een kom of bord.
12. Wanneer een portie ingrediënten klaar is, is de airfryer meteen klaar om een andere portie te bereiden.

TIPS

- Omdat de heteluchttechnologie de lucht in het apparaat onmiddellijk opnieuw verwarmt, wordt het proces nauwelijks verstoord als u het mandje tijdens het bakken even uit het apparaat trekt.
- Kleinere ingrediënten hebben over het algemeen een iets kortere bereidingstijd nodig dan grotere.
- Voeg wat olie toe aan verse ingrediënten voor een knapperig resultaat. Bak uw ingrediënten in de airfryer binnen een paar minuten nadat u de olie heeft toegevoegd.
- Bereid geen extreem vette ingrediënten in de airfryer.
- U kunt de airfryer ook gebruiken om ingrediënten opnieuw op te warmen. Om ingrediënten opnieuw op te warmen, stelt u de temperatuur in op 150°C voor maximaal 10 minuten.

REINIGING

1. Reinig het apparaat na elk gebruik. Zorg ervoor dat het apparaat is afgekoeld en haal de stekker uit het stopcontact. Verwijder het mandje om de airfryer sneller te laten afkoelen.
2. Maak de buitenkant van het apparaat schoon met een vochtige doek.
3. Reinig het mandje en het rooster met heet water, afwasmiddel en een niet-schurend sponsje. Als er resten op het rooster of de bodem van het mandje zijn achtergebleven, vult u het mandje met heet water en voegt u wat afwasmiddel toe. Plaats het rooster in het mandje en laat het weken.
4. Reinig het verwarmingselement met een reinigingsborstel om voedselresten te verwijderen.

MILIEU

Gooi het apparaat aan het einde van zijn levensduur niet bij het gewone huisvuil, maar breng het naar een officieel inzamelpunt voor recycling en help zo het milieu te beschermen.

PROBLEEM OPLOSSEN

PROBLEEM	MOGELIJKE OORZAAK	MOGELIJKE OPLOSSING
De airfryer werkt niet	Het apparaat is niet aangesloten.	Steek de stekker in een geaard stopcontact.
	U heeft de timer niet ingesteld.	Draai de timerknop tot de gewenste bereidingstijd om het apparaat in te schakelen.
	Het mandje is niet goed in het apparaat geplaatst.	Schuif het mandje op de juiste manier in het apparaat.
	De beveiliging tegen oververhitting is ingeschakeld.	Druk met een puntig voorwerp op de RESET-knop aan de onderkant van het apparaat.
De ingrediënten die in de airfryer gebakken werden, zijn niet gaar.	De hoeveelheid ingrediënten in het mandje is te groot.	Doe kleinere porties ingrediënten in het mandje. Kleinere porties worden gelijkmatiger gebakken.
	De ingestelde temperatuur is te laag.	Draai de temperatuurregelknop naar de gewenste temperatuur.
	De bereidingstijd is te kort.	Draai de timerknop naar de gewenste bereidingstijd.
De ingrediënten zijn ongelijk gebakken.	Bepaalde soorten ingrediënten moeten halverwege de bereidingstijd worden geschud.	Ingrediënten die op of over elkaar liggen, moeten halverwege de bereidingstijd worden geschud.
Gefrituurde snacks zijn niet knapperig wanneer ze uit de airfryer komen.	U heeft een soort snacks gebruikt die bedoeld zijn om in een traditionele frituurpan te worden bereid.	Gebruik ovenhapjes of bestrijk de hapjes lichtjes met olie voor een knapperiger resultaat.
Ik kan het mandje niet goed in het apparaat schuiven.	Er zitten te veel ingrediënten in het mandje.	Doe het mandje niet te vol.
	Het rooster is niet correct in het mandje geplaatst.	Duw het rooster verder naar beneden in het mandje tot u een klik hoort.
Er komt witte rook uit het apparaat.	U bereidt vette ingrediënten.	Wanneer u vette ingrediënten in de airfryer bakt, lekt er een grote hoeveelheid olie in het mandje. De olie produceert witte rook en het mandje kan meer opwarmen dan normaal. Dit heeft geen invloed op het apparaat of het resultaat.
	Het mandje bevat nog vetresten van vorig gebruik.	Witte rook wordt veroorzaakt door vet dat in het mandje opwarmt. Zorg ervoor dat u het mandje na elk gebruik goed schoonmaakt.

GARANTIECERTIFICAAT

(Conform EU-Richtlijn 2019/771)

1. Verkoperinformatie

Bedrijfsnaam: _____

Adres: _____

Registratienummer (CUI): _____

Contact: _____

E-mail: _____

Telefoon: _____

2. Productinformatie

Productnaam: _____

Model / Code: _____

Serienummer: _____

Factuur- / Ordernummer: _____

Aankoopdatum: __ / __ / __

3. Garantieperiode

Het product is gedekt door een wettelijke conformiteitsgarantie van 24 maanden, geldig vanaf de leveringsdatum.

Indien het product onder garantie wordt gerepareerd, wordt de garantieperiode verlengd met de tijd dat het product in het servicecentrum verblijft.

4. Wat de garantie dekt

Deze garantie dekt gebreken in:

- fabricage,
- materialen,
- functionaliteit,
- conformiteitsproblemen die bij levering aanwezig waren.

Bij non-conformiteit heeft de consument recht op:

- Reparatie van het product;
- Vervanging van het product;
- Prijsvermindering;
- Ontbinding van het contract (terugbetaling), indien reparatie of vervanging niet mogelijk is of niet binnen een redelijke termijn wordt uitgevoerd of aanzienlijke ongemakken veroorzaakt.

Deze garantie beperkt de wettelijke rechten van de consument niet die voortvloeien uit:

- EU-Richtlijn 2019/771
- Nationale consumentenbeschermingswetten
- Rechten met betrekking tot non-conformiteit van goederen

Bij tegenstrijdigheid tussen deze garantie en de lokale wetgeving gelden de voor de consument gunstigste rechten in het land van aankoop.

Voor vragen over reparatie- of vervangingstermijnen of andere rechten uit nationale consumentenbeschermingswetten kan de consument contact opnemen met de verkoper of de klantenservice van de fabrikant. Contactgegevens staan in artikel 8 en 9 van dit certificaat.

5. Wat de garantie NIET dekt

De garantie dekt geen:

- schade veroorzaakt door verkeerd gebruik,
- mechanische schokken, vallen, ongelukken,
- niet-geautoriseerde reparaties of wijzigingen,
- normale slijtage,
- gebruik buiten de vereisten van de fabrikant,

- overmacht

6. Hoe garantie kan worden aangevraagd

De consument kan garantie aanvragen:

- rechtstreeks bij de verkoper,
- bij een erkend servicecentrum hieronder vermeld,
- door online contact op te nemen met de verkoper.

Bewijs van aankoop kan op elke manier worden geleverd (factuur, bankafschrift, e-mail, enz.).

7. Reparatie- / vervangingsproces

- De verkoper moet het product binnen een redelijke termijn repareren of vervangen.

- Indien reparatie onmogelijk is, moet het product worden vervangen of terugbetaald.

- Transport van grote/zware artikelen moet door de verkoper worden geregeld.

8. Erkend servicecentrum

Naam servicebedrijf: AD VITA d.o.o.

Adres: Tovarniška cesta 7b, SI-3210 Slovenske Konjice

E-mail: info.si@vitapur.com

Telefoon: +386 (0) 3 292 79 90

9. Handtekening verkoper

Vertegenwoordiger verkoper: _____

Handtekening: _____

Datum: __ / __ / __

PRZED UŻYCIEM NALEŻY PRZECZYTAĆ I PRZESTRZEGAĆ WSZYSTKICH WAŻNYCH ZAGROŻEŃ, OSTRZEŻEŃ, UWAG I INSTRUKCJI OBSŁUGI.

WSTĘP

Twoja nowa frytkownica zapewnia zdrowszą metodę gotowania ulubionych potraw. Łączy w sobie gorące powietrze, szybką cyrkulację i górny grill do szybkiego, łatwego i zdrowego gotowania, równomiernie podgrzewając składniki ze wszystkich stron bez konieczności dodawania oleju.

GLÓWNE ELEMENTY

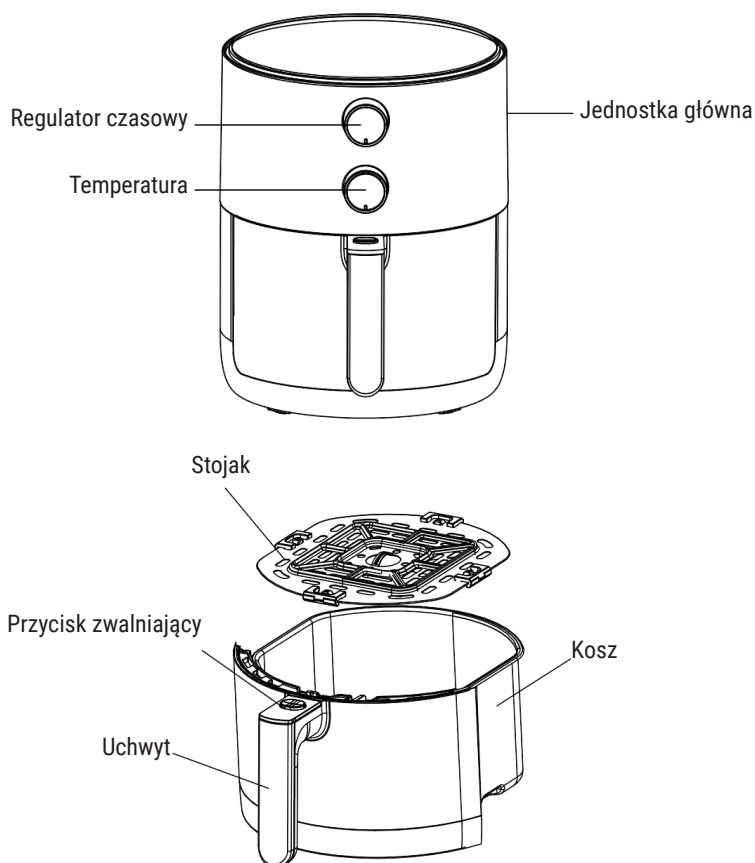

WAŻNE

Przed użyciem urządzenia przeczytaj uważnie niniejszą instrukcję obsługi i zachowaj ją na przyszłość.

NIEBEZPIECZEŃSTWO

- Nigdy nie zanurzaj przewodu, wtyczek ani obudowy zawierającej elementy elektryczne i elementy grzejne w wodzie ani nie płucz ich pod kranem. Nie pozwól, aby do urządzenia dostała się woda lub inna ciecz.
- Zawsze umieszczaj składniki w koszyku, aby uniknąć kontaktu z elementami grzejnymi.
- Podczas pracy utrzymuj drożność otworów wlotowych i wylotowych powietrza.
- Nie napełniaj kosza olejem, gdyż może to spowodować ryzyko pożaru.
- Nie dotykaj gorącego wnętrza urządzenia podczas pracy lub bezpośrednio po jego użyciu.

OSTRZEŻENIA

- To urządzenie nie jest przeznaczone do użytku przez osoby, w tym dzieci poniżej 8 roku życia, o ograniczonych zdolnościach fizycznych, sensorycznych lub umysłowych, lub bez wystarczającego doświadczenia i wiedzy, chyba że są nadzorowane lub zostały poinstruowane przez osobę odpowiedzialną za ich bezpieczeństwo.
- Przed podłączeniem upewnij się, że napięcie urządzenia odpowiada napięciu w lokalnej sieci elektrycznej. Urządzenie należy podłączać wyłącznie do uziemionego gniazdka elektrycznego i zwracać uwagę na prawidłowe włożenie wtyczki.
- Nie używaj urządzenia, jeśli wtyczka, przewód lub samo urządzenie są uszkodzone. Jeżeli wystąpi uszkodzenie, zanieś urządzenie do autoryzowanego centrum serwisowego w celu naprawy.
- Nadzoruj dzieci, aby uniemożliwić im zabawę urządzeniem. Czyszczenie i konserwację zezwalaj dzieciom powyżej 8. roku życia wyłącznie pod nadzorem. Trzymaj urządzenie i przewód poza zasięgiem dzieci, zwłaszcza gdy jest włączone lub schładzane.
- Trzymaj przewód zasilający z dala od gorących powierzchni.
- Nie podłączaj urządzenia do prądu ani nie obsługuj panelu sterowania mokrymi rękami.
- Nigdy nie podłączaj tego urządzenia do zewnętrznych timerów lub systemów zdalnego sterowania, aby zapobiec zagrożeniom.
- Trzymaj urządzenie z dala od materiałów palnych, takich jak obrusy lub zasłony. Zachowaj odstęp 10 cm ze wszystkich stron i nad urządzeniem; nie umieszczaj przedmiotów na górze.
- Używaj urządzenia wyłącznie w sposób opisany w instrukcji.
- Nie pozostawiaj urządzenia pracującego bez nadzoru.
- Podczas smażenia gorącym powietrzem przez otwory wylotowe powietrza wydostaje się gorąca para. Trzymaj dłonie i twarz w bezpiecznej odległości od pary i otworów wylotowych powietrza. Podczas wyjmowania kosza z frytkownicy należy zachować ostrożność ze względu na gorącą parę i powietrze.
- Powierzchnie mogą się nagrzewać podczas użytkowania.
- Natychmiast odłącz urządzenie od prądu, jeśli pojawi się ciemny dym i poczekaj, aż przestanie dymić, zanim wyjmiesz kosz z urządzenia.

UWAGA

- Umieść urządzenie na poziomej, równej i stabilnej powierzchni.
- To urządzenie jest przeznaczone wyłącznie do normalnego użytku domowego, a nie do pracy lub zastosowań komercyjnych.
- Jeżeli urządzenie jest używane nieprawidłowo lub do celów profesjonalnych lub półprofesjonalnych, lub jeśli nie jest używane zgodnie z instrukcją obsługi, gwarancja traci ważność i możemy odmówić wszelkiej odpowiedzialności za powstałe szkody.
- Zawsze odłączaj urządzenie od prądu po użyciu.
- Pozostaw urządzenie do ostygnięcia na ok. 30 minut przed manipulacją lub czyszczeniem.
- Urządzenie wyłącza się automatycznie po wyjęciu kosza, dzięki wewnętrznemu mikroprzełącznikowi.

OCHRONA PRZED PRZEGRZANIEM

- Urządzenie posiada system zabezpieczający przed przegrzaniem. Jeśli zawiedzie kontrola temperatury wewnętrznej, aktywuje się to zabezpieczenie, uniemożliwiając korzystanie z urządzenia. W takich przypadkach odłącz je od prądu, poczekaj, aż ostygnie, a następnie zanieś do autoryzowanego centrum serwisowego w celu naprawy.

AUTOMATYCZNE WYŁĄCZANIE

Urządzenie jest wyposażone w timer, który automatycznie wyłącza urządzenie i emituje sygnał dźwiękowy, gdy osiągnie on wartość 0. Aby wyłączyć ręcznie, obróć pokrętko timera w lewo do pozycji 0.

Uwaga: Wyjęcie kosza podczas gotowania również powoduje automatyczne wyłączenie urządzenia, mimo że timer nadal odlicza czas.

PRZED PIERWSZYM UŻYCIEM

1. Usuń wszystkie materiały opakowaniowe oraz naklejki i etykiety z urządzenia.
2. Wyczyść urządzenie wewnątrz i na zewnątrz wilgotną szmatką.

PRZYGOTOWANIE DO UŻYCIA

1. Umieść urządzenie na stabilnej, poziomej, odpornej na ciepło i równej powierzchni.
2. Umieść prawidłowo stojak w koszyku.
3. Włóż kosz do frytkownicy. Jeśli kosz nie zostanie prawidłowo przymocowany do frytkownicy, urządzenie nie będzie działać!

UŻYCIE

Frytkownica powietrzna może przygotować szeroką gamę składników. **Aby zapoznać się z przepisami, zeskanuj kod QR i pobierz broszurę z przepisami.**

1. Przygotuj i rozplątaj przewód, włóż go do uziemionego gniazdka elektrycznego.
2. Wyciągnij kosz z frytkownicy.
3. Połóż składniki na ruszcie. Nigdy nie używaj kosza bez zamontowanego w nim stojaka. Nigdy nie przepelniaj kosza, gdyż może to mieć wpływ na ostateczną jakość potrawy.

Jest to frytkownica powietrzna wykorzystująca gorące powietrze. Nie napełniaj kosza olejem, tłuszczem do smażenia ani inną cieczą.

4. Włóż kosz z powrotem do frytkownicy. Nie dotykaj kosza w trakcie i krótko po użyciu ze względu na wysoką temperaturę. **Zawsze trzymaj kosz za uchwyt.**
5. Ustaw pokrętko regulacji temperatury na żadaną wartość i określ wymagany czas przygotowania składnika.
6. Włącz urządzenie, regulując pokrętko timera.

Opcjonalnie rozgrzej puste urządzenie, ustawiając pokrętko timera na ponad 3 minuty. Poczekaj, aż zgaśnie kontrolka nagrzewania, następnie napełnij kosz i ustaw timer na żądany czas gotowania.

- a Kontrolki zasilania i nagrzewania świecą się.
- b Timer zaczyna odliczać ustawiony czas gotowania.
- c Kontrolka nagrzewania będzie migać podczas smażenia na powietrzu, wskazując, że element grzejny utrzymuje ustaloną temperaturę.

d Nadmiar oleju ze składników zbiera się na dnie kosza.

7. Niektóre składniki wymagają wstrząśnięcia w połowie czasu przygotowania. Wyciągnij kosz za pomocą uchwytu, aby potrząsnąć lub obrócić składniki. Wsuń kosz z powrotem do frytkownicy i kontynuuj gotowanie. Nie naciskaj przycisku uchwytu podczas potrząsania.

Wskazówka: ustawienie timera na połowę czasu gotowania zasygnalizuje dźwiękiem konieczność wstrząśnięcia składnikami. Pamiętaj, aby zresetować timer na pozostały czas po wstrząśnięciu. Jeśli timer jest ustawiony na cały czas gotowania, nie pojawi się alert w połowie gotowania. Możesz jednak w każdej chwili sprawdzić postęp gotowania, wyciągając kosz, który automatycznie wyłącza zasilanie i wznowia pracę po ponownym włożeniu. W tym czasie timer kontynuuje odliczanie.

8. Po usłyszeniu dzwonka sygnalizującego koniec czasu gotowania wyjmij kosz z urządzenia i umieść go na żaroodpornej powierzchni. Urządzenie można także wyłączyć ręcznie, obracając pokrętło regulacji temperatury na 0 lub wyciągając kosz.
9. Sprawdź, czy składniki są całkowicie ugotowane. Jeśli nie, wsuń kosz z powrotem do frytkownicy i w razie potrzeby ustaw timer na dodatkowe minuty.
10. Aby wyjąć małe składniki, naciśnij przycisk zwalniający stojak i wyjmij stojak z kosza.

Nie odwracaj kosza do góry nogami, gdy ruszt jest nadal przymocowany, ponieważ nadmiar oleju, który zebrał się na dnie kosza, wycieknie na składniki.

Po smażeniu na gorącym powietrzu kosz i składniki są gorące. W zależności od rodzaju składników znajdujących się we frytkownicy, z kosza może wydobywać się para.

11. Opróżnij zawartość kosza do miski lub na talerz.
12. Gdy partia składników będzie gotowa, frytkownica jest od razu gotowa do przygotowania kolejnej porcji.

WSKAZÓWKI

- Ponieważ technologia szybkiego gorącego powietrza natychmiastowo ponownie podgrzewa powietrze wewnątrz urządzenia, krótkie wyciągnięcie kosza z urządzenia podczas smażenia gorącym powietrzem ledwo zakłóca ten proces.
- Mniejsze składniki wymagają zazwyczaj nieco krótszego czasu przygotowania niż większe.
- Dodaj trochę oleju do świeżych składników, aby uzyskać chrupiący efekt. Smaż składniki we frytkownicy w ciągu kilku minut od dodania oleju.
- Nie przygotowywaj we frytkownicy bardzo tłustych składników.
- Możesz także użyć frytkownicy do podgrzania składników. Aby podgrzać składniki, ustaw temperaturę na 150°C na maksymalnie 10 minut.

CZYSZCZENIE

1. Urządzenie należy czyścić po każdym użyciu. Upewnij się, że urządzenie ostygło i zostało odłączone od zasilania. Wyjmij kosz, aby frytkownica szybciej ostygła.
2. Wytrzyj urządzenie z zewnątrz wilgotną szmatką.
3. Wyczyść kosz i stojak za pomocą gorącej wody, detergentu i nieściernej gąbki. Jeżeli do rusztu lub dna kosza przyłgnęły pozostałości, napełnij kosz gorącą wodą i dodaj odrobinę płynu do mycia naczyń. Umieść stojak w koszu i poczekaj, aż się namoczą.
4. Wyczyść element grzejny szczoteczką do czyszczenia, aby usunąć wszelkie pozostałości jedzenia.

ŚRODOWISKO

Po zakończeniu okresu użytkowania urządzenia nie wyrzucaj go do zwykłych odpadów domowych, ale zanieś je do oficjalnego punktu zbiórki w celu recyklingu i pomóż chronić środowisko.

ROZWIĄZYWANIE PROBLEMÓW

PROBLEM	MOŻLIWA PRZYCZYNA	MOŻLIWE ROZWIĄZANIE
Frytownica nie działa	Urządzenie nie jest podłączone do prądu.	Włóż wtyczkę przewodu zasilającego do uziemionego gniazdka ściennego.
	Nie ustawiono timera.	Aby włączyć urządzenie, obróć pokrętkę timera na żądany czas przygotowania.
	Kosz nie jest prawidłowo włożony do urządzenia.	Prawidłowo wsuń kosz do urządzenia.
	Włączone jest zabezpieczenie przed przegrzaniem.	Za pomocą spiczastego przedmiotu naciśnij przycisk RESET na spodzie urządzenia.
Składniki smażone we frytkownicy nie są gotowe.	Ilość składników w koszyku jest nadmierna.	Włóż mniejsze partie składników do kosza. Mniejsze partie są smażone bardziej równomiernie.
	Ustawiona temperatura jest za niska.	Obróć pokrętkę regulacji temperatury do żądanej temperatury.
	Czas przygotowania jest zbyt krótki.	Obróć pokrętkę timera na żądany czas przygotowania.
Składniki są usmażone nierównomiernie.	Niektóre rodzaje składników należy wstrząsnąć w połowie czasu przygotowania.	Składniki leżące jeden na drugim należy wstrząsnąć w połowie czasu przygotowania
Smażone przekąski po wyjęciu z frytkownicy nie są chrupiące.	Użyto rodzaju przekąsek przeznaczonych do przygotowania w tradycyjnej frytkownicy.	Użyj przekąsek do piekarnika lub delikatnie posmaruj je odrobiną oleju, aby uzyskać bardziej chrupiący efekt.
Nie mogę prawidłowo wsunąć kosza do urządzenia.	W koszu jest za dużo składników.	Nie przepelniaj kosza.
	Stojak nie jest prawidłowo umieszczony w koszu.	Wsun stojak do kosza, aż usłyszysz kliknięcie.
Z urządzenia wydobywa się biały dym.	Przygotowujesz tłuste składniki.	Podczas smażenia tłustych składników we frytkownicy powietrznej do kosza wycieknie duża ilość oleju. Olej wytwarza biały dym, a kosz może nagrzewać się bardziej niż zwykle. Nie ma to wpływu na urządzenie ani wynik gotowania.
	W koszu nadal znajdują się pozostałości tłuszczu z poprzedniego użytkowania.	Biały dym jest spowodowany nagrzewaniem się tłuszczu w koszu. Pamiętaj o dokładnym wyczyszczeniu kosza po każdym użyciu.

CERTYFIKAT GWARANCYJNY

(Zgodny z Dyrektywą UE 2019/771)

1. Informacje o Sprzedawcy

Nazwa firmy: _____
Adres: _____
Numer rejestracyjny (CUI): _____
Kontakt: _____
E-mail: _____
Telefon: _____

2. Informacje o Produkcie

Nazwa produktu: _____
Model / Kod: _____
Numer seryjny: _____
Numer faktury / zamówienia: _____
Data zakupu: ___ / ___ / ___

3. Okres Gwarancji

Produkt objęty jest ustawową gwarancją zgodności przez okres 24 miesięcy, liczony od dnia dostawy. Jeśli produkt zostanie naprawiony w ramach gwarancji, okres gwarancji zostaje przedłużony o czas, w którym produkt przebywał w serwisie.

4. Zakres Gwarancji

Gwarancja obejmuje wady dotyczące:

- produkcji,
- materiałów,
- funkcjonalności,
- niezgodności istniejących w chwili dostawy.

W przypadku niezgodności konsument ma prawo żądać:

- naprawy produktu,
- wymiany produktu,
- obniżenia ceny,
- odstąpienia od umowy (zwrotu pieniędzy), jeśli naprawa lub wymiana nie są możliwe, nie zostały wykonane w rozsądnym czasie lub powodują istotne niedogodności.

Gwarancja nie ogranicza ustawowych praw konsumenta wynikających z:

- Dyrektywy UE 2019/771,
- krajowych przepisów o ochronie konsumenta,
- praw związanych z brakiem zgodności towarów.

W przypadku rozbieżności między niniejszą gwarancją a lokalnym ustawodawstwem, zastosowanie mają korzystniejsze dla konsumenta przepisy obowiązujące w kraju zakupu.

W razie pytań dotyczących czasu naprawy lub wymiany, bądź innych praw wynikających z krajowych przepisów o ochronie konsumenta, konsument może skontaktować się ze Sprzedawcą lub działem obsługi klienta producenta. Dane kontaktowe znajdują się w artykułach 8 i 9 niniejszego certyfikatu gwarancyjnego.

5. Czego Gwarancja NIE Obejmuje

Gwarancja nie obejmuje:

- uszkodzeń spowodowanych niewłaściwym użytkowaniem,
- wstrząsów mechanicznych, upadków, wypadków,
- nieautoryzowanych napraw lub modyfikacji,
- normalnego zużycia,
- użytkowania niezgodnego z wymaganiami producenta,
- zdarzeń siły wyższej.

6. Jak Skorzystać z Gwarancji

Konsument może zgłosić reklamację:

- bezpośrednio u sprzedawcy,
- w dowolnym autoryzowanym serwisie wymienionym poniżej,
- kontaktując się ze sprzedawcą online.

Dowód zakupu może być przedstawiony w dowolnej formie (faktura, wyciąg bankowy, e-mail itp.).

7. Proces Naprawy / Wymiany

- Sprzedawca musi naprawić lub wymienić produkt w ciągu 15 dni kalendarzowych.

- Jeśli naprawa jest niemożliwa, produkt musi zostać wymieniony lub zwrócony.

- Transport dużych/ciężkich przedmiotów musi być zorganizowany przez sprzedawcę.

8. Autoryzowany Serwis

Nazwa firmy serwisowej: AD VITA d.o.o. Adres: Tovarniška cesta 7b, SI-3210-Slovenske Konjice E-mail: info.si@vitapur.com Telefon: +386 (0) 3 292 79 90

9. Podpis Sprzedawcy

Przedstawiciel sprzedawcy: _____

Podpis: _____

Data: ___ / ___ / ___

ÎNAINTE DE UTILIZARE, VĂ RUGĂM CITIȚI ȘI SĂ RESPECTAȚI TOATE MĂSURILE DE PROTECȚIE, AVERTISMENTELE, PRECAUȚIILE ȘI INSTRUCȚIUNILE DE FOLOSIRE.

INTRODUCERE

Această friteuză cu aer cald oferă o metodă de gătit mai sănătoasă pentru orice preparat. Friteuza combină aerul cald, circulația de mare viteză și coșul pentru gătit rapid, ușor și sănătos, încălzind uniform ingredientele din toate părțile, fără a fi nevoie de ulei.

COMPONENTE PRINCIPALE

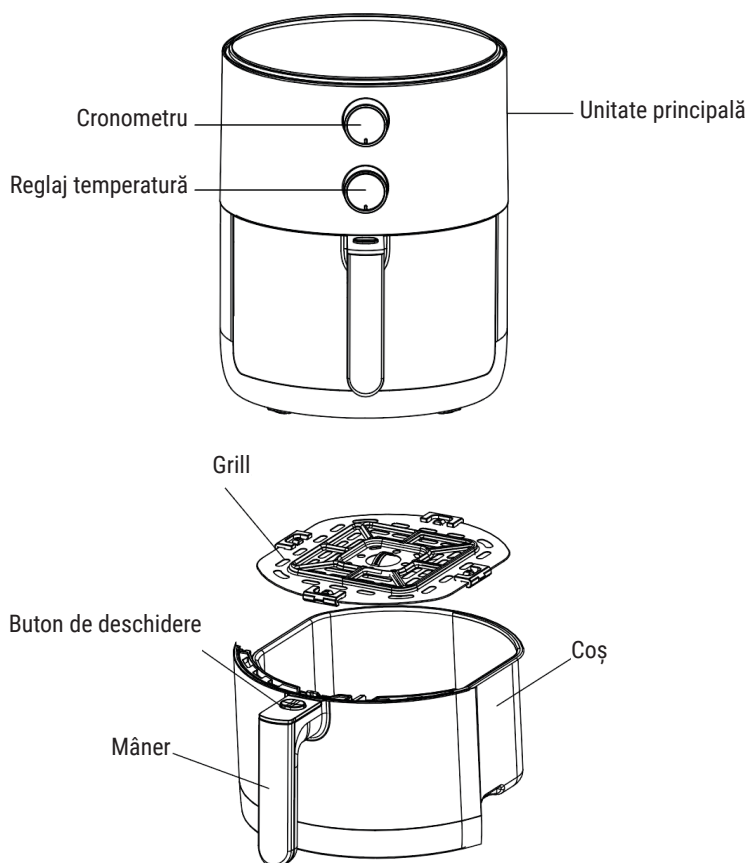

IMPORTANT!

Citiți cu atenție acest manual de utilizare înainte de a utiliza aparatul și păstrați-l pentru referințe ulterioare.

PERICOLE

- Nu scufundați niciodată cablul, ștecherul sau carcasa care conține componente electrice și elemente de încălzire în apă și nici nu le spălați la robinet. Nu lăsați apa sau alt lichid să intre în aparat.
- Puneți întotdeauna ingredientele în coș pentru a evita contactul cu elementele de încălzire.
- Păstrați orificiile de intrare și de evacuare a aerului libere în timpul funcționării.
- Nu umpleți coșul cu ulei deoarece acest lucru poate cauza un incendiu.
- Nu atingeți interiorul fierbinte al aparatului în timpul funcționării sau imediat după utilizare.

AVERTISMENT

- Acest aparat nu este potrivit pentru utilizarea de către persoane, inclusiv copii sub 8 ani, cu capacități fizice, senzoriale sau mintale reduse sau fără experiență și cunoștințe suficiente, cu excepția cazului în care acestea sunt supravegheate sau instruite de o persoană responsabilă pentru siguranța lor.
- Asigurați-vă că tensiunea aparatului corespunde tensiunii locale a rețelei înainte de conectare. Conectați aparatul doar la o priză de perete cu împământare și asigurați-vă că ștecherul este introdus corect.
- Nu utilizați aparatul dacă ștecherul, cablul sau corpul sunt deteriorate. Dacă apare deteriorarea, duceți aparatul la un centru de service autorizat pentru reparații.
- Supravegheați copiii pentru a-i împiedica să se joace cu aparatul. Permiteți curățarea și întreținerea numai de către copii peste 8 ani, sub atentă supraveghere. Nu lăsați aparatul și cablul de alimentare la îndemâna copiilor, mai ales când sunt pornite sau când se răcesc.
- Țineți cablul de alimentare departe de suprafețele fierbinți.
- Nu băgați aparatul în priză și nu operați panoul de control cu mâinile ude.
- Nu conectați niciodată acest aparat la temporizatoare externe sau sisteme de telecomandă pentru a preveni pericolele.
- Țineți aparatul departe de materiale combustibile, precum fețe de masă sau draperii. Mențineți un spațiu liber de 10 cm pe toate părțile și deasupra aparatului; nu așezați obiecte deasupra.
- Utilizați aparatul numai așa cum este descris în manual.
- Nu lăsați aparatul să funcționeze nesupravegheat.
- În timpul prăjirii cu aer cald, prin orificiile de evacuare a aerului este eliberat abur fierbinte. Țineți mâinile și fața la o distanță sigură de abur și de orificiile de evacuare a aerului. Aveți grijă la aburul fierbinte când scoateți coșul din friteuza cu aer cald.
- Suprafețele pot fi fierbinți în timpul utilizării.
- Deconectați imediat aparatul dacă apare un fum închis la culoare și așteptați să se oprească înainte de a scoate coșul din aparat.

ATENȚIE

- Așezați aparatul pe o suprafață orizontală, plană și stabilă.
- Acest aparat este destinat uzului casnic normal, nu profesional sau comercial.
- În cazul în care aparatul este utilizat necorespunzător sau în scopuri profesionale sau semi-profesionale sau dacă nu este utilizat conform manualului de utilizare, garanția devine nulă și nu ne asumăm nicio răspundere pentru daunele cauzate.
- Deconectați întotdeauna aparatul după utilizare.
- Lăsați aparatul să se răcească timp de cca. 30 de minute înainte de manipulare sau curățare.
- Aparatul se oprește automat atunci când coșul este scos datorită unui micro întrerupător intern.

PROTECȚIE LA SUPRĂÎNCĂLZIRE

- Aparatul are un sistem de protecție la supraîncălzire. Dacă controlul intern al temperaturii eșuează, această protecție se activează, făcând aparatul inoperabil. În astfel de cazuri, deconectați-l, lăsați-l să se răcească și apoi duceți-l la un centru de service autorizat pentru reparații.

Oprire automată

Aparatul are un temporizator care oprește automat dispozitivul și activează o sonerie când ajunge la 0. Pentru oprirea manuală, rotiți butonul temporizatorului în sens invers acelor de ceasornic, până la 0.

Notă: Scoaterea coșului în timpul gătitului oprește automat aparatul, deși temporizatorul continuă numărătoarea inversă.

ÎNAINTE DE PRIMA UTILIZARE

1. Scoateți toate ambalajele și autocolantele sau etichetele din și de pe aparat.
2. Curățați atât interiorul, cât și exteriorul aparatului cu o cârpă umedă.

PREGĂTIREA PENTRU UTILIZARE

1. Așezați aparatul pe o suprafață stabilă, orizontală, rezistentă la căldură și plană.
2. Așezați corect grătarul în coș.
3. Introduceți coșul în friteuza cu aer cald. Dacă acesta nu este fixat corect, aparatul nu va funcționa!

UTILIZARE

Friteuza cu aer cald poate pregăti o gamă largă de preparate. **Pentru rețete, scanați codul QR și descărcați broșura.**

1. Pregătiți și descurcați cablul. Introduceți-l în priza de perete cu împământare.
2. Scoateți coșul din friteuza cu aer cald.
3. Puneți ingredientele pe grătar. Nu folosiți niciodată coșul fără suport. Nu umpleți niciodată excesiv coșul, deoarece acest lucru poate afecta calitatea finală a preparatului.

Aceasta este o friteuză care funcționează cu aer cald. Nu umpleți coșul cu ulei, untură sau alt lichid.

4. Introduceți coșul înapoi în friteuza cu aer cald. Nu atingeți coșul în timpul și la scurt timp după utilizare din cauza temperaturilor ridicate. **Țineți întotdeauna coșul de mâner.**
5. Reglați butonul de control al temperaturii la valoarea dorită și determinați timpul necesar de preparare.
6. Porniți aparatul ajustând butonul temporizatorului.

Opțional, preîncălziți aparatul gol setând butonul temporizatorului la peste 3 minute. Așteptați până când ledul de încălzire se stinge, apoi umpleți coșul și reglați temporizatorul după preferințe.

- a. Luminile de pornire și de încălzire se aprind.
 - b. Cronometrul începe să numere invers timpul de gătire setat.
 - c. Ledul de încălzire va clipi în timpul procesului de prăjire, indicând faptul că elementul de încălzire menține temperatura setată.
 - d. Orice exces de ulei din ingrediente este colectat în partea de jos a coșului.
7. Unele ingrediente necesită amestecare la jumătatea timpului de preparare. Trageți coșul folosind mânerul pentru a agita sau întoarce ingredientele. Introduceți coșul înapoi în friteuza cu aer cald și continuați să gătiți. Nu apăsați butonul mânerului în timpul amestecării.

Sfat: Setarea temporizatorului la jumătate din timpul de gătire vă va avertiza sonor pentru a agita ingredientele. Nu uitați să resetați cronometrul după amestecare. Dacă temporizatorul este setat pentru întreaga durată de gătire, nu există nicio alertă la jumătatea timpului. Cu toate acestea, puteți verifica oricând progresul trăgând coșul, ceea ce oprește automat alimentarea. Gătitul se reia când coșul este reintrodus. Cronometrul continuă numărătoarea inversă.

8. După ce se aude soneria cronometrului, care indică sfârșitul timpului de gătit, scoateți coșul din aparat și așezați-l pe o suprafață rezistentă la căldură. De asemenea, puteți opri manual aparatul, fie rotind butonul de control al temperaturii la 0, fie trăgând coșul.
9. Verificați dacă ingredientele sunt complet gătite. În caz contrar, introduceți coșul înapoi în friteuza cu aer cald și reglați cronometrul pentru minute suplimentare, în funcție de nevoi.
10. Pentru a îndepărta ingredientele mici căzute din coș, apăsați butonul de eliberare a grătarului și ridicați suportul din coș.

Nu întoarceți coșul cu susul în jos cu suportul atașat, deoarece excesul de ulei de pe fundul coșului se va scurge pe ingredientele.

După prăjirea cu aer cald cald, coșul și ingredientele sunt fierbinți. În funcție de tipul ingredientelor din friteuza cu aer cald, din coș poate ieși abur.

11. Goliți coșul într-un bol sau pe o farfurie.
12. Când un lot de alimente este gata, friteuza cu aer cald este gata instantaneu pentru prepararea unui alt lot.

SFATURI

- Deoarece tehnologia rapidă reîncălzește instantaneu aerul din interiorul aparatului, scoaterea coșului din aparat în timpul prăjirii cu aer cald nu întrerupe procesul de gătire.
- Ingredientele mai mici necesită, în general, un timp de preparare mai scurt decât cele mai mari.
- Adăugați puțin ulei ingredientelor proaspete pentru un rezultat crocant. Prăjiți ingredientele în friteuza cu aer cald timp de câteva minute după ce ați adăugat uleiul.
- Nu gătiți ingrediente extrem de grase în friteuza cu aer cald.
- Puteți folosi friteuza cu aer cald pentru a reîncălzi preparatele. Setati temperatura la 150°C timp de maxim 10 minute.

CURĂȚARE

1. Curățați aparatul după fiecare utilizare. Asigurați-vă că aparatul este rece și scos din priză. Scoateți coșul pentru ca friteuza cu aer cald să se răcească mai repede.
2. Ștergeți exteriorul aparatului cu o cârpă umedă.
3. Curățați coșul și suportul folosind apă fierbinte, detergent și un burete care nu este abraziv. Dacă reziduurile sunt lipite de suport sau de fundul coșului, umpleți coșul cu apă fierbinte și adăugați puțin detergent de vase. Puneți suportul în coș și lăsați-le să se înmoaie.
4. Curățați rezistența cu o perie de curățare pentru a îndepărta eventualele reziduuri alimentare.

MEDIUL ÎNCONJURĂTOR

Nu aruncați aparatul în gunoiul menajer obișnuit la sfârșitul duratei de viață, ci duceți-l la un centru oficial de colectare pentru reciclare și pentru a contribui la protejarea mediului.

DEPANARE

PROBLEMĂ	CAUZĂ POSIBILĂ	SOLUȚIE POSIBILĂ
Friteuza cu aer cald nu funcționează.	Aparatul nu este conectat la priză.	Introduceți ștecherul într-o priză de perete cu împământare.
	Cronometrul nu este setat.	Rotiți butonul temporizatorului până la valoarea necesară rețetei pentru a porni aparatul.
	Coșul nu este introdus corect în aparat.	Introduceți corect coșul în aparat.
	Protecția la supraîncălzire este activată.	Folosiți un obiect ascuțit pentru a apăsa butonul RESET din partea de jos a aparatului.
Ingredientele nu sunt suficient găsite.	Cantitatea de ingrediente din coș este excesivă.	Puneți loturi mai mici de ingrediente în coș. Loturile mai mici se gătesc mai bine.
	Temperatura setată este prea scăzută.	Rotiți butonul de control al temperaturii până la temperatura dorită.
	Timpul de pregătire este prea scurt.	Rotiți cronometrul până la timpul de pregătire necesar.
Ingredientele sunt prăjite inegal.	Anumite tipuri de ingrediente trebuie amestecate la jumătatea timpului de preparare.	Ingredientele care stau unele peste altele trebuie amestecate la jumătatea timpului de preparare.
Ingredientele prăjite nu sunt crocante.	Ați folosit ingrediente menite să fie preparate într-o friteuză tradițională.	Folosiți ingrediente potrivite sau ungeți-le ușor cu ulei pentru un rezultat mai crocant.
Coșul nu poate fi introdus corect în aparat.	Există prea multe ingrediente în coș.	Nu umpleți excesiv coșul.
	Grătarul nu este așezat corect în coș.	Împingeți suportul în jos în coș până auziți un clic.
Din aparat iese fum alb.	Pregătiți ingrediente grase.	Când prăjiți ingrediente grase în friteuza cu aer cald, o cantitate mare de grăsime se scurge în coș. Uleiul produce fum alb, iar coșul se poate încălzi mai mult decât de obicei. Acest lucru nu afectează aparatul sau rezultatul.
		Fumul alb este cauzat de încălzirea grăsimii din coș. Curățați coșul corespunzător după fiecare utilizare.

CERTIFICAT DE GARANȚIE

(Conform Directivei UE 2019/771 și OUG 140/2021)

1. Informații despre vânzător

Nume companie: _____

Adresă: _____

Număr de înregistrare (CUI): _____

Contact: _____

Email: _____

Telefon: _____

2. Informații despre produs

Denumirea produsului: _____

Model / Cod: _____

Număr de serie: _____

Număr factură / comandă: _____

Data achiziției: __/__/____

3. Perioada de garanție

Produsul beneficiază de o garanție legală de conformitate de 24 de luni, valabilă de la data livrării. Dacă produsul este reparat în perioada de garanție, durata garanției se prelungește cu perioada în care produsul se află în centrul de service.

4. Ce acoperă garanția

Această garanție acoperă defecte de:

- fabricație,
- materiale,
- funcționalitate,
- probleme de conformitate existente la momentul livrării.

În caz de neconformitate, consumatorul are dreptul să solicite:

- repararea produsului;
- înlocuirea produsului;
- reducerea prețului;
- rezoluțiunea contractului (rambursare), dacă repararea sau înlocuirea nu sunt posibile, nu sunt realizate într-un termen rezonabil sau provoacă un inconvenient semnificativ.

Această garanție nu limitează drepturile legale ale consumatorului prevăzute de O.U.G. 140/2021 și alte acte normative privind protecția consumatorului.

5. Ce NU acoperă garanția

Garanția nu acoperă:

- daune cauzate de utilizare necorespunzătoare,
- șocuri mecanice, căderi, accidente,
- reparații sau modificări neautorizate,
- uzura normală,
- utilizarea în afara cerințelor producătorului,
- evenimente de forță majoră.

6. Cum se solicită serviciul de garanție

Consumatorul poate solicita serviciul de garanție:

- direct de la vânzător,
- de la orice centru de service autorizat listat mai jos,
- prin contactarea vânzătorului online.

Dovada achiziției poate fi prezentată prin orice mijloc (factură, extras bancar, email etc.).

7. Procesul de reparare / înlocuire

- Vânzătorul trebuie să repare sau să înlocuiască produsul în

termen de 15 zile calendaristice.

- Dacă repararea este imposibilă, produsul trebuie înlocuit sau rambursat.

- Transportul produselor voluminoase/grele trebuie asigurat de către vânzător.

8. Centru de service autorizat

Nume companie service: AD VITA d.o.o.

Adresă: Tovarniška cesta 7b, SI-3210 Slovenske Konjice

Email: info.si@vitapur.com

Telefon: +386 (0) 3 292 79 90

9. Semnătura vânzătorului

Reprezentant vânzător: _____

Semnătură: _____

Data: __/__/____

PRE UPOTREBE, MOLIMO PROČITAJTE I PRATITE SVE VAŽNE MERE ZAŠTITE, UPOZORENJA, OPREZA I UPUTSTVA ZA UPOTREBU.

UVOD

Vaša nova friteza na vruć vazduh nudi zdraviju metodu kuvanja Vaših omiljenih jela. Kombinuje vruć vazduh, visoku brzinu i vrhunsko pečenje za brzo, jednostavno i zdravo kuvanje tokom kojega se sastojci ujednačeno greju sa svih strana bez potrebe za dodavanjem ulja.

GLAVNI DELOVI

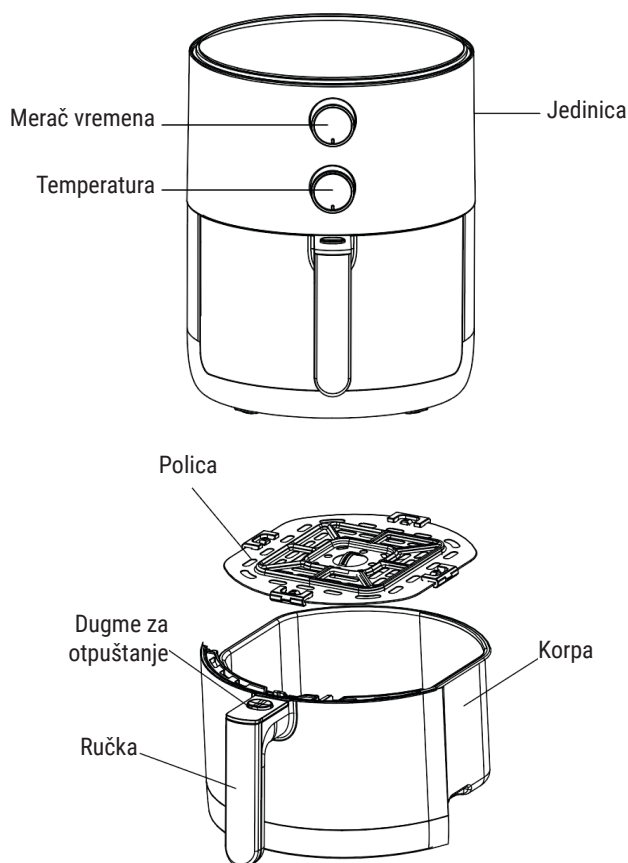

VAŽNO

Pažljivo pročitajte ova uputstva za upotrebu pre nego koristite uređaj i sačuvajte ih za buduću upotrebu.

OPASNOST

- Nikada ne stavljajte kabal, utikač ili kućište, koje sadrži električne delove i grejuće elemente, u vodu i ne perite ih pod vodom. Nemojte dopustiti da voda ili druga tečnost uđu u uređaj.
- Uvek položite sastojke u korpu tako da izbegnete dodirivanje grejućih elemenata.
- Održavajte ulazne i izlazne otvore čistim tokom rada.
- Ne punitite korpu uljem budući da to može uzrokovati opasnost od požara.
- Ne dirajte vrući unutrašnji deo uređaja tokom rada ili odmah nakon upotrebe.

UPOZORENJA

- Uređaj nije prikladan za upotrebu od strane osoba, uključujući decu mlađu od 8 godina, sa smanjenim fizičkim, senzibilnim ili mentalnim sposobnostima, ili bez dovoljno iskustva i znanja, osim ako ih nadgleda ili podučava neko ko je odgovoran za njihovu sigurnost.
- Proverite odgovara li napon uređaja naponu lokalne mreže pre spajanja. Aparat priključite samo na uzemljenu zidnu utičnicu i osigurajte da je utikač pravilno umetnut.
- Nemojte koristiti uređaj ako su utikač, kabal ili sam uređaj oštećeni. Ako se šteta dogodi, odnesite uređaj u ovlašćeni servis na popravku.
- Nadgledajte decu kako biste ih sprečili od igranja sa uređajem. Deca iznad 8 godina smeju čistiti i održavati uređaj samo ako su pod nadzorom. Držite uređaj i kabal van dohvata dece, posebno kad je upaljen ili kad se hladi.
- Držite glavni kabal dalje od vrućih površina.
- Nemojte priključiti uređaj ili upravljati kontrolnom pločom ako su Vam ruke mokre.
- Nikada ne povežite ovaj uređaj sa spoljnim meračima vremena ili sastavima daljinskog upravljanja za sprečavanje opasnosti.
- Držite uređaj dalje od zapaljivih materijala kao što su stolnjaci ili zavese. Održavajte razmak od 10 cm sa svih strana i iznad uređaja; ne postavljajte predmete na vrh.
- Koristite uređaj samo kako je predviđeno u priručniku.
- Ne ostavljajte uređaj da radi bez nadzora.
- Tokom prženja na vrući vazduh, vruća para se otpušta kroz otvore za izlaz vazduha. Držite ruke i lice na sigurnoj udaljenosti od pare i otvora za izlaz vazduha. Budite oprezni i pazite na vruću paru i vazduh prilikom uklanjanja korpe iz friteze na vrući vazduh.
- Površine mogu postati vruće tokom upotrebe.
- Odmah išteckajte uređaj ukoliko se tamni dim pojavi i pričekajte da prestane pre nego uklonite korpu iz uređaja.

OPREZ

- Postavite uređaj na horizontalnu, ujednačenu i stabilnu površinu.
- Ovaj uređaj je namenjen za upotrebu u domaćinstvu, a ne u radnim ili komercijalnim okruženjima.
- Ako se uređaj koristi nepropisno ili u profesionalne ili poluprofesionalne svrhe, ili ako se ne koristi u skladu sa uputstvima za upotrebu, garancija postaje nevažeća i možemo odbiti bilo kakvu odgovornost za nastalu štetu.
- Uvek išteckajte uređaj nakon upotrebe.
- Dopustite da se uređaj ohladi otprilike 30 minuta pre rukovanja uređajem ili čišćenja.
- Zahvaljujući unutrašnjem mikro prekidaču, uređaj se automatski isključuje kad se korpa ukloni.

ZAŠTITA OD PREGREVANJA

- Uređaj ima sastav zaštite od pregrevavanja. Ako unutrašnja kontrola temperature ne uspe, spomenuta se zaštita aktivira, čineći uređaj nesposobnim za rad. U takvim ga slučajevima isključite iz struje, ostavite da se ohladi i odnesite u ovlašćeni servis na popravku.

AUTOMATSKO ISKLJUČIVANJE

Uređaj ima merač vremena koji automatski isključuje uređaj i oglašava se zvonom kad dostigne 0. Za ručno isključivanje okrenite dugme merača vremena u smeru suprotnom od kazaljke na satu na 0.

Napomena: Uklanjanje korpe tokom kuvanja takođe automatski isključuje uređaj, iako merač vremena nastavlja odbrojavanje.

PRE PRVE UPOTREBE

1. Uklonite sve materijale pakovanja, nalepnice i oznake sa uređaja.
2. Očistite unutrašnji i spoljni deo uređaja vlažnom krpom.

PRIPREMA ZA UPOTREBU

1. Postavite uređaj na stabilnu, horizontalnu, otpornu na toplotu i ravnu površinu.
2. Pravilno postavite policu u korpi.
3. Umetnite korpu u fritezu na vrući vazduh. Ako se korpa ne umetne pravilno u fritezu, uređaj neće raditi!

UPOTREBA

Friteza na vruć vazduh može pripremiti široki raspon sastojaka. **Skenirajte QR kod i preuzmite knjižicu sa receptima kako biste videli recepte.**

1. Pripremite i razmrсите kabal i uključite ga u uzemljenu zidnu utičnicu.
2. Izvucite korpu iz friteze na vruć vazduh.
3. Stavite sastojke na policu. Nikada ne koristite korpu bez police. Nikada nemojte previše napuniti korpu jer to može uticati na konačni kvalitet jela.

Ovo je friteza na vruć vazduh koja radi korišćenjem vrućeg vazduha. Ne punite korpu uljem, masnoćom za prženje ili drugom tečnošću.

4. Postavite korpu nazad u fritezu na vruć vazduh. Ne dirajte korpu tokom ili neposredno nakon upotrebe zbog visoke temperature. **Uvek prihvatajte korpu za ručku.**
5. Namestite dugme za kontrolu temperature na željene postavke i odredite potrebno vreme pripreme za sastojak.
6. Upalite uređaj nameštanjem dugmeta za kontrolu vremena.

Ako želite, unapred zagrejte prazan uređaj nameštanjem dugmeta za kontrolu vremena na preko 3 minuta. Pričekajte da se svetlo za zagrevanje ugasi, zatim napunite korpu i namestite brojač vremena na željeno vreme kuvanja.

- a Svetla za uključivanje i zagrevanje zasvetle.
 - b Brojač vremena počne odbrojavati postavljeno vreme kuvanja.
 - c Svetlo za zagrevanje će zasvetliti tokom procesa prženja na vruć vazduh, dajući do znanja da element koji se greje zadržava postavljenu temperaturu.
 - d Svaki višak ulja iz sastojaka će se skupiti na dnu korpe.
7. Neke je sastojke potrebno protresti na pola vremena pripreme. Izvucite korpu koristeći ručku kako biste protresli ili okrenuli sastojke. Vratite korpu nazad u fritezu na vruć vazduh kako bi nastavila sa pečenjem. Ne pritiskajte dugme na ručki tokom mešanja.

Savet: Postavljanje brojača vremena na pola vremena kuvanja zvukom Vas obaveštava da protresete sastojke. Zapamtite da resetujete brojač vremena za ostalo potrebno vreme kuvanja nakon mešanja. Ako je brojač namešten za potpuno vreme kuvanja, neće biti nikakvog obaveštenja u sredini procesa kuvanja. Međutim, možete proveriti proces kuvanja u bilo koje doba uklanjajući van korpu, što će automatski isključiti uređaj pa će uređaj nastaviti sa radom kad vratite korpu. Brojač vremena nastavlja odbrojavati tokom ovoga.

8. Kada čujete zvono brojača vremena koje indukujete kraj vremena kuvanja, uklonite korpu iz uređaja i postavite je na površinu otpornu na toplotu. Takođe ga možete ručno ugasiti okretanjem dugmeta za temperaturu na 0 ili povlačenjem korpe.
9. Proverite jesu li sastojci u potpunosti skuvani. Ako nisu, vratite korpu nazad u fritezu na vrući vazduh i namestite brojač vremena na dodatne minute koje su potrebne.
10. Pritisnite dugme za otpuštanje police i podignite policu iz korpe kako biste uklonili male sastojke.

Ne okrećite naopako korpu dok je policica još povezana s njom, budući da to može dovesti do izlivanja ostatka ulja koji se skupio na dnu korpe na sastojke.

Nakon prženja na vrući vazduh, i korpa i sastojci su vrući. Zavisno od vrste sastojaka u fritezi na vrući vazduh, para može izaći iz korpe.

11. Ispraznite sadržaj korpe na tanjir ili u činiju.
12. Kada je smesa sastojaka spremna, friteza na vrući vazduh je odmah spremna za novo kuvanje.

SAVETI:

- *Budući da tehnologija brzog vrućeg vazduha odmah ponovno zagreva vazduh unutar uređaja, kratkotrajno izvlačenje korpe iz uređaja tokom prženja na vruć vazduh jedva da ometa proces.*
- *Manji sastojci zasigurno trebaju kraće vreme pripreme od većih.*
- *Dodajte malo ulja na sveže sastojke kako bi bili hrskavi. Pržite svoje sastojke u fritezi na vruć vazduh nekoliko minuta nakon što ste dodali ulje.*
- *Ne pripremajte izrazito masne sastojke u fritezi na vrući vazduh.*
- *Takođe možete koristiti fritezu na vrući vazduh kako biste ugrejali sastojke. Postavite temperaturu na 150°C do 10 minuta kako biste ih ugrejali.*

ČIŠĆENJE

1. Očistite uređaj nakon svake upotrebe. Proverite da li se uređaj ohladio i da li je isključen iz struje. Uklonite korpu kako bi se friteza na vrući vazduh brže ohladila.
2. Obrišite spoljni deo uređaja vlažnom krpom.
3. Očistite korpu i policu vrućom vodom, deterdžentom i neabrazivnim sunđerom. Ako se talog prilepio na policu ili dno korpe, napunite korpu vrućom vodom i dodajte malo deterdženta za pranje posuđa. Postavite policu u korpu i pustite ih da se natope.
4. Očistite grejući element sa četkom za čišćenje kako biste uklonili ostatke hrane.

OKOLINA

Nemojte odlagati uređaj u uobičajeni kućni otpad na kraju njegovog životnog veka, već ga odnesite na službeno sabirno mesto za recikliranje i pomozite pri očuvanju okoline.

REŠAVANJE PROBLEMA

PROBLEM	MOGUĆI UZROK	MOGUĆE REŠENJE
Friteza na vrući vazduh ne radi	Uređaj nije uključen u struju.	Stavite glavni utikač u uzemljenu zidnu utičnicu.
	Niste namestili merač vremena.	Okrenite dugme za vreme na potrebno vreme kuvanja kako biste uključili uređaj.
	Korpa nije pravilno postavljena u uređaj.	Pravilno postavite korpu u uređaj.
	Zaštita od pregrevavanja je upaljena.	Koristite šiljasti predmet kako biste pritisnuli dugme za RESET na dnu uređaja.
Sastojci prženi u fritezi na vruć vazduh nisu gotovi.	Količina sastojaka u fritezi je prevelika.	Stavljajte manje sastojaka u korpu. Manje sastojaka sse ujednačeno prže.
	Postavljena temperatura je preniska.	Okrenite dugme za kontrolu temperature na željenu temperaturu.
	Vreme pripreme je prekratko.	Okrenite dugme za vreme na željeno vreme pripreme.
Sastojci se neujednačeno prže.	Određene vrste sastojaka moraju biti protresene na pola vremena pripreme.	Sastojci koji su na vrhu jedni na drugima ili preko trebaju biti protreseni na pola vremena pripreme.
Pržene grickalice nisu hrskave kad izađu iz friteze na vrući vazduh.	Koristili ste vrstu grickalice koja bi se trebala pripremati u tradicionalnoj fritezi.	Koristite grickalice iz pećnice ili stavite malo ulja na grickalice za hrskaviji rezultat.
Ne mogu pravilno postaviti korpu u uređaj.	Previše je sastojaka u korpi.	Nemojte previše napuniti korpu.
	Polica nije pravilno postavljena u korpi.	Gurnite policu u korpu dok ne čujete zvuk klika.
Beli dim izlazi iz uređaja.	Pripremate masne sastojke.	Kada pržite masne sastojke u fritezi na vruć vazduh, velika količina ulja će se izliti u posudu. Ulje će proizvesti beli dim i posuda se može pregrejati i više nego obično. Ovo ne utiče na uređaj ili rezultat.
	Korpa i dalje sadrži masni talog od pretodne upotrebe.	Beli dim je uzrokovan zagrevanjem masti u korpi. Pobrinite se da pravilno očistite korpu nakon svake upotrebe.



Ovaj proizvod je usklađen sa tehničkim propisima Republike Srbije i označen znakom usaglašenosti u skladu sa Uredbom o znaku usaglašenosti („Službeni glasnik RS“, br. 4/2022).

SAOBRAZNOST (RS)

Davalac garancije i ovlašćeni serviser Vitapur d.o.o., Bulevar Arsebija Čarnojevića 99v, 11070 Novi Beograd, Srbija, obavezuje se da će proizvod raditi besprekorno tokom garantnog perioda. Tokom garantnog roka, koji započinje isporukom proizvoda, uklonićemo sve nedostatke i kvarove na proizvodu koji bi se pojavili tokom upotrebe proizvoda, pod uslovom da se proizvod koristi u skladu sa njegovom namjenom i da proizvod nisu servisirale osobe koje nisu ovlašćene od strane izdavaoca garancije, te da su prilikom korišćenja uređaja upotrebljavani originalni rezervni dijelovi.

Ako proizvod ne bude popravljen u roku od 45 dana od prijema zahtjeva za otklanjanje oštećenja, zameni ćemo ga novim, identičnim i ispravnim proizvodom besplatno. Garantni rok će biti produžen za onoliko dana koliko je trajala popravka proizvoda.

Garancija ne pokriva:

1. mehanička oštećenja i oštećenja usled nepravilne upotrebe i održavanja;
2. oštećenja nastala usled više sile;
3. potrošni materijal.

Garancija važi na teritoriji zemlje u kojoj je obavljena kupovina, a primjenjuje se na mestu obavljene kupovine ili kod ovlašćenog uvoznika za ovo tržište, što je navedeno u deklaraciji proizvoda na pakovanju. Račun za proizvod je obavezan prilog kad se koristi garancija.

Garancija ne isključuje prava potrošača koja proističu iz zakonske odgovornosti prodavca za oštećenja na robi. Garantni rok je 24 mjeseca. Uvoznik za svako tržište je zadužen za uslugu servisiranja.

Potrošač preuzima garanciju na prodajnom mestu gde je kupio robu ili na drugom prodajnom mestu prodavca na istoj teritoriji zemlje u kojoj je izvršio kupovinu. Potrošač potpisuje obrazac reklamacije na prodajnom mestu i predaje ga prodavcu. Po prijemu reklamacije garant će ga kontaktirati u roku od 5 radnih dana.

O pravima i postupku preuzimanja garancije potrošač se može informisati kontaktiranjem korisničke podrške na e-mail info@vitapur.rs ili na broj telefona 011/31-22-842.

Vreme garantovanog servisiranja i obezbeđenja rezervnih delova je 3 godine od isteka garantnog roka.

Ime proizvoda: _____

Datum isporuke/preuzimanja proizvoda: _____

PRED UPORABO PREBERITE IN UPOŠTEVAJTE VSE UKREPE IN OPOZORILA ZA VARNO UPORABO TER NAVODILA ZA UPORABO.

UVOD

Vaš novi cvrtnik na vroči zrak vam omogoča pripravo vaših najljubših jedi na bolj zdrav način. Kombinacija vročega zraka, hitrega kroženja zraka in zgornjega žara poskrbi za hitro, enostavno in zdravo kuhanje, enakomerno segrevanje sestavin z vseh strani in pripravo brez dodajanja olja.

SESTAVNI DELI

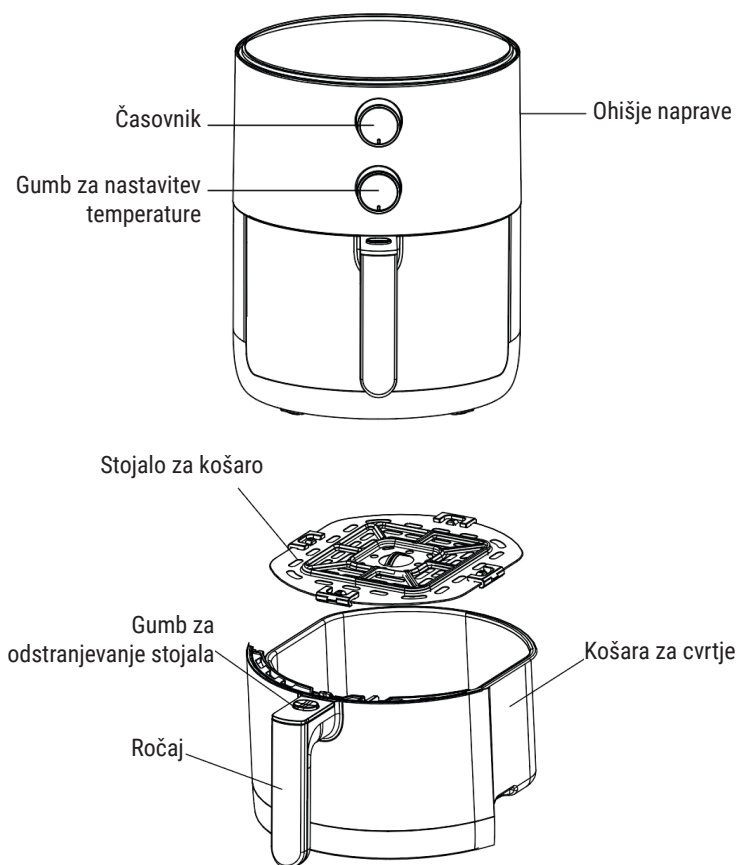

POMEMBNO:

Pred uporabo aparata natančno preberite navodila za uporabo in jih shranite.

NEVARNOST:

- Kabla, vtiča in ohišja naprave, ki vsebuje električne in grelne komponente, nikoli ne potaplajte ali spirajte z vodo ali drugimi tekočinami. Preprečite, da bi v aparat vstopila tekočina.
- Sestavine vedno postavite v košaro, da se izognete stiku z grelnimi elementi.
- Med delovanjem vedno ohranjajte proste odprtine za odvod in dovod zraka.
- Košare ne napolnite z oljem, ker lahko predstavlja nevarnost za požar.
- Ne dotikajte se vročih delov v notranjosti aparata med delovanjem ali takoj po uporabi.

VARNOSTNA OPOZORILA

- Uporaba aparata ni primerna za osebe z zmanjšanimi telesnimi, senzoričnimi in duševnimi sposobnostmi ali brez znanja in izkušenj ter za otroke, mlajše od osem let, razen pod nadzorom odgovorne osebe.
- Pred priključitvijo preverite, ali napetost aparata ustreza napetosti v vašem domu. Aparat priključite le v ozemljeno vtičnico.
- Ne uporabljajte aparata, če so poškodovani vtičač, kabel ali sam aparat. V primeru poškodbe aparat odpeljite k pooblaščenemu servisu za popravilo.
- Aparat in kabel hranite izven dosega otrok, posebej med delovanjem ali ohlajanjem. Otrokom preprečite igranje z aparatom. Čiščenje in vzdrževanje dovolite le otrokom, starejšim od osem let, pod nadzorom.
- Preprečite stik napajalnega kabla z vročimi površinami.
- Aparata ne priključite ali upravljajte z mokrimi rokami.
- Cvrtnika ne povežite z zunanjimi časovnimi ali sistemom daljinskega upravljanja.
- Aparata ne postavljajte v bližino gorljivih materialov, kot so prt ali zavese. Ohranite 10 cm razdalje od vseh sten in drugih površin. Na aparat ne odlagajte predmetov.
- Aparat uporabljajte le tako, kot je opisano v navodilih za uporabo.
- Ne puščajte delovati cvrtnika brez nadzora.
- Med pripravo hrane se skozi odprtine za odvod zraka sprošča vroča para. Roke in obraz držite na varni razdalji. Bodite previdni pri rokovanju s košaro, ko jo odstranjujete iz cvrtnika.
- Površine se lahko med uporabo segrejejo.
- Če se pojavi temen dim, cvrtnik takoj izklopite in počakajte, preden odstranite košaro iz aparata.

PAZLJIVOST

- Aparat postavite na vodoravno, ravno, stabilno površino, odporno na toploto.
- Cvrtnik je primeren le za normalno gospodinjsko uporabo in ne za profesionalno uporabo v delovnem okolju.
- Če aparat uporabljate nepravilno, za profesionalne ali polprofesionalne namene ali če ga ne uporabljate skladno z navodili za uporabo, je garancija neveljavna in ne odgovarjamo za morebitno škodo.
- Notranje mikrostikalo aparat samodejno izklopi, ko izvleče košaro.

ZAŠČITA PRED PREGREVANJEM

- Aparat ima sistem za zaščito pred pregrevanjem. Če notranji nadzor temperature odpove, se aktivira zaščita in aparata ne morete več uporabljati. V takih primerih cvrtnik izključite, pustite da se ohladi in ga odpeljite na pooblaščen servis na popravilo.

AVTOMATSKI IZKLOP

Ko časovnik na aparatu doseže 0, se aparat avtomatsko izklopi in zazvoni. Za ročni izklop cvrtnika zavrtite gum časovnika v nasprotni smeri urinega kazalca na 0.

Opomba: Če med delovanjem izvlečete košaro, se cvrtnik avtomatsko izklopi, čeprav časovnik še naprej odšteva.

PRED PRVO UPORABO

1. Odstranite vso embalažo, nalepke in etikete z aparata.
2. Zunanost in notranjost očistite z vlažno krpo.

PRED UPORABO CVRTNIKA

1. Postavite aparat na stabilno, vodoravno, toplotno odporno in ravno površino.
2. Pravilno namestite stojalo v košaro.
3. Vstavite košaro v cvrtnik. Če košara ni pravilno vstavljena, aparat ne bo deloval!

UPORABA

V cvrtniku na vroči zrak lahko pripravite različne sestavine. **Za recepte skenirajte QR kodo in prenesite knjižico z recepti.**

1. Pripravite in razvlecite kabel ter vtič vstavite v ozemljeno vtičnico.
2. Izvlecite košaro.
3. Položite sestavine na stojalo v košari. Nikoli ne uporabljajte košare brez stojala v njej. Nikoli preveč ne napolnite košare, saj to lahko vpliva na končno kakovost jedi.

To je cvrtnik, ki deluje s pomočjo vročega zraka. Košare ne napolnite z oljem, maščobo za cvrtje ali drugo tekočino.

4. Napolnjeno košaro vstavite v cvrtnik. Med uporabo in kmalu po njej se ne dotikajte se košare zaradi visokih temperatur. **Košaro vedno držite za ročaj.**
5. Nastavite gumb za nadzor temperature na želeno nastavitvev in določite potrebni čas priprave.
6. Vklonite aparat, tako da nastavite gumb za časovnik.

Po želji lahko aparat prazen predhodno segrejte, tako da nastavite gumb za časovnik na več kot 3 minute. Počakajte, da se lučka za segrevanje izklopi, nato napolnite košaro in nastavite gumb za časovnik na želeni čas kuhanja.

- a. Lučka za vklop in segrevanje se prižgeta.
 - b. Časovnik začne odšteti čas nastavljenega časa kuhanja.
 - c. Lučka za ogrevanje bo med postopkom cvrtja na zraku utripala, kar kaže, da grelni element vzdržuje nastavljeno temperaturo.
 - d. Morebitno odvečno olje iz sestavin se zbira na dnu košare.
7. Nekatere sestavine med obdelavo zahtevajo obračanje ali mešanje. Ko je to potrebno, izvlecite košaro s pomočjo ročaja. Košaro potisnite nazaj v cvrtnik in nadaljujte s kuhanjem. Med mešanjem hrane ne pritiskajte na gumb za odstranjevanje stojala.

Namig: Če časovnik nastavite na polovični čas kuhanja, vas bo aparat s piskom opozoril, da premešate sestavine. Po mešanju ne pozabite ponastaviti časa za preostali čas kuhanja. Če je časovnik nastavljen za celotno trajanje kuhanja, med kuhanjem ne boste slišali opozorilnega zvoka. Lahko pa kadarkoli preverite napredek kuhanja, tako da izvlečete košaro, kar samodejno prekine delovanje in znova nadaljuje ob ponovnem vstavljanju. Časovnik med tem nadaljuje z odštevanjem.

8. Ko zaslišite zvonec časovnika, kar pomeni konec kuhanja, izvlecite košaro iz aparata in jo postavite na toplotno odporno površino. Aparat lahko tudi ročno izklopite tako, da gumb za nadzor temperature obrnete na 0 ali izvlečete košaro.
9. Po končanem kuhanju, preverite, ali so sestavine popolnoma kuhane. Če niso, potisnite košaro nazaj v cvrtnik in podaljšajte čas kuhanja, če je potrebno.
10. Za odstranjevanje majhnih sestavin pritisnite gumb za sprostitvev stojala in ga dvignite iz košare.

Ne obračajte košare na glavo, če je stojalo še vedno pritrjeno vanjo, saj bo odvečno olje, ki se je nabralo na dnu košare, izteklo na sestavine.

Po cvrtju na vročem zraku so košara, stojalo in sestavine vroče. Odvisno od vrste sestavin, ki jih pripravljate, lahko pride do izhajanja pare iz košare.

11. Izpraznite košaro in dajte pripravljene sestavine oziroma jed v skledo ali na krožnik.
12. Ko končate s kuhanjem določene jedi, je cvrtnik takoj pripravljena za pripravo novih receptov.

NASVETI:

- *Zaradi tehnologije hitrega segrevanja zraka, kratkotrajna odstranitev košare iz cvrtnika, procesa kuhanja ne zmoti.*
- *Manjše sestavine običajno potrebujejo krajši čas priprave kot večje.*
- *Svežim sestavinam dodajte nekaj olja za hrustljav rezultat. Nekaj minut po dodajanju olja začnite postopek cvrtja v cvrtniku.*
- *V cvrtniku ne pripravljajte izjemno mastnih sestavin.*
- *Cvrtnik lahko uporabite tudi za pogrevanje sestavin, v tem primeru nastavite temperaturo na na 150°C do največ 10 minut.*

ČIŠČENJE

1. Aparat očistite po vsaki uporabi. Aparat pred čiščenjem izključite iz elektrike in počakajte, da se ohladi. Košaro odstranite iz cvrtnika, za hitrejše ohlajanje.
2. Zunanje površine aparata obrišite z vlažno krpo.
3. Košaro in stojalo odstranite s toplo vodo, detergentom in mehko gobico. Če so ostanki hrane močno pritrjeni na košaro ali stojalo, napolnite košaro s toplo vodo, dodajte detergent in namočite.
4. Grelni element očistite s čopičem za čiščenje, da odstranite morebitne ostanke hrane.

SKRIB ZA OKOLJE

Ob koncu življenjske dobe aparata, izdelka ne odvrzite med običajne gospodinjske odpadke, pač pa ga odpeljite na zbirno mesto za recikliranje in tako pomagajte ohranjati okolje.

ODPRAVLJANJE TEŽAV

TEŽAVA	MOŽEN VZROK	MOŽNA REŠITEV
Cvrtnik ne deluje.	Naprava ni priključena v električno.	Napajalni kabel vstavite v ozemljeno vtičnico.
	Časovnik ni nastavljen.	Obrnite časovnik na zeleni čas kuhanja.
	Košara ni pravilno vstavljena.	Pravilno vstavite košaro za cvrtje.
	Vključena je zaščita pred pregrevanjem.	S koničastim predmetom pritisnite gumb RESET na spodnji strain aparata.
Sestavine niso dovolj obdelane.	Količina sestavin v košari je prevelika.	V košaro dajte manj sestavin.
	Nastavljena temperatura je prenizka.	Z gumbom za temperaturo nastavite primerno temperaturo.
	Nastavljen čas kuhanja je prekratek.	S časovnikom nastavite primeren čas kuhanja.
Sestavine so neenakomerno pripravljene.	Določene sestavine je potrebno med kuhanjem premešati ali obrniti.	Sestavine, ki se prekrivajo, so naložene druga na drugo, je med kuhanjem potrebno premešati ali obrniti.
Ocvrti prigrizki niso hrustljavi.	Izbrali ste prigrizke, namenjene za pripravo v klasičnem cvrtniku.	Izberite prigrizke, namenjene za pripravo v pečici ali prigrizke rahlo premažite z oljem za bolj hrustljav rezultat.
Košare ni mogoče pravilno vstaviti v cvrtnik.	V košari je preveč sestavin.	Košare ne napolnite preveč.
	Stojalo ni pravilno vstavljeno v košaro.	Pritisnite stojalo v košaro, dokler ne slišite klika.
Iz cvrtnika prihaja beli dim.	Pripravljate mastne sestavine.	Ko v cvrtniku pripravljate mastne sestavine, v košaro izteče večja količina olja. Olje proizvaja bel dim in košara se lahko segreje bolj kot običajno. To ne vpliva na delovanje aparata ali rezultat kuhanja.
	V košari so ostanki olja od prejšnjega kuhanja.	Dim se lahko pojavi ob ponovnem segrevanju ostankov olja v košari. Po vsaki uporabi košaro dobro očistite.

GARANCIJA

Dajalec garancije in pooblaščen serviser AD Vita d.o.o., Tovarniška 7b, 3210 Slovenske Konjice, Slovenija, prevzema obveznost, da bo izdelek v garancijskem roku brezhibno deloval. V garancijskem roku, ki začne teči z izročitvijo izdelka, bomo odstranili vse pomanjkljivosti in okvare na izdelku, ki bi nastale pri normalni rabi izdelka, pod pogojem, da v izdelek niso posegale osebe, ki nimajo pooblastila izdajatelja garancijskega lista in da so bili uporabljeni originalni rezervni deli.

Pravice potrošnika

Če blago, za katero je izdana garancija, ne izpolnjuje specifikacij ali nima lastnosti, navedenih v garancijskem listu ali oglaševalskem sporočilu, lahko potrošnik najprej zahteva odpravo napak. Če napake niso odpravljene v skupno 30 dneh (rok rešitve reklamacije) od dneva, ko je proizvajalec ali pooblaščen servis od potrošnika prejel zahtevo za odpravo napak, bo dajalec garancije in pooblaščen serviser potrošniku brezplačno zamenjal blago z enakim, novim in brezhibnim blagom. Rok 30 dni se lahko podaljša za najkrajši čas, ki je potreben za dokončanje popravila ali zamenjave, vendar za največ 15 dni. Pri določitvi podaljšane roka se upoštevajo narava in kompleksnost blaga, narava in resnost neskladnosti ter napor, ki je potreben za dokončanje popravila ali zamenjave. O številu dni za podaljšanje roka in razlogih za njegovo podaljšanje dajalec garancije in pooblaščen serviser obvesti potrošnika pred potekom prvotnega 30 dnevne roka.

Če dajalec garancije in pooblaščen serviser v roku ne popravi ali ne zamenja blaga z novim, lahko potrošnik zahteva vračilo celotne kupnine od proizvajalca ali zahteva sorazmerno znižanje kupnine. Če potrošnik zahteva sorazmerno znižanje kupnine, je znižanje kupnine sorazmerno zmanjšanju vrednosti blaga, ki ga je potrošnik prejel, v primerjavi z vrednostjo, ki bi jo imelo blago, če bi bilo skladno. Ne glede na zgoraj navedeno lahko potrošnik zahteva vračilo plačanega zneska od dajalca garancije in pooblaščenega serviserja, če se neskladnost pojavi v manj kot 30 dneh od dobave blaga.

Za zamenjano blago ali zamenjan bistveni del blaga z novim dajalec garancije in pooblaščen serviser izda nov garancijski list.

Če dajalec garancije ali pooblaščen serviser potrošniku ne zagotovi nadomestnega blaga v začasno uporabo, ima potrošnik pravico uveljavljati škodo, ki jo je utrpel, ker blaga ni mogel uporabljati od trenutka, ko je zahteval popravilo ali zamenjavo, do njune izvršitve.

Stroške za material, nadomestne dele, delo, prenos in prevoz izdelkov, ki nastanejo pri odpravljanju okvar oziroma nadomestitvi blaga z novim, nosi dajalec garancije in pooblaščen serviser.

Pravice potrošnika, ki jih lahko uveljavlja na podlagi garancijskega lista, prenehajo po preteku dveh let od dneva, ko jih je uveljavljal.

Obvezna garancija velja tudi, če za blago, za katero je izdaja garancije obvezna, garancijski list ni bil izdan ali potrošniku ni bil izročen.

Potrošnik ima zakonsko pravico, da zoper prodajalca v primeru neskladnosti blaga brezplačno uveljavlja jamčevalne zahtevke. Garancija ne izključuje pravic potrošnika, ki izhajajo iz obveznega jamstva za skladnost blaga.

Veljavnost

Garancija ne krije:

1. mehanskih poškodb in napak zaradi nepravilne uporabe in vzdrževanja;
2. okvar nastalih zaradi višje sile;
3. potrošnega materiala.⁹⁶

Garancija velja na območju države, v kateri je bil opravljen nakup in se uveljavlja na mestu, kjer je bil opravljen nakup ali pri pooblaščenem uvozniku za ta trg, ki je naveden v deklaraciji izdelka na embalaži. Račun za izdelek je obvezna priloga garancije ob njenem uveljavljanju.

Garancija ne izključuje pravic potrošnika, ki izhajajo iz odgovornosti prodajalca za napake na blagu. Potrošnik ima zakonsko pravico, da zoper prodajalca v primeru neskladnosti blaga brezplačno uveljavlja jamčevalne zahtevke.

Garancijski rok znaša 24 mesecev. Za servisne storitve je zadolžen uvoznik za posamezno tržišče.

Postopek uveljavljanja garancije

Potrošnik garancijo uveljavlja na prodajnem mestu, kjer je blago kupil ali na drugem prodajnem mestu prodajalca na istem ozemlju države, kjer je opravil nakup. Potrošnik na prodajnem mestu podpiše obrazec za reklamacijo in ga izroči prodajalcu. Dajalec garancije ga bo po prejemu reklamacije kontaktiral v roku 5 delovnih dni.

Potrošnik se lahko o pravicah in postopku uveljavljanja garancije seznanja na način, da se obrne na službo podpore strankam po elektronski pošti info@vitapur.si ali po telefonski številki 03 292 79 90.

Zagotavljanje vzdrževanja, servisiranja, nadomestnih delov po poteku garancijskega roka

Čas zagotovljenega servisiranja, vzdrževanja in zagotavljanja nadomestnih delov je 3 leta od poteka garancijskega roka.

Ime izdelka: _____

Datum izročitve blaga: _____

PRED POUŽITÍM SI PREČÍTAJTE A DODRŽIAVAJTE VŠETKY DÔLEŽITÉ POKYNY BEZPEČNOSTNÉ OPATRENIA, VÝSTRAHY, UPOZORNENIA A NÁVOD NA OBSLUHU.

ÚVOD

Vaša nová fritéza ponúka zdravší spôsob prípravy vašich obľúbených jedál. Kombinuje horúci vzduch, vysokorýchlostnú cirkuláciu a horný gril na rýchle, jednoduché a zdravé varenie, pričom rovnomerne ohrieva prísady zo všetkých strán bez potreby pridania oleja.

HLAVNÉ DIELY

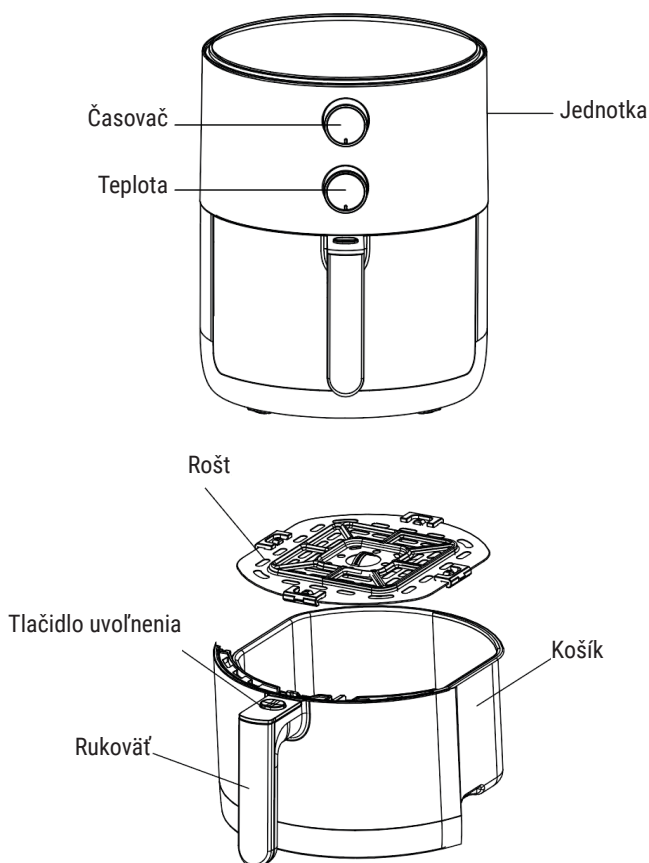

DÔLEŽITÉ

Pred použitím spotrebiča si pozorne prečítajte tento návod na obsluhu a uložte si ho pre budúce použitie.

NEBEZPEČENSTVO

- Nikdy neponárajte kábel, zástrčky ani kryt, ktorý obsahuje elektrické komponenty a vykurovacie prvky, do vody ani ho neoplachujte pod vodovodným kohútikom. Nedovoľte, aby sa do spotrebiča dostala voda alebo iná kvapalina.
- Prísady vždy ukladajte do koša, aby nedošlo ku kontaktu s výhrevnými telesami.
- Počas prevádzky udržiajte otvory na prívod a odvod vzduchu voľné.
- Kôš nenapĺňajte olejom, pretože to môže spôsobiť nebezpečenstvo požiaru.
- Počas prevádzky alebo bezprostredne po použití sa nedotýkajte horúceho vnútorného priestoru spotrebiča.

UPOZORNENIA

- Tento spotrebič nie je určený na používanie osobami, vrátane detí mladších ako 8 rokov, so zníženými fyzickými, zmyslovými alebo duševnými schopnosťami alebo bez dostatočných skúseností a znalostí, pokiaľ nie sú pod dohľadom alebo neboli poučené osobou zodpovednou za ich bezpečnosť.
- Pred pripojením sa uistite, že napätie spotrebiča zodpovedá miestnemu sieťovému napätiu. Spotrebič pripájajte len do uzemnenej zásuvky a dbajte na správne zasunutie zástrčky.
- Spotrebič nepoužívajte, ak je poškodená zástrčka, kábel alebo samotný spotrebič. Ak dôjde k poškodeniu, odneste spotrebič na opravu do autorizovaného servisného strediska.
- Dohľadnite, aby sa deti so spotrebičom nehrali. Čistenie a údržbu môžu vykonávať len deti staršie ako 8 rokov pod dohľadom. Spotrebič a kábel uchovávajte mimo dosahu detí, najmä keď je zapnutý alebo keď chladne.
- Sieťový kábel držte mimo horúcich povrchov.
- Nezapájajte spotrebič do zásuvky ani neobsluhujte ovládací panel mokkými rukami.
- Nikdy nepripájajte tento spotrebič k externým časovačom alebo systémom diaľkového ovládania, aby ste predišli nebezpečenstvu.
- Udržiajte spotrebič mimo horľavých materiálov, ako sú obrusy alebo záclony. Po všetkých stranách a nad spotrebičom udržiavajte voľný priestor 10 cm; neumiestňujte naň žiadne predmety.
- Spotrebič používajte výlučne podľa návodu na obsluhu.
- Nenechávajte spotrebič pracovať bez dozoru.
- Počas fritovania horúcim vzduchom sa horúca para uvoľňuje cez vývody vzduchu. Ruky a tvár držte v bezpečnej vzdialenosti od pary a od vývodov vzduchu. Pri vyberaní koša z fritézy dávajte pozor na horúcu paru a vzduch.
- Povrchy môžu byť počas používania horúce.
- Ak sa objaví tmavý dym, okamžite spotrebič odpojte od elektrickej siete a pred vybratím koša zo spotrebiča počkajte, kým dym ustane.

POZOR

- Spotrebič umiestnite na vodorovný, hladký a stabilný povrch.
- Tento spotrebič je určený len na bežné používanie v domácnosti, nie v pracovnom a komerčnom prostredí.
- Ak sa spotrebič používa nesprávne alebo na profesionálne či poloprofesionálne účely alebo ak sa nepoužíva podľa návodu na použitie, záruka stráca platnosť a my môžeme odmietnuť akúkoľvek zodpovednosť za spôsobené škody.
- Po použití spotrebič vždy odpojte zo zásuvky.
- Pred manipuláciou alebo čistením nechajte spotrebič približne 30 minút vychladnúť.
- Spotrebič sa automaticky vypne po vybratí koša vďaka vnútornému mikrosplínaču.

OCHRANA PRED PREHRIATÍM

- Spotrebič má systém ochrany proti prehriatiu. Ak vnútorná regulácia teploty zlyhá, systém ochrany sa aktivuje, čím sa spotrebič deaktivuje. V takýchto prípadoch ho odpojte zo siete, nechajte vychladnúť a potom ho odneste na opravu do autorizovaného servisného strediska.

AUTOMATICKÉ VYPNUTIE

Spotrebič má časovač, ktorý automaticky vypne zariadenie a po dosiahnutí hodnoty 0 vydá zvukový signál. Pre manuálne vypnutie otočte gombík časovača proti smeru hodinových ručičiek na 0.

Poznámka: Vyňatím koša počas varenia sa spotrebič automaticky vypne, hoci časovač pokračuje v odpočítavaní.

PRED PRVÝM POUŽITÍM

1. Zo spotrebiča odstráňte všetky obalové materiály a nálepky alebo štítky.
2. Vnútornú aj vonkajšiu časť spotrebiča vyčistite vlhkou handričkou.

PRÍPRAVA NA POUŽITIE

1. Spotrebič umiestnite na stabilný, vodorovný, teplovzdorný a hladký povrch.
2. Správne umiestnite rošt do koša.
3. Vložte kôš do fritézy. Ak nie je kôš správne upevnený vo fritéze, spotrebič nebude fungovať!

POUŽITIE

Vzduchová fritéza dokáže pripraviť veľké množstvo surovín. **Ak chcete získať recepty, naskenujte kód QR a stiahnite si brožúru s receptami.**

1. Pripravte a rozmotajte kábel a zasunite ho do uzemnenej zásuvky.
2. Vytiahnite kôš z fritézy.
3. Prísady umiestnite na rošt. Nikdy nepoužívajte kôš bez vloženého roštu. Kôš nikdy nepreplňujte, pretože to môže mať vplyv na výslednú kvalitu pokrmu.

Produkt je vzduchová fritéza, ktorá pracuje s horúcim vzduchom. Kôš nenapĺňajte olejom, tukom na vyprážanie alebo inou tekutinou.

4. Vložte kôš späť do fritézy. Počas používania a krátko po ňom sa koša nedotýkajte kvôli jeho vysokej teplote. **Kôš vždy držte za rukoväť.**
5. Nastavte gombík na reguláciu teploty na požadovanú hodnotu a určte požadovaný čas prípravy daného jedla.
6. Spotrebič zapnite nastavením gombíka časovača.

Prípadne spotrebič predhrejte naprázdno nastavením gombíka časovača na viac ako 3 minúty. Počkajte, kým kontrolka ohrevu zhasne, potom naplňte kôš a nastavte časovač na požadovaný čas varenia.

- a Rozsvietia sa kontrolky napájania a ohrevu.
 - b Časovač začne odpočítavať nastavený čas varenia.
 - c Počas fritovania na vzduchu bliká kontrolka ohrevu, čo znamená, že ohrevné teleso udržiava nastavenú teplotu.
 - d Prebytočný olej z prísad sa zhromažďuje na dne koša.
7. Príprava niektorých surovín si môže vyžadovať pretrasenie v polovici času prípravy. Vytiahnite kôš pomocou rukoväte a pretrepte alebo otočte prísady. Kôš zasunite späť do fritézy a pokračujte v pečení. Počas pretrepávania nestláčajte tlačidlo rukoväte.

Tip: Nastavenie časovača na polovicu času varenia vyvolá zvukový signál, ktorý vás upozorní na pretrepanie prísad. Po pretrepaní nezabudnite vynulovať časovač na zostávajúci čas. Ak je časovač nastavený na celú dobu varenia, upozornenie v polovici varenia nie je dostupné. Priebeh varenia však môžete kedykoľvek skontrolovať vyťahnutím koša, čo povedie k automatickému vypnutiu napájania, ktoré sa po opätovnom vložení obnoví. Časovač počas toho pokračuje v odpočítavaní.

8. Po zaznení zvončeka časovača, ktorý signalizuje koniec varenia, vyberte kôš zo spotrebiča a položte ho na teplovzdorný povrch. Spotrebič môžete vypnúť aj manuálne, a to buď otočením gombíka regulácie teploty na 0, alebo vyťahnutím koša.
9. Skontrolujte, či sú prísady úplne uvarené. Ak nie, zasuňte kôš späť do fritézy a podľa potreby nastavte časovač na ďalšie minúty.
10. Ak chcete vybrať malé prísady, stlačte tlačidlo uvoľnenia roštu a zdvihnite rošt z koša.

Neobracajte kôš hore nohami, keď je k nemu ešte pripojený rošt, pretože prebytočný olej, ktorý sa nahromadil na dne koša, vytečie na jedlo.

Po vyprázaní horúcim vzduchom sú kôš a jedlo horúce. V závislosti od typu surovín vo fritéze môže z koša unikať para.

11. Kôš vyprázdňte do misky alebo na tanier.
12. Keď je dávka jedla hotová, fritéza je okamžite pripravená na prípravu ďalšej.

TIPY

- Keďže technológia rýchleho ohrevu horúceho vzduchu okamžite ohrieva vzduch vo vnútri spotrebiča, vyťahnutie koša zo spotrebiča počas teplovzdušného fritovania naruší proces prípravy len nepatrne.
- Menšie suroviny vo všeobecnosti potrebujú o niečo kratší čas prípravy ako väčšie.
- Do čerstvých surovín pridajte trochu oleja, aby boli chrumkavé. Suroviny upečte v teplovzdušnej fritéze do niekoľkých minút po pridaní oleja.
- Vo fritéze nepripravujte extrémne mastné suroviny.
- Fritézu môžete použiť aj na ohrievanie surovín. Ak chcete suroviny ohriať, nastavte teplotu na 150 °C najviac na 10 minút.

ČISTENIE

1. Zariadenie po každom použití vyčistite. Uistite sa, že spotrebič vychladol a je odpojený od elektrickej siete. Vyberte kôš, aby sa fritéza rýchlejšie ochladila.
2. Vonkajšiu časť spotrebiča utrite vlhkou handričkou.
3. Kôš a rošt čistíte horúcou vodou, čistiacim prostriedkom a neabrazívnou špongiou. Ak sú zvyšky prilepené na rošte alebo na dne koša, naplňte kôš horúcou vodou a pridajte trochu čistiaceho prostriedku na riad. Umiestnite rošt do koša a nechajte ich nasiaknuť.
4. Vyčistite vykurovacie teleso pomocou čistiacej kefy, aby ste odstránili všetky zvyšky jedla.

ŽIVOTNÉ PROSTREDIE

Po skončení životnosti nelikvidujte spotrebič ako komunálny odpad, ale odovzdajte ho na oficiálne zberné miesto na recykláciu. Prispějete tak k ochrane životného prostredia.

ZISŤOVANIE A ODSTRANOVANIE PROBLÉMOV

PROBLÉM	MOŽNÁ PRÍČINA	MOŽNÉ RIEŠENIE
Teplovzdušná fritéza nefunguje	Zariadenie nie je zapojené.	Zapojte zástrčku do uzemnenej zásuvky.
	Nenastavili ste časovač.	Zapnite spotrebič otočením gombíka časovača na požadovaný čas prípravy.
	Kôš nie je správne vložený do spotrebiča.	Správne zasunite kôš do spotrebiča.
	Ochrana proti prehriatiu je zapnutá.	Špicatým predmetom stlačte tlačidlo RESET v spodnej časti spotrebiča.
Suroviny vyprážené vo fritéze nie sú hotové.	Množstvo zložiek v košíku je nadmerné.	Suroviny vložte do koša v menších dávkach. Menšie dávky sa vyprážia rovnomernejšie.
	Nastavená teplota je príliš nízka.	Otočte gombík na reguláciu teploty na požadovanú teplotu.
	Čas prípravy je príliš krátky.	Otočte gombík časovača na požadovaný čas prípravy.
Suroviny sa nevyprážajú rovnomerne.	Niektoré druhy surovín je potrebné v polovici prípravy pretriasť.	Suroviny, ktoré ležia na sebe alebo cez seba, je potrebné v polovici prípravy pretriasť.
Vyprážené občerstvenie nie je po vytiahnutí z fritézy chrumkavé.	Použili ste typ občerstvenia určený na prípravu v tradičnej fritéze.	Pre chrumkavejší výsledok použite občerstvenie určené na prípravu v rúre alebo suroviny zľahka potrite olejom.
Kôš nemôžem správne zasunúť do spotrebiča.	V koši je príliš veľa surovín.	Kôš nepreplňujte.
	Rošt nie je správne umiestnený v koši.	Zatlačte rošt do koša, kým nezačujete cvaknutie.
Zo spotrebiča vychádza biely dym.	Prípravujete masťné suroviny.	Pri vyprášaní masťných surovín vo fritéze uniká do koša veľké množstvo oleja. Olej vytvára biely dym a kôš sa môže zahrievať viac ako zvyčajne. Nemá to vplyv na spotrebič ani na výsledok.
	Kôš stále obsahuje zvyšky tuku z predchádzajúceho používania.	Biely dym je spôsobený zahrievaním tuku v koši. Kôš po každom použití riadne vyčistite.

ZÁRUČNÝ LIST

(V súlade so smernicou EÚ 2019/771)

1. Informácie o predajcovi

Názov spoločnosti: _____

Adresa: _____

Registračné číslo (CUI): _____

Kontakt: _____

Email: _____

Telefón: _____

2. Informácie o produkte

Názov produktu: _____

Model / Kód: _____

Sériové číslo: _____

Číslo faktúry / objednávky: _____

Dátum nákupu: ___ / ___ / ___

3. Záručná doba

Produkt je krytý zákonnou zárukou zhody po dobu 24 mesiacov, platnou od dátumu dodania.

Ak je produkt opravený v rámci záruky, záručná doba sa predlžuje o čas, počas ktorého sa produkt nachádza v servisnom stredisku.

4. Čo záruka pokrýva

Táto záruka pokrýva vady:

- výroby,
 - materiálov,
 - funkčnosti,
 - problémy zhody existujúce v čase dodania.
- V prípade nezhody má spotrebiteľ právo požadovať:
- Opravu produktu;
 - Výmenu produktu;
 - Zníženie ceny;
 - Ukončenie zmluvy (vrátenie peňazi), ak oprava alebo výmena nie je možná alebo nie je vykonaná v primeranom čase alebo spôsobuje značné nepríjemnosti.

Táto záruka neobmedzuje zákonné práva spotrebiteľa vyplývajúce z:

- Smernice EÚ 2019/771
- Národných zákonov na ochranu spotrebiteľa
- Práv týkajúcich sa nezhody tovaru

V prípade rozporu medzi touto zárukou a miestnou legislatívou sa uplatnia priaznivejšie práva spotrebiteľa v krajine nákupu.

Ak má spotrebiteľ otázky týkajúce sa lehoty opravy alebo výmeny alebo iných práv vyplývajúcich z národných zákonov na ochranu spotrebiteľa, môže kontaktovať predajcu alebo oddelenie zákazníckej podpory výrobcu. Kontaktné údaje sú uvedené v článkoch 8 a 9 tohto záručného listu.

5. Čo záruka NEPOKRÝVA

Záruka nepokrýva:

- poškodenia spôsobené nesprávnym používaním,
- mechanické nárazy, pády, nehody,
- neoprávnené opravy alebo úpravy,
- bežné opotrebovanie,
- používanie mimo požiadaviek výrobcu,
- udalosti vyššej moci

6. Ako požiadať o záručný servis

Spotrebiteľ môže požiadať o záručný servis:

- priamo od predajcu,
- v ktoromkoľvek autorizovanom servisnom stredisku uvedenom nižšie,
- kontaktovaním predajcu online.

Dôkaz o kúpe môže byť poskytnutý akýmkoľvek spôsobom (faktúra, bankový výpis, email, atď.).

7. Proces opravy / výmeny

- Predajca musí produkt opraviť alebo vymeniť v primeranej lehote.

- Ak je oprava nemožná, produkt musí byť vymenený alebo vrátený.

- Prepravu objemných/ťažkých výrobkov musí zabezpečiť predajca.

8. Autorizované servisné stredisko

Názov servisnej spoločnosti: AD VITA d.o.o.

Adresa: Tovarniška cesta 7b, SI-3210 Slovenske Konjice

Email: info.si@vitapur.com

Telefón: +386 (0) 3 292 79 90

9. Podpis predajcu

Zástupca predajcu: _____

Podpis: _____

Dátum: ___ / ___ / ___

AIR FRYER
ROSMARINO ESSENTIAL 3L
1500 W

Vitapur[®]